

# LEGENDE / LEGEND

- SW. - SWITCH  
COMMUTEUR (INTERRUPTEUR)
- R.F. - RIGHT FRONT  
AVANT DROIT
- R.R. - RIGHT REAR / ARRIERE DROIT
- L.F. - LEFT FRONT  
AVANT GAUCHE
- L.R. - LEFT REAR  
ARRIERE GAUCHE
- T.P. - THERMAL PROTECTOR  
INTER.-LAMPE-FOUR
- P.L. - PILOT LIGHT  
LAMPE TEMOIN
- A.D.S. - AUTO. DOOR SW.  
INTER. AUTO.-PORTE

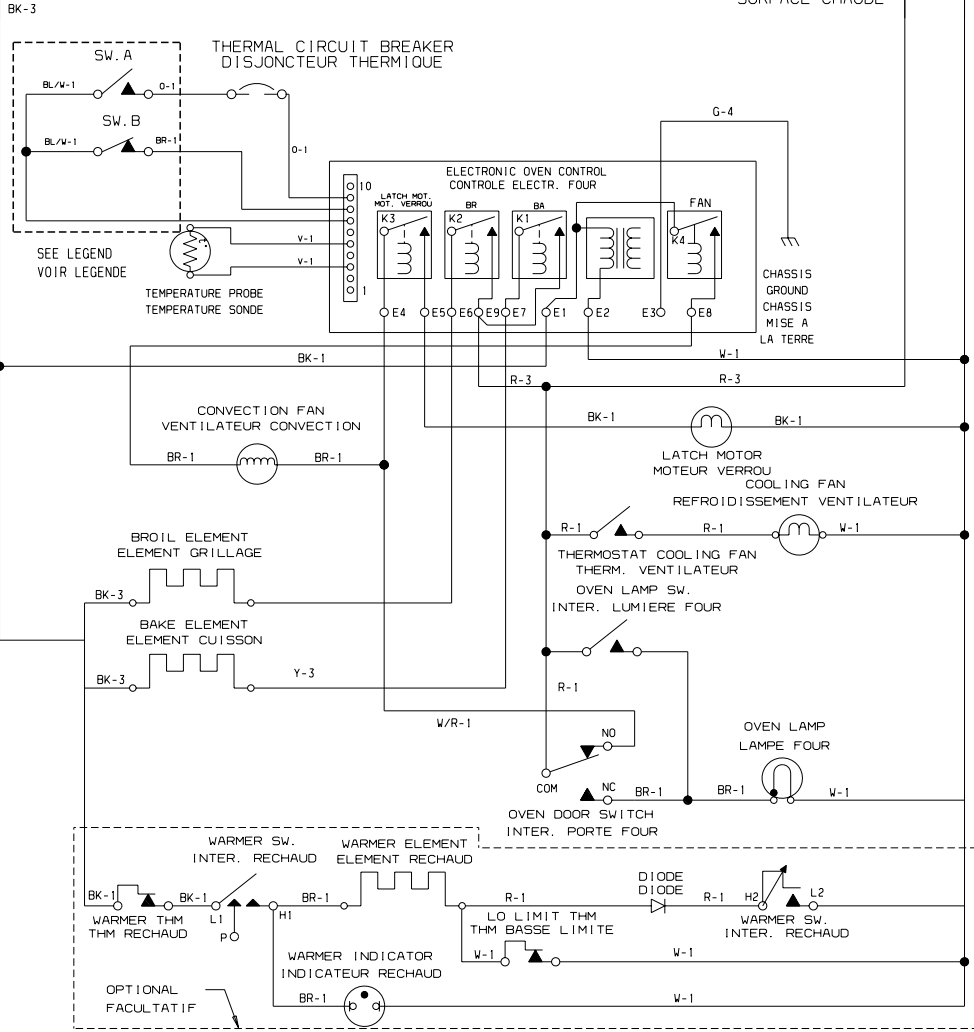

- SW. A: LATCH SWITCH  
INTERRUPTEUR VERROU
- SW. B: FAN SWITCH  
INTERRUPTEUR VENTILATEUR

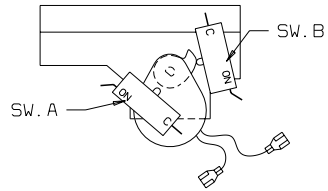

**WARNING/AVERTISSEMENT**  
DISCONNECT POWER  
BEFORE SERVICING UNIT.  
COUPER LE COURANT AVANT  
D'EFFECTUER LA REPARATION.

W-2

COLOR WIRE NO./NO. COULEUR FIL

COLOR CODE / CODE COULEUR			
BK	BLACK/NOIR	BR	BROWN/BRUN
O	ORANGE/ORANGE	V	VIOLET/VIOLET
T	TAN/TAN	Y	YELLOW/JAUNE
C	COPPER/CUIVRE	GY	GRAY/GRIS
BL	BLUE/BLEU	G	GREEN/VERT
P	PINK/ROSE	R	RED/ROUGE
W	WHITE/BLANC	PR	PURPLE/POURPRE
G/Y	GREEN/YELLOW STRIPE	VERT/JAUNE RAYE	

6	18	200	3122
5	18	125	3173
4	14	150	3321
3	16	150	3321
2	16	200	3122
1	18	150	3321
WIRE/FIL	GAGE/CALIBRE	TEMP. °C	UL STYLE

**NOTE :**

CIRCUIT SHOWN WITH ALL CONTROLS SET TO "OFF".  
OVEN DOOR CLOSED AND UNLOCKED.  
LE SCHEMA ELECTRIQUE INDIQUE QUE LES COMMANDES  
SONT EN "ARRET", QUE LA PORTE EST FERMEE ET NON  
VERROUILLEE.

**IMPORTANT :**

COPPER WIRE MUST BE USED FOR  
CONNECTIONS TO CONDUIT WIRE.  
UTILISER UN CABLE AVEC CONDUCTEURS EN CUIVRE  
POUR LE RACCORDEMENT AU CABLE DE L'APPAREIL.