

# CRAFTSMAN®

Owner's Manual  
Manual de operaciones

Save This Manual For Future Reference

## UTILITY SHARPENER

MODEL NO. 152.211740

**CAUTION:** FOR YOUR OWN SAFETY; Read and follow all of the Safety and Operating Instructions before operating this Utility Sharpener.

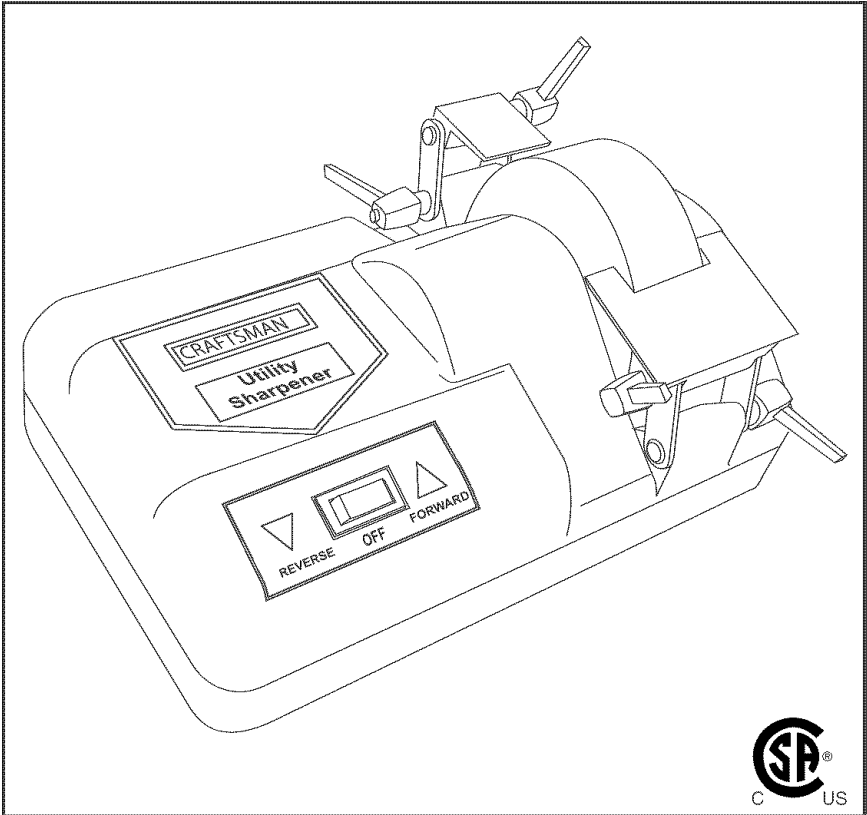

**Customer Helpline  
1-800-897-7709**

Sears, Roebuck and Co., Hoffman Estates, IL 60179 USA  
Part No. OR92163

# TABLE OF CONTENTS

SECTION	PAGE
Warranty.....	2
Safety Instructions.....	3
Grounding Instructions.....	6
Specific Safety Instructions for Utility Sharpeners.....	7
Know Your Utility Sharpener.....	8
Operating the Utility Sharpener.....	10
Maintenance.....	12
Troubleshooting Guide.....	12
Parts List.....	13
Español.....	17
Service.....	32

## WARRANTY

### FULL ONE YEAR WARRANTY

If this product fails due to a defect in material or workmanship within one year from the date of purchase, RETURN IT TO THE NEAREST SEARS STORE OR CRAFTSMAN OUTLET, and it will be replaced, free of charge.

This warranty gives you specific legal rights, and you may also have other rights, which vary, from state to state.

Sears, Roebuck and Co., Dept. 817 WA, Hoffman Estates, IL 60179

# SAFETY INSTRUCTIONS

## GENERAL SAFETY INSTRUCTIONS

Operating a Utility Sharpener can be dangerous if safety and common sense are ignored. The operator must be familiar with the operation of the tool. Read this manual to understand this Utility Sharpener. **DO NOT** operate this Utility Sharpener if you do not fully understand the limitations of this tool. **DO NOT** modify this Utility Sharpener in any way.

## BEFORE USING THE UTILITY SHARPENER

### **⚠ WARNING**

To avoid serious injury and damage to the tool, read and follow all of the Safety and Operating Instructions before operating the Utility Sharpener.

1. **READ** the entire Owner's Manual. **LEARN** how to use the tool for its intended applications.
2. **GROUND ALL TOOLS.** If the tool is supplied with a 3-prong plug, it must be plugged into a 3-contact electrical receptacle. The 3rd prong is used to ground the tool and provide protection against accidental electric shock. **DO NOT** remove the 3rd prong. See Grounding Instructions on page 5.
3. **AVOID A DANGEROUS WORKING ENVIRONMENT.** **DO NOT** use electrical tools in a damp environment or expose them to rain.
4. **DO NOT** use electrical tools in the presence of flammable liquids or gases.
5. **ALWAYS** keep the work area clean, well lit, and organized. **DO NOT** work in an environment with floor surfaces that are slippery from debris, grease, and wax.
6. **KEEP VISITORS AND CHILDREN AWAY.** **DO NOT** permit people to be in the immediate work area, especially when the electrical tool is operating.
7. **DO NOT FORCE THE TOOL** to perform an operation for which it was not designed. It will do a safer and higher quality job by only performing operations for which the tool was intended.
8. **WEAR PROPER CLOTHING.** **DO NOT** wear loose clothing, gloves, neckties, or jewelry. These items can get caught in the machine during operations and pull the operator into the moving parts. You must wear a protective cover on your hair, if your hair is long, to prevent it from contacting any moving parts.
9.  **ALWAYS WEAR EYE PROTECTION.** Any power tool can throw debris into the eyes during operations, which could cause severe and permanent eye damage. Everyday eyeglasses are **NOT** safety glasses. **ALWAYS** wear Safety Goggles (that comply with ANSI standard Z87.1) when operating power tools. Safety Goggles are available at Sears Retail Stores.
10. **ALWAYS WEAR HEARING PROTECTION.** Plain cotton is not an acceptable protective device. Hearing equipment should comply with ANSI S3.19 Standards.

# SAFETY INSTRUCTIONS (cont.)

11. **ALWAYS UNPLUG THE TOOL FROM THE ELECTRICAL RECEPTACLE** when making adjustments, changing parts or performing any maintenance.
12. **KEEP PROTECTIVE GUARDS IN PLACE AND IN WORKING ORDER.**
13. **AVOID ACCIDENTAL STARTING.** Make sure that the power switch is in the “OFF” position before plugging in the power cord to the electrical receptacle.
14. **REMOVE ALL MAINTENANCE TOOLS** from the immediate area prior to turning “ON” the Utility Sharpener.
15. **USE ONLY RECOMMENDED ACCESSORIES.** Use of incorrect or improper accessories could cause serious injury to the operator and cause damage to the tool. If in doubt, check the instruction manual that comes with that particular accessory.
16. **NEVER LEAVE A RUNNING TOOL UNATTENDED.** Turn the power switch to the “OFF” position. **DO NOT** leave the tool until it has come to a complete stop.
17. **DO NOT STAND ON A TOOL.** Serious injury could result if the tool tips over or you accidentally contact the tool.
18. **DO NOT** store anything above or near the tool where anyone might try to stand on the tool to reach it.
19. **MAINTAIN YOUR BALANCE. DO NOT** extend yourself over the tool. Wear oil resistant rubber-soled shoes. Keep floor clear of debris, grease, and wax.
20. **MAINTAIN TOOLS WITH CARE.** Always keep tools clean and in good working order. Keep all blades and tool bits sharp.
21. **EACH AND EVERY TIME, CHECK FOR DAMAGED PARTS PRIOR TO USING THE TOOL.** Carefully check all guards to see that they operate properly, are not damaged, and perform their intended functions. Check for alignment, binding or breaking of moving parts. A guard or other part that is damaged should be immediately repaired or replaced.
22. **CHILDPROOF THE WORKSHOP AREA** by removing switch keys, unplugging tools from the electrical receptacles, and using padlocks.
23. **DO NOT OPERATE TOOL IF UNDER THE INFLUENCE OF DRUGS OR ALCOHOL.**
24. **SECURE ALL WORK.** When it is possible, use clamps or jigs to secure the workpiece. This is safer than attempting to hold the workpiece with your hands.
25. **USE A PROPER EXTENSION CORD IN GOOD CONDITION.** When using an extension cord, be sure to use one heavy enough to carry the current your product will draw. The table on the next page shows the correct size to use depending on cord length and nameplate amperage rating. If in doubt, use the next heavier gauge. The smaller the gauge number, the larger diameter of the extension cord. If in doubt of the proper size of an extension cord, use a shorter and thicker cord. An under-sized cord will cause a drop in line voltage resulting in a loss of power and overheating. **USE ONLY A 3-WIRE EXTENSION CORD THAT HAS A 3-PRONG GROUNDING PLUG AND A 3-POLE RECEPTACLE THAT ACCEPTS THE TOOL’S PLUG.**

# SAFETY INSTRUCTIONS (cont.)

26. **ALWAYS WEAR A DUST MASK TO PREVENT INHALING DANGEROUS DUST OR AIRBORNE PARTICLES**, including wood dust, crystalline silica dust and asbestos dust. Direct particles away from face and body. Always operate tool in well ventilated area to provide for dust removal. Use dust collection system wherever possible. Exposure to the dust may cause serious and permanent respiratory or other injury, including silicosis (a serious lung disease), cancer, and death. Avoid breathing the dust, and avoid prolonged contact with the dust. Allowing dust to get into your mouth or eyes, or lay on your skin may promote absorption of harmful material. Always use properly fitting NIOSH/OSHA approved respiratory protection appropriate for the dust exposure, and wash exposed areas with soap and water.

## SAVE THESE INSTRUCTIONS.

---

### GUIDE LINES FOR EXTENSION CORDS

If you are using an extension cord outdoors, be sure it is marked with the suffix "W-A" ("W" in Canada) to indicate that it is acceptable for outdoor use.

Be sure your extension cord is properly sized, and in good electrical condition. Always replace a damaged extension cord or have it repaired by a qualified person before using it.

Protect your extension cords from sharp objects, excessive heat, and damp or wet areas.

#### MINIMUM RECOMMENDED GAUGE FOR EXTENSION CORDS (AWG)

120 VOLT OPERATION ONLY

	25' LONG	50' LONG	100' LONG	150' LONG
0 to 6 Amps	18 AWG	16 AWG	16 AWG	14 AWG
6 to 10 Amps	18 AWG	16 AWG	14 AWG	12 AWG
10 to 12 Amps	16 AWG	16 AWG	14 AWG	12 AWG

# GROUNDING INSTRUCTIONS

**IN THE EVENT OF A MALFUNCTION OR BREAKDOWN**, grounding provides the path of least resistance for electric current and reduces the risk of electric shock. This tool is equipped with an electric cord that has an equipment grounding conductor and a grounding plug. The plug **MUST** be plugged into a matching electrical receptacle that is properly installed and grounded in accordance with **ALL** local codes and ordinances.

**DO NOT MODIFY THE PLUG PROVIDED.** If it will not fit the electrical receptacle, have the proper electrical receptacle installed by a qualified electrician.

**IMPROPER ELECTRICAL CONNECTION** of the equipment grounding conductor can result in risk of electric shock. The conductor with the green insulation (with or without yellow stripes) is the equipment grounding conductor. **DO NOT** connect the equipment grounding conductor to a live terminal if repair or replacement of the electric cord or plug is necessary.

**CHECK** with a qualified electrician or service personnel if you do not completely understand the grounding instructions, or if you are not sure the tool is properly grounded.

**USE ONLY A 3-WIRE EXTENSION CORD THAT HAS A 3-PRONG GROUNDING PLUG AND A 3-POLE RECEPTACLE THAT ACCEPTS THE TOOL'S PLUG.**

**REPLACE A DAMAGED OR WORN CORD IMMEDIATELY.**

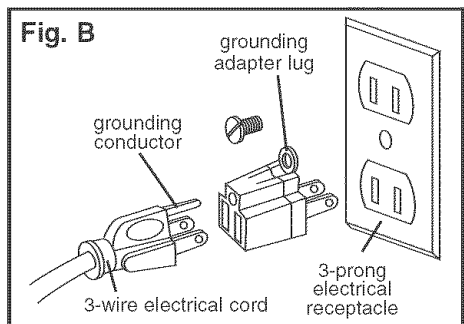
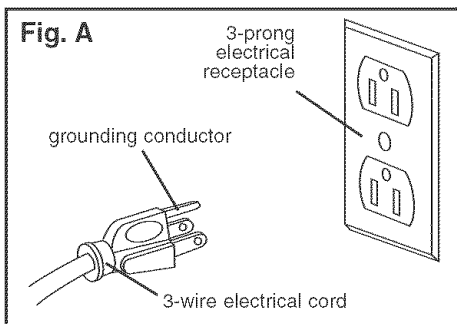

This tool is intended for use on a circuit that has an electrical receptacle as shown in **FIGURE A**. **FIGURE A** shows a 3-wire electrical plug and electrical receptacle that has a grounding conductor. If a properly grounded electrical receptacle is not available, an adapter as shown in **FIGURE B** can be used to temporarily connect this plug to a 2-contact ungrounded receptacle. The adapter has a rigid lug extending from it that **MUST** be connected to a permanent earth ground, such as a properly grounded receptacle box. **THIS ADAPTER IS PROHIBITED IN CANADA.**

**CAUTION:** In all cases, make certain the electrical receptacle in question is properly grounded. If you are not sure, have a certified electrician check the electrical receptacle.

# SPECIFIC SAFETY INSTRUCTIONS FOR UTILITY SHARPENERS



The operation of the Utility Sharpener can result in debris being thrown into your eyes, which can result in severe eye damage. **ALWAYS** wear Safety Goggles (that comply with ANSI standard Z87.1) when operating the Utility Sharpener. Safety Goggles are available at Sears Retail Stores. Keep your thumbs and fingers away from the grinding wheels.

1. **THE UTILITY SHARPENER MAY PRODUCE SPARKS AND DEBRIS DURING GRINDING OPERATIONS.** Be sure that there are not any flammable materials in the vicinity.
2. **NEVER FORCE THE WORKPIECE AGAINST A GRINDING WHEEL,** especially if the wheel is cold. Apply the workpiece slowly, allowing the grinding wheel an opportunity to warm up. This will minimize the chance of wheel breakage. **DO NOT** grind using the sides of the grinding wheels. **DO NOT** apply coolant directly to the grinding wheel.
3. **THE DIAMETER OF THE GRINDING WHEEL WILL DECREASE WITH USE.** Adjust the tool rests to maintain a distance of 1/8" or less from the wheel.
4. **KEEP ALL TOOL RESTS IN PLACE. DO NOT USE THE UTILITY SHARPENER WITH THE TOOL RESTS REMOVED. KEEP THE TOOL RESTS FIRMLY TIGHTENED.**

**SAVE THESE INSTRUCTIONS.**

# KNOW YOUR UTILITY SHARPENER

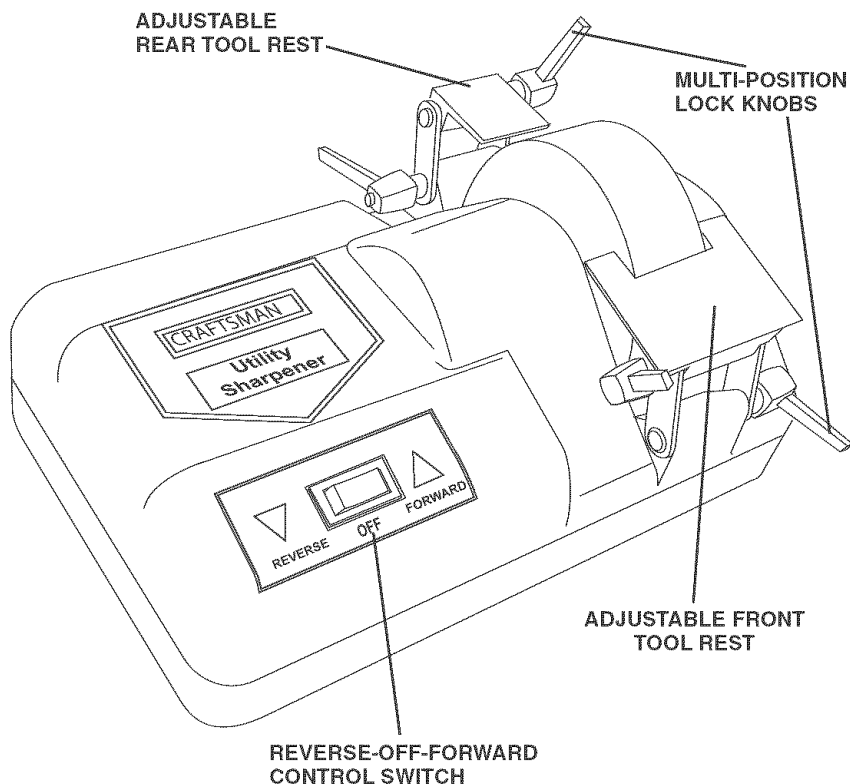

The Sears CRAFTSMAN Utility Sharpener is designed with numerous features to quickly and safely sharpen various items around the house and shop. A fine grit grinding wheel is used to produce a sharp and precise cutting edge. Two multi-position tool rests provide a firm work surface at a variety of angles. A water trough is used to keep the grinding wheel and the workpiece cool during sharpening operations. The Utility Sharpener additionally has been outfitted with an electrical power switch that permits the grinding wheel to rotate in the Forward and Reverse directions.

The Utility Sharpener will put a sharp edge on knives, scissors, and flat chisels with a minimal amount of effort and skill needed by the user. Sharp tools cut more quickly, safely and efficiently. A dull edge will require the user to apply more pressure to the workpiece, possibly causing injury to the user. Keeping the cutting tools sharp will provide many years of useful service. Periodic sharpening will prevent the tools from losing the bevel that was put on by the manufacturer originally. The factory bevel is what you should use when sharpening any tool.



# KNOW YOUR UTILITY SHARPENER (cont.)

Sharpening is an easy operation to perform as long as the following items are followed:

1. **CLEAN** the item to be sharpened prior to beginning any sharpening operations.
2. **ALWAYS** use the factory bevel (cutting edge angle) as a guide to sharpening the tool.
3. **SHARPEN** the tools prior to starting any job involving the tools. The user will then be less likely to rush the sharpening procedure, and then will do a safer and better job.
4. **SHARPEN** the tools in numerous light pressure passes instead of heavily pressing the tool against the grinding wheel. Light passes will be safer and produce a much sharper edge on the tool. Heavy passes will create a ragged and rough edge on the tool.
5. **DO NOT** sharpen tools that are cracked or bent. A damaged tool should be discarded.
6. The Utility Sharpener **IS NOT** to be used as a Bench Grinder to remove large amounts of material. The grinding wheel rotates much slower than a Bench Grinder. The grinding wheel uses a much finer grit grinding wheel than a Bench Grinder's grinding wheel.

# OPERATING THE UTILITY SHARPENER

The Utility Sharpener is designed for sharpening knives, scissors, flat chisels, and more.

**ALWAYS WEAR EYE PROTECTION!** Hot sparks may be produced during sharpening operations.

1. The electrical power switch must be in the **OFF** position.
2. The power cord must be unplugged from the electrical receptacle.
3. Place the Utility Sharpener on flat, firm, and water-resistant surface.
4. Loosen the two lock knobs that hold the front tool rest until the tool rest can be moved away from the stone. The lock knobs may be repositioned by pulling the knob out slightly. This permits the knob to be rotated for additional loosening or tightening.

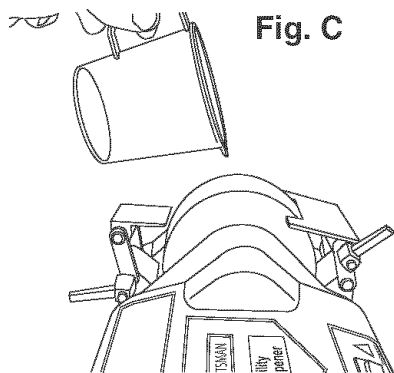

Fig. C

5. Partially fill a measuring cup with tap water. Proceed to slowly pour approximately 3-6 ounces of water over the stone as shown in Fig. C.

## **WARNING**

Do not have the Utility Sharpener operating while pouring in the water. The rotating grinding wheel will cause water to be splashed possibly onto the electrical switch.

6. Plug in the power cord and turn **ON** the Utility Sharpener. Let the tool run for one minute. This will let the grinding wheel absorb some of the water and provide a cool grinding surface.
7. After one minute, turn **OFF** the Utility Sharpener and unplug the power cord from the electrical receptacle. Proceed to fill the water trough until water is almost about to spill out of the drainage opening in the rear of the Utility Sharpener.
8. The Water Trough will need to be refilled occasionally during extended sharpening operations.
9. Return the front tool rest back into position.
10. Adjust both the front and rear tool rests until they are approximately 1/8" from the grinding wheel. Firmly tighten all four of the lock knobs.
11. Carefully inspect the item to be sharpened. Look for any cracks or bends. If the item is damaged, then discard it. **DO NOT** attempt to sharpen a damaged tool.

## OPERATING THE UTILITY SHARPENER (cont.)

12. If the item to be sharpened is in good condition, then proceed to lay the item flat on either of the tool rests as shown in Fig. D. Loosen the lock knobs and adjust the tool rest until the original bevel angle of the item to be sharpened is matched. Maintain a 1/8" distance from the grinding wheel after the tool rest has been adjusted to the proper angle. Firmly tighten the lock knobs.

**NOTE:** To sharpen scissors, hold as shown in Fig. E. You must sharpen the bevel side of each scissors blade. **DO NOT** attempt to sharpen the flat side of the blade. This will ruin the scissors.

Fig. D

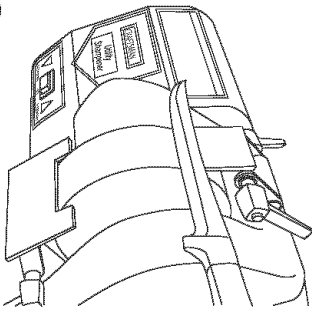
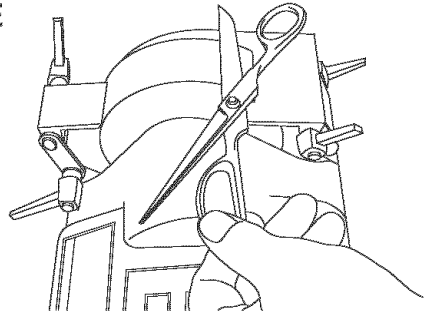

Fig. E



13. Practice a few times while the Utility Sharpener is **OFF**, slowly pulling the tool across the grinding wheel while keeping the tool flat on the tool rest. **ALWAYS** pull the item to be sharpened across the wheel from the angle to the tip of the blade. **DO NOT** ever push the item across the grinding wheel.
14. Plug the power cord into the electrical receptacle and turn **ON** the Utility Sharpener. Ordinarily, cutting edges are sharpened with the grinding wheel turning toward the blade. However, if you find it more comfortable, you may sharpen with the wheel turning away from the blade.
15. Proceed to lay the item to be sharpened flat onto the tool rest and hold onto it firmly with both hands. Slowly and lightly pull the item across the rotating grinding wheel. Inspect the item after a few passes to check the progress. The cutting edge should have a shiny appearance the entire length of the cutting surface. If the surface has dark and shiny spots, the angle of the tool rest is not properly adjusted or the user is not keeping the item flat on the tool rest. Make adjustments as necessary.
16. Alternate sharpening on both sides of the tool.
17. Upon completing the sharpening operations, a small burr might form on the cutting edge. Remove the burr by turning the Utility Sharpener **OFF** and unplugging it from the electrical receptacle. Lightly pull the blade across the stationary grinding wheel until the small burr is removed.
18. Dump out the water that was poured into the water trough earlier by tilting the Utility Sharpener backward.
19. Wipe the Utility Sharpener off with a clean dry rag and inspect for any damage to the grinding wheel.

# MAINTENANCE

Turn the power switch “OFF” and unplug the power cord from its power source prior to any maintenance.

## CLEANING

With the Utility Sharpener unplugged, rotate the abrasive wheel slowly and inspect for any damage.

**CAUTION: REPLACE** the abrasive wheel if there is any damage at all. **FAILURE** to replace a damaged wheel can cause serious injury to the operator.

**CAUTION: DO NOT USE FLAMMABLE MATERIALS** to clean the Utility Sharpener. A clean dry rag or brush is all that is needed to remove dust and debris buildup.

## WARNING

Repairs to the Utility Sharpener should be performed by trained personnel only. Contact your nearest Sears Service Center for authorized service. Unauthorized repairs or replacement with non-factory parts could cause serious injury to the operator and damage to the Utility Sharpener.

# TROUBLESHOOTING GUIDE

TO PREVENT INJURY TO YOURSELF or damage to the Utility Sharpener, turn the switch to the “OFF” position and unplug the power cord from the electrical receptacle before making any adjustments.

PROBLEM	LIKELY CAUSE	SOLUTION
<b>Motor does not run</b>	Machine not plugged in Power switch in “OFF” position Power cord is faulty Fuse or circuit breaker are open Damaged motor	Plug power cord into electrical receptacle Push switch to Forward or Reverse Return to Sears Service Center Overloaded electrical circuit Return to Sears Service Center
<b>Motor does not have full power</b>	Incorrect line voltage Damaged motor	Have a qualified electrician check line for proper voltage Return to Sears Service Center
<b>Motor runs hot</b>	Motor is overloaded Poor air circulation around motor	Reduce pressure on workpiece Remove any blockage around openings in the base
<b>Motor stalls or runs slow</b>	Motor is overloaded Incorrect line voltage Capacitor has failed	Reduce pressure on workpiece Have a qualified electrician check line for proper voltage Return to Sears Service Center
<b>Fuse blows or circuit breaker trips</b>	Motor overloaded Overloaded electrical circuit Wrong fuse or circuit breaker Undersized or excessive length of extension cord, see manual Grinding wheel is blocked	Reduce pressure on workpiece Reduce the amount of items on circuit Replace with correct fuse or circuit breaker Use correct size Unplug machine and remove obstruction

# PARTS

## UTILITY SHARPENER PARTS LIST

MODEL NO. 152.211740

### ⚠ WARNING

When servicing, use only CRAFTSMAN replacement parts. Use of any other parts may create a HAZARD or cause product damage.

### ⚠ WARNING

Any attempt to repair or replace electrical parts on this Utility Sharpener may create a HAZARD unless repair is done by a qualified service technician. Repair service is available at your nearest Sears Service Center.

Always order by PART NUMBER, not by key number.

Key No.	Part No.	Description	Qty.	Key No.	Part No.	Description	Qty.
1	OR90103	LOCK KNOB	1	37	OR90110	PULLEY(35 teeth)	1
2	OR90127	SPECIAL WASHER	1	38	OR90109	DRIVE BELT	1
3	OR90101	LINK	1	39	OR90132	EXT RET RING(STW-12)	1
4	OR90102	REAR TOOL REST	1	40	OR90133	LOCK NUT M6	1
5	OR90101	LINK	1	41	OR90144	FLAT WASHER M6	2
6	OR90129	CARRIAGE HEAD SCREW #10-32 X 21	1	42	OR90115	PULLEY(35 teeth / 11 teeth)	1
7	OR90127	SPECIAL WASHER	1	43	OR90114	SLEEVE	1
8	OR90103	LOCK KNOB	1	44	OR90144	FLAT WASHER M6	1
9	OR90129	CARRIAGE HEAD SCREW #10-32 X 2	1	45	OR90119	MOTOR PAD	1
10	OR90130	CARRIAGE HEAD SCREW #10-32 X 2-1/4	1	46	OR92157	PAN HEAD SCREW M6 X 55mm	1
11	OR90101	LINK	1	47	OR92158	SQUARE FLAT WASHER	1
12	OR90104	FRONT TOOL REST	1	48	OR90125	CABLE CLIP	1
13	OR90101	LINK	1	49	OR90136	PAN HD TAP SCREW M5 X 10mm	1
14	OR90127	SPECIAL WASHER	1	50	OR90121	RUBBER FOOT	4
15	OR90103	LOCK KNOB	1	51	OR92159	BOTTOM COVER	1
16	OR90130	CARRIAGE HEAD SCREW #10-32 X 2-1/4	1	52	OR92160	PAN HD TAP SCREW M4 X 18mm	2
17	OR90127	SPECIAL WASHER	1	53	OR92160	PAN HD TAP SCREW M4 X 18mm	4
18	OR90103	LOCK KNOB	1	54	OR90131	ROUND HD TAP SCREW M4X 12mm	1
19	OR92150	TOP COVER	1	55	OR90143	FLAT WASHER M4	1
20	OR92151	FRONT TOOL REST BUSHING	1	56	OR90116	CAPACITOR	1
21	OR92152	ON/OFF LABEL	1	57	OR90143	FLAT WASHER M4	1
22	OR90106	SWITCH	1	58	OR90131	ROUND HD TAP SCREW M4X 12mm	1
23	OR92153	REAR TOOL REST BUSHING	1	59	OR90109	DRIVE BELT	1
24	OR92154	CRAFTSMAN LABEL	1	60	OR90134	HEX HD SCREW M4 X 12mm	4
25	OR92155	WARNING LABEL	1	61	OR90143	FLAT WASHER M4	4
26	OR92156	SPEC LABEL(NOT SHOWN)	1	62	OR90118	RETAINER	1
27	OR90131	ROUND HEAD TAP SCREW M4 X 12mm	2	63	OR90131	ROUND HD TAP SCREW M4X 12mm	2
28	OR90108	CLAMP	1	64	OR90122	MOTOR	1
29	OR90111	BUSHING	1	65	OR92161	RED PINSTRIPE	1
30	OR90112	WASHER	1	66	OR90128	STRAIN RELIEF	1
31	OR90113	SHARPENING WHEEL ASSY	1	67	OR90123	JUMPER WIRE (RED)	1
32	OR90131	ROUND HEAD TAP SCREW M4 X 12mm	2	68	OR90124	JUMPER WIRE (WHITE)	1
33	OR90108	CLAMP	1	69	OR92162	M4.3mm EXT TOOTH WASHER	2
34	OR90112	WASHER	1	70	OR90135	PAN HD SCREW M4 X 6mm	1
35	OR90111	BUSHING	1	71	OR92164	POWER CORD	1
36	OR90056	HEX SOC SET SCREW M4 X 6mm	1	72	OR92163	OWNER'S MANUAL (NOT SHOWN)	1

# PARTS

## UTILITY SHARPENER PARTS LIST

MODEL NO. 152.211740

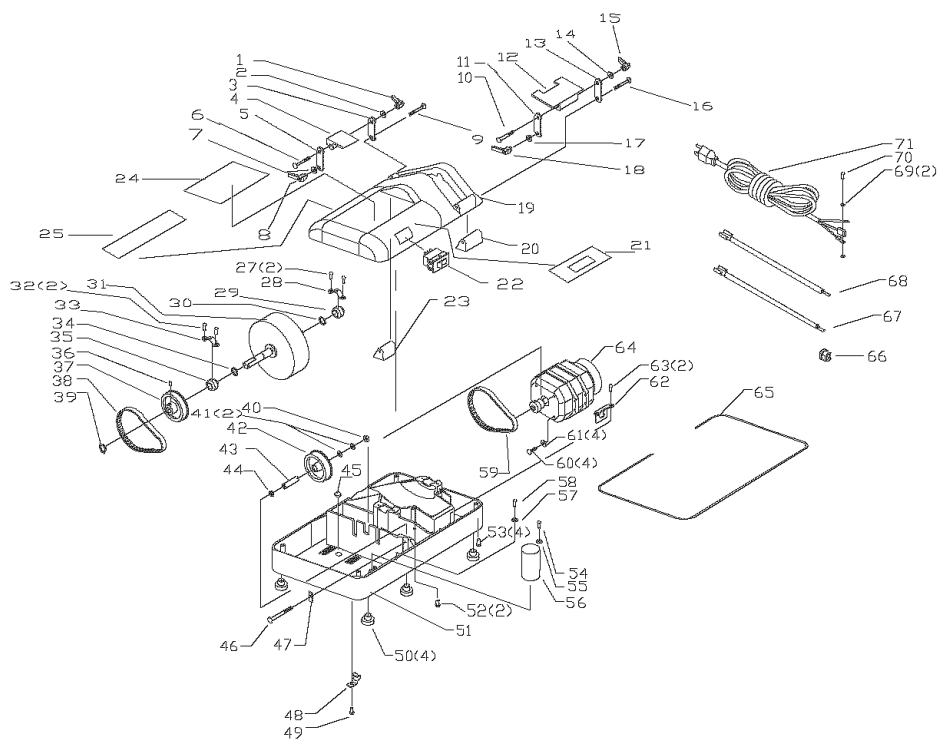

# NOTES





# CRAFTSMAN®

## Manual de operaciones

Conserve este manual para propósitos de referencia futura

# RECTIFICADORA DE USO GENERAL

NO. DE MODELO 152.211740

**PARA SU PROPIA SEGURIDAD:** Lea y obedezca todas las Instrucciones de Seguridad y de Operación antes de hacer uso de esta Rectificadora de Uso General.

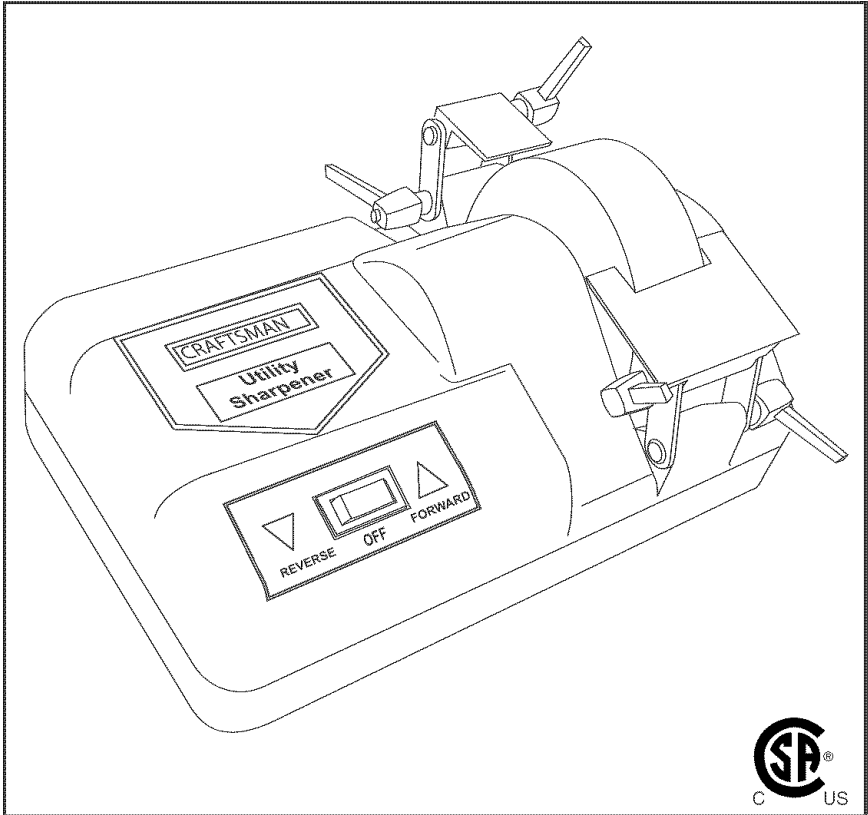

**Línea de Ayuda al Cliente**  
**1-800-897-7709**

Sears, Roebuck and Co., Hoffman Estates, IL 60179 USA  
Pieza No. OR92163

# TABLA DE MATERIAS

SECCION	PAGINA
Garantía .....	18
Instrucciones de seguridad .....	19
Instrucciones de conexión a tierra .....	22
Instrucciones de seguridad específicas para las rectificadoras de uso general .....	23
Conozca su rectificadora de uso general .....	24
Funcionamiento de la rectificadora de uso general .....	26
Mantenimiento.....	28
Guía de localización de averías .....	28
Listado de piezas .....	29
Servicio .....	32

## GARANTIA

### GARANTIA COMPLETA DE UN AÑO

Si este producto falla debido a un defecto material o de elaboración dentro de un año desde la fecha de compra, DEVUELVALO A LA TIENDA SEARS O CRAFTSMAN MAS CERCANA, y se lo reemplazará sin costo alguno.

Esta garantía le concede derechos legales específicos, y usted también puede gozar de otros derechos que varían de un estado al otro.

Sears, Roebuck and Co., Depto. 817 WA, Hoffman Estates, IL 60179 USA

# INSTRUCCIONES DE SEGURIDAD

## INSTRUCCIONES GENERALES DE SEGURIDAD

El funcionamiento de una Rectificadora de Uso General puede resultar peligroso si se hace caso omiso de la seguridad y del sentido común. El operario debe estar familiarizado con el funcionamiento de la herramienta. Lea este manual para entender su Rectificadora de Uso General. **NO OPERE** esta Rectificadora de Uso General si no entiende a cabalidad las limitaciones de dicha herramienta. **NO** realice modificaciones de cualquier tipo a esta Rectificadora de Uso General.

## ANTES DE UTILIZAR LA RECTIFICADORA DE USO GENERAL

### **⚠ ADVERTENCIA**

Para evitar las heridas graves y el daño a la herramienta, lea y obedezca todas las Instrucciones de Seguridad y Operación antes de operar la Rectificadora de Uso General.

1. **LEA** a consciencia el Manual del Propietario. **APRENDA** cómo hacer uso de esta herramienta para sus aplicaciones diseñadas.
2. **CONECTE TODAS LAS HERRAMIENTAS A TIERRA.** Si la herramienta se suministra con un enchufe de 3 machos, se le debe enchufar a un tomacorrientes que disponga de 3 contactos eléctricos. El tercer macho se utiliza para conectar la herramienta a tierra y ofrecer protección contra los choques eléctricos accidentales. **NO** quite el tercer macho. Vea las Instrucciones de Conexión a Tierra en la página 22.
3. **EVITE UN ENTORNO LABORAL PELIGROSO.** **NO** utilice las herramientas eléctricas en un entorno húmedo, ni tampoco las exponga a lluvia.
4. **NO** utilice herramientas eléctricas si hay gases o líquidos inflamables presentes.
5. **MANTENGA SIEMPRE** su zona de trabajo limpia, bien alumbrada y organizada. **NO TRABAJE** en un entorno con superficies de piso resbalosas a consecuencia de los escombros, la grasa y la cera.
6. **MANTENGA ALEJADOS A LOS NIÑOS Y VISITANTES.** No permita que haya personas en la zona inmediata de trabajo, particularmente cuando la herramienta eléctrica se encuentre en funcionamiento.
7. **NO FUERCE LA HERRAMIENTA** a realizar operaciones para las cuales no fue diseñada. Realizará una labor más segura y de mejor calidad si se le utiliza para realizar operaciones para las cuales fue diseñada.
8. **UTILICE VESTIMENTA APROPIADA.** **NO** vista ropa holgada, guantes, corbatas ni artículos de joyería. Estos artículos pueden quedar atrapados en la máquina durante las operaciones y tirar del operario, atrayéndolo hacia las piezas en movimiento. El usuario debe llevar una cubierta protectora sobre el cabello, si tiene cabellera larga, para impedir el contacto con cualquier pieza en movimiento.
9. **UTILICE PROTECCION OCULAR SIEMPRE.** Cualquier herramienta mecánica puede arrojar escombros hacia los ojos durante el funcionamiento, pudiendo esto resultar en lesionamiento ocular grave y permanente. Los anteojos cotidianos **NO** son gafas de seguridad. Utilice gafas de protección **SIEMPRE** (que cumplan con la normativa Z87.1 de ANSI) durante la operación de herramientas mecánicas. Las gafas de protección están disponibles en las tiendas Sears de ventas al detal.



# INSTRUCCIONES DE SEGURIDAD (cont.)

10. **UTILICE PROTECCION AUDITIVA SIEMPRE.** El algodón corriente **no** representa un dispositivo protector aceptable. La protección auditiva debe cumplir con la normativa S3.19 de ANSI.
11. **SIEMPRE DESENCHUFE LA HERRAMIENTA DEL TOMACORRIENTES** cuando vaya a realizar ajustes, cambiar piezas o realizar cualquier clase de mantenimiento.
12. **MANTENGA LOS ESCUDOS DE PROTECCION EN SU SITIO Y EN BUEN ESTADO DE FUNCIONAMIENTO.**
13. **EVITE EL ARRANQUE ACCIDENTAL.** Asegúrese de que el interruptor de potencia se encuentre en la posición de “APAGADO” antes de enchufar el cordón de potencia en el tomacorrientes.
14. **QUITE TODAS LAS HERRAMIENTAS DE MANTENIMIENTO** de la zona inmediata antes de encender la rectificadora de banco.
15. **SOLO UTILICE ACCESORIOS RECOMENDADOS.** El uso de accesorios incorrectos o inapropiados puede ocasionar heridas graves al operario y ocasionar daño a la herramienta. Si tiene dudas, consulte el manual de instrucciones que se adjunta con el accesorio específico.
16. **JAMAS DEJE UNA HERRAMIENTA EN FUNCIONAMIENTO SIN ATENDER.** Conmute el interruptor de energía a la posición de apagado. **NO** abandone la herramienta hasta que ésta se haya detenido por completo.
17. **NO SE PARE SOBRE LA HERRAMIENTA.** Pueden producirse heridas graves si la herramienta se vuelca o si usted hace contacto con la herramienta accidentalmente.
18. **NO ALMACENE** nada por encima ni cerca de la máquina en donde alguien pueda intentar pararse en la herramienta para alcanzarlo.
19. **MANTENGA SU EQUILIBRIO. NO** se extienda sobre la herramienta. Haga uso de zapatos con suela de caucho resistente al aceite. Mantenga el piso libre de escombros, grasa o cera.
20. **MANTENGA SUS HERRAMIENTAS CUIDADOSAMENTE.** Mantenga sus herramientas limpias y en buen estado. Mantenga afiladas todas las hojas y brocas.
21. **REVISE SI HAY PIEZAS DAÑADAS ANTES DE CADA USO DE LA HERRAMIENTA.** Revise todos los protectores cuidadosamente para comprobar que funcionan correctamente y que no están dañados, y que realizan sus funciones diseñadas correctamente. Revise el alineamiento, la fijación o la ruptura de las piezas en movimiento. Cualquier protector u otra pieza que se encuentre dañada debe repararse o reemplazarse inmediatamente.
22. **HAGA SU TALLER A PRUEBA DE NIÑOS** quitando las llaves del interruptor, desenchufando las herramientas de los tomacorrientes y mediante el uso de candados.
23. **NO OPERE LA HERRAMIENTA BAJO LA INFLUENCIA DE LAS DROGAS O DEL ALCOHOL.**
24. **AFIANCE TODO EL MATERIAL.** Siempre que resulte posible, utilice abrazaderas o plantillas para asegurar el material. Esto ofrece mayor seguridad que intentar sujetar el material con sus propias manos.

# INSTRUCCIONES DE SEGURIDAD (cont.)

25. **UTILICE UNA EXTENSION ELECTRICA CORRECTA Y EN BUEN ESTADO.** Cuando vaya a hacer uso de una extensión eléctrica, asegúrese de utilizar una que sea lo suficientemente fuerte como para transportar la corriente a ser utilizada por su herramienta. La siguiente tabla presenta las dimensiones correctas a utilizarse de acuerdo con las dimensiones de la extensión y la clasificación de amperaje en la placa de notaciones. Si tiene dudas, utilice la siguiente extensión de mayor calibre. Mientras menor sea el número de calibre, mayor será el diámetro de la extensión eléctrica. Si tiene dudas sobre las dimensiones correctas de una extensión eléctrica, utilice un cordón más corto y más grueso. Una extensión de dimensiones insuficientes producirá una caída en el voltaje de línea, resultando en una pérdida de potencia y el sobrecalentamiento. **SOLO UTILICE UNA EXTENSION ELECTRICA DE 3 HILOS QUE DISPONGA DE UN ENCHUFE DE CONEXION A TIERRA DE 3 MACHOS, Y UN RECEPTACULO DE 3 POLOS QUE ACEPTE EL ENCHUFE DE LA MAQUINA.**
26. **UTILICE SIEMPRE UNA CARETA DE POLVO PARA IMPEDIR LA ASPIRACION DE POLVO PELIGROSO O PARTÍCULAS AÉREAS** incluyendo polvo de madera, polvo de sílice cristalina y polvo de asbesto. Aleje las partículas de la cara y del cuerpo. Siempre haga uso de la herramienta en zonas con buena ventilación y proporcione la extracción apropiada del polvo. Utilice un sistema de recolección de polvo siempre que sea posible. La exposición al polvo puede causar daño respiratorio grave y permanente u otras heridas, incluyendo silicosis (una enfermedad pulmonar grave), cáncer y la muerte. Evite respirar el polvo y evite el contacto prolongado con el polvo. El permitir la entrada del polvo en la boca o los ojos, o que permanezca sobre su piel, puede promover la absorción de material dañino. Haga uso siempre de dispositivos de protección respiratoria aprobados por NIOSH/OSHA con buen ajuste y apropiados para la exposición al polvo; lave las.

## GUARDE ESTAS INSTRUCCIONES.

### DIRECTRICES PARA LAS EXTENSIONES ELECTRICAS

Si está haciendo uso de una extensión eléctrica a la intemperie, esté seguro de que la extensión se encuentre marcada con "W-A" ("W" en el Canadá), lo que indica que su uso a la intemperie es aceptable.

Esté seguro del dimensionamiento correcto de su extensión eléctrica, y que se encuentre en buen estado eléctrico. Repare siempre una extensión eléctrica dañada, o procure que una persona experta la repare antes del uso.

Proteja sus extensiones eléctricas contra los objetos filosos, el calor en exceso y los lugares mojados o húmedos.

#### CALIBRE MINIMO RECOMENDADO PARA LAS EXTENSIONES ELECTRICAS

##### FUNCIONAMIENTO A 120 VOLTIOS SOLAMENTE

	25 PIES DE LARGO	50 PIES DE LARGO	100 PIES DE LARGO	150 PIES DE LARGO
0 a 6 Amperios	18 AWG	16 AWG	16 AWG	14 AWG
6 a 10 Amperios	18 AWG	16 AWG	14 AWG	12 AWG
10 a 12 Amperios	16 AWG	16 AWG	14 AWG	12 AWG

# INSTRUCCIONES DE CONEXION A TIERRA

**EN EL CASO DE UN MALFUNCIONAMIENTO O AVERIA**, la conexión a tierra ofrece el trecho de menor resistencia para la corriente eléctrica y reduce el riesgo de los choques eléctricos. Esta herramienta viene equipada con un cordón eléctrico que dispone de un conductor de conexión a tierra para el equipo así como un enchufe de conexión a tierra. El enchufe **DEBE** estar enchufado a un tomacorrientes adaptado que haya sido correctamente instalado y conectado a tierra de acuerdo con **TODOS** los códigos y ordenanzas municipales.

**NO MODIFIQUE EL ENCHUFE SUMINISTRADO.** Haga que un electricista calificado instale el tomacorrientes apropiado si el enchufe no cabe en el tomacorrientes.

**LA CONEXION ELECTRICA INDEBIDA** del conductor de conexión a tierra para el equipo puede resultar en el riesgo de choques eléctricos. El conductor con el aislamiento verde (con o sin rayas amarillas) es el conductor de conexión a tierra para el equipo. **NO** conecte el conductor de conexión a tierra para el equipo a una terminación viva si resulta necesario reparar o reemplazar el cordón eléctrico o el enchufe.

**CONSULTE** con un electricista calificado o personal de servicio si no entiende las instrucciones de conexión a tierra completamente, o si no está seguro que la herramienta está debidamente conectada a tierra.

**SOLO UTILICE UNA EXTENSION ELECTRICA DE 3 HILOS QUE DISPONGA DE UN ENCHUFE DE CONEXION A TIERRA DE 3 MACHOS, Y UN RECEPTACULO DE 3 POLOS QUE ACEPTE EL ENCHUFE DE LA MAQUINA.**

**REPONGA CUALQUIER CORDON DAÑADO O GASTADO INMEDIATAMENTE.**

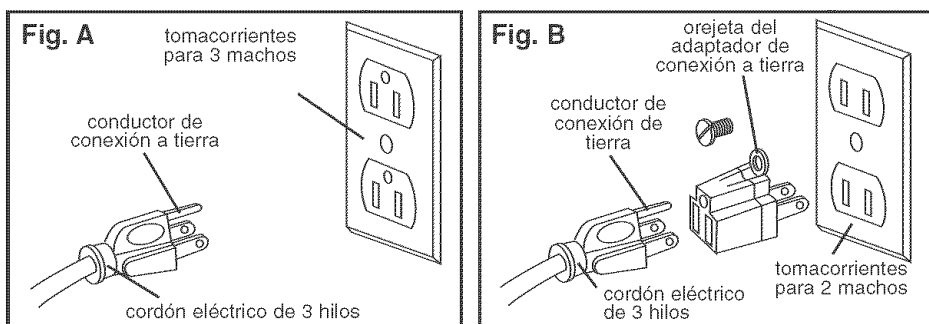

Esta herramienta está diseñada para el uso en un circuito que disponga de un tomacorrientes como el que se ilustra en la **FIGURA A**. La **FIGURA A** muestra un enchufe eléctrico de 3 hilos y un tomacorrientes eléctrico con conductor de conexión a tierra. Si no se encuentra disponible un tomacorrientes debidamente conectado a tierra, se puede hacer uso de un adaptador, según lo ilustrado en la **FIGURA B**, para conectar dicho enchufe provisionalmente al tomacorrientes de 2 contactos que no está conectado a tierra. El adaptador cuenta con una orejeta rígida que **DEBE** ser conectada a una conexión a tierra permanente, así como un tomacorrientes debidamente conectado a tierra. **ESTE ADAPTADOR ESTA PROHIBIDO EN EL CANADA.**

**PRECAUCION:** En todos los casos, asegúrese de que el tomacorrientes en cuestión esté debidamente conectado a tierra. Si no está seguro, haga que un electricista certificado revise el tomacorrientes.

## INSTRUCCIONES DE SEGURIDAD ESPECIFICAS PARA LAS RECTIFICADORAS DE USO GENERAL



El funcionamiento de la Rectificadora de Uso General puede resultar en la expulsión de escombros hacia sus ojos, pudiendo resultar en daño ocular grave. **SIEMPRE** utilice Gafas de Seguridad (que cumplan con la normativa Z87.1 de ANSI) cuando vaya a hacer uso de la Rectificadora de Uso General. Las Gafas de Seguridad se encuentran disponibles en todas las tiendas Sears de ventas al detal. Aleje los pulgares y los dedos de las ruedas de rectificación.

1. **LA RECTIFICADORA DE USO GENERAL PUEDE PRODUCIR CHISPAS Y ESCOMBROS DURANTE LAS OPERACIONES DE RECTIFICACION.** Asegúrese de que no existan materiales inflamables en las cercanías.
2. **JAMAS FUERCE EL MATERIAL CONTRA UNA RUEDA DE RECTIFICACION,** especialmente si la rueda está fría. Aplique el material lentamente, dándole a la rueda de rectificación la oportunidad de calentarse. Esto reducirá la posibilidad de la ruptura de la rueda. **NO RECTIFIQUE** contra los lados de las ruedas de rectificación. **NO APLIQUE** refrigerante directamente sobre la rueda de rectificación.
3. **EL DIAMETRO DE LA RUEDA DE RECTIFICACION SE REDUCIRA CON EL USO.** Ajuste todos los portaherramientas para mantener una distancia de 1/8 pulg. o menos de la rueda.
4. **MANTENGA TODOS LOS PORTAHERRAMIENTAS EN SUS SITIOS. NO UTILICE LA RECTIFICADORA DE USO GENERAL CON LOS PORTAHERRAMIENTAS FUERA DE SITIO. MANTENGA LOS PORTAHERRAMIENTAS FIRMEMENTE AJUSTADOS.**

**GUARDE ESTAS INSTRUCCIONES.**

# CONOZCA SU RECTIFICADORA DE USO GENERAL

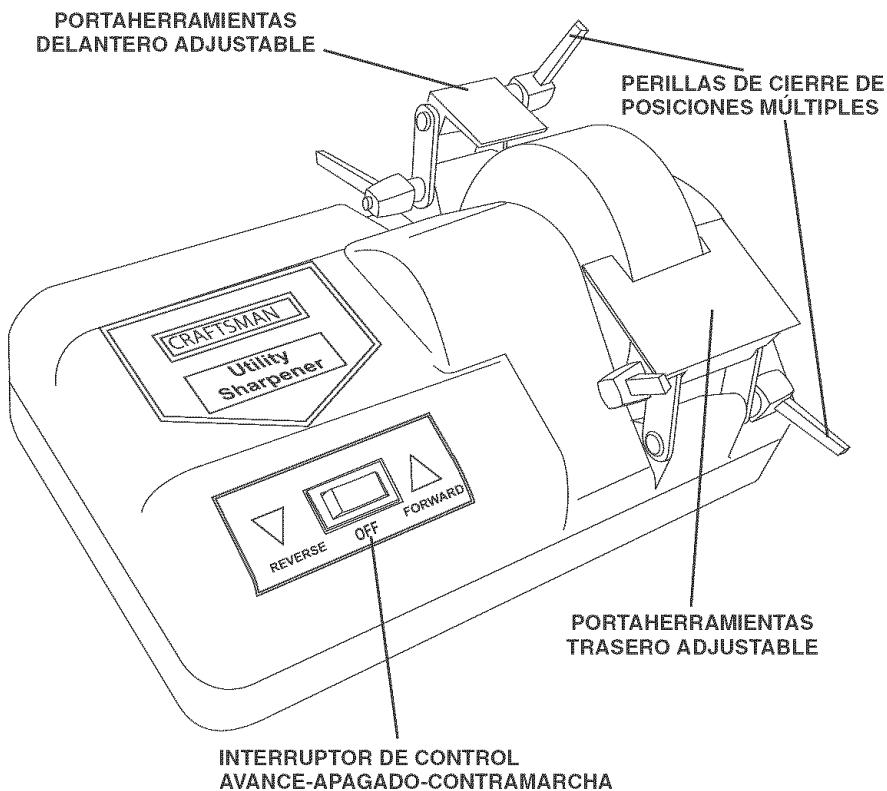

La Rectificadora de Uso General CRAFTSMAN de Sears ha sido diseñada con numerosos distintivos para afilar una variedad de artículos en la casa y en el taller de manera rápida y segura. Se utiliza una rueda de rectificación de grano fino para producir un borde de corte afilado y preciso. Dos portaherramientas de posiciones múltiples proporcionan una superficie de trabajo firme en una variedad de ángulos. Se utiliza una fosa de agua para enfriar tanto la rueda de rectificación como el material durante las operaciones de afilado. La Rectificadora de Uso General, por añadidura, ha sido equipada con un interruptor de energía eléctrica que permite la rotación de la rueda de rectificación en las direcciones de avance y contramarcha.

La Rectificadora de Uso General dará filo a cuchillos, tijeras y cinceles planos con una cantidad mínima de esfuerzo y destreza por parte del cliente. Las herramientas filosas cortan con más rapidez, seguridad y eficiencia. Un borde poco filoso obliga al usuario a ejercer más presión sobre el material, aumentando la posibilidad de herir al usuario. Si las herramientas cortantes se conservan bien afiladas, proporcionarán muchos años de servicio útil. El afilado periódico impedirá que las herramientas pierdan su biselado original de fábrica. Cuando vaya a afilar cualquier herramienta, debe utilizarse el biselado de fábrica.



# CONOZCA SU RECTIFICADORA DE USO GENERAL

La rectificación es una operación fácil de realizar con tal de que se obedezcan los siguientes artículos.

1. **LIMPIE** el artículo a ser afilado antes de dar comienzo a cualquier operación de rectificación.
2. **SIEMPRE** utilice el biselado de fábrica (ángulo del filo cortante) como guía para afilar la herramienta.
3. **RECTIFIQUE** las herramientas antes de iniciar cualquier trabajo que envuelva el uso de las mismas. El usuario se verá menos inclinado a apresurar el procedimiento de rectificación, realizando entonces un trabajo más seguro y mejor.
4. **RECTIFIQUE** las herramientas con numerosos pases a presión ligera en vez de presionar fuertemente la herramienta contra la rueda de rectificación. Los pases ligeros serán más seguros y producirán un borde más afilado sobre la herramienta. Los pases pesados producirán un filo mellado y rugoso en la herramienta.
5. **NO RECTIFIQUE** herramientas que estén agrietadas o torcidas. Cualquier herramienta dañada debe descartarse.
6. La Rectificadora de Uso General **NO** debe utilizarse como Rectificadora de Banco para eliminar grandes cantidades de material, ya que su rueda de rectificación gira mucho más lento que la de una Rectificadora de Banco. La rueda de rectificación de la Rectificadora de Uso General dispone de un grano mucho más fino que la rueda de rectificación de la Rectificadora de Banco.

# FUNCIONAMIENTO DE LA RECTIFICADORA DE USO GENERAL

La Rectificadora de Uso General ha sido diseñada para afilar cuchillos, tijeras, cinceles planos, y mucho más.

**¡UTILICE PROTECCIÓN OCULAR SIEMPRE!** Las operaciones de rectificación pueden producir chispas calientes.

1. El interruptor de potencia eléctrica debe estar en la posición de **APAGADO**.
2. El cordón de energía debe estar desenchufado del tomacorrientes.
3. Coloque la Rectificadora de Uso General sobre una superficie plana, firme y resistente al agua.
4. Afloje las dos perillas de cierre que sostienen el portaherramientas delantero hasta que sea posible apartar el portaherramientas de la piedra. Las perillas de cierre podrán reposicionarse tirando ligeramente de la perilla. Esto permite que la perilla pueda girarse para el aflojamiento o apriete adicional.

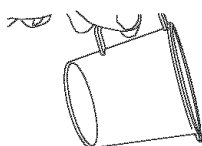

**Fig. C**

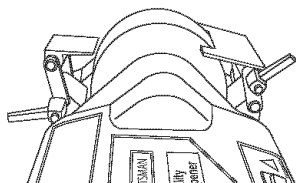

5. Llene parcialmente una taza de medidas con agua de grifo. Proceda a vaciar lentamente 3-6 onzas de agua aproximadamente sobre la piedra, conforme a lo ilustrado en la Figura C.

## **⚠ ADVERTENCIA**

No ponga la Rectificadora de Uso General en servicio mientras que añade el agua, ya que la rueda de rectificación girante hará salpicar el agua, posiblemente sobre el interruptor eléctrico.

6. Enchufe el cordón de energía y **ENCIENDA** la Rectificadora de Uso General. Permita que la herramienta funcione por un minuto. Esto permitirá que la rueda de rectificación absorba un poco de agua y ofrezca una superficie de rectificación fresca.
7. Después de un minuto, **APAGUE** la Rectificadora de Uso General y desenchufe el cordón de energía del tomacorrientes. Pase a llenar la fosa de agua hasta que el agua casi esté a punto de derramarse de la abertura de drenaje en la parte posterior de la Rectificadora de Uso General.
8. Será necesario reabastecer la Fosa de Agua de vez en cuando durante las operaciones prolongadas de rectificación.
9. Devuelva el portaherramientas delantero a su posición nuevamente.
10. Ajuste los portaherramientas tanto delantero como trasero hasta que queden aproximadamente 1/8 pulg. de la rueda de rectificación. Apriete las cuatro perillas de cierre con firmeza.
11. Inspeccione cuidadosamente el artículo a ser rectificado. Compruebe la existencia de grietas o dobladuras. Si el artículo está dañado, descártelo. **NO INTENTE** rectificar una herramienta dañada.

## FUNCIONAMIENTO DE LA RECTIFICADORA DE USO GENERAL

12. Si el artículo a ser rectificadado está en buenas condiciones, pase a colocar el artículo de manera plana sobre cualquiera de los portaherramientas según lo ilustrado en la Figura D. Afloje las perillas de cierre y ajuste el portaherramientas hasta igualar el ángulo de biselado original del artículo a rectificarse. Mantenga una distancia de 1/8 pulg. de la rueda de rectificación después de haber ajustado el portaherramientas al ángulo correcto. Apriete ambas perillas de cierre con firmeza.

**AVISO:** Para afilar tijeras, sosténgalas en la manera ilustrada en la Figura E. Debe afilar el lado biselado de cada hoja de tijera. No trate de afilar el lado plano de la hoja, ya que esto arruinará las tijeras.

Fig. D

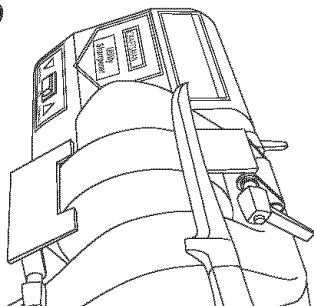
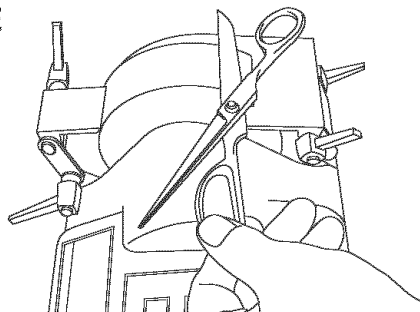

Fig. E



13. Practique unas cuantas veces mientras que la Rectificadora de Uso General se encuentre **APAGADA**, tirando de la herramienta lentamente a lo largo de la rueda de rectificación y manteniéndola plana sobre el portaherramientas a la misma vez. **SIEMPRE** tire del artículo a rectificarse a lo largo de la rueda desde la agarradera hasta la punta de la hoja. **JAMAS** empuje el artículo a lo largo de la rueda de rectificación.
14. Enchufe el cordón de energía en el tomacorrientes y **ENCIENDA** la Rectificadora de Uso General. Generalmente, los bordes filosos se rectifican con la rueda de rectificación girando hacia la hoja. Sin embargo, para su comodidad personal, puede realizar la rectificación con la rueda girando en dirección opuesta a la hoja.
15. Pase a colocar el artículo a ser afilado de manera plana sobre el portaherramientas, sujetándolo firmemente con ambas manos. Tire del artículo lenta y ligeramente a lo largo de la rueda de rectificación girante. Inspeccione el artículo luego de unos cuantos pases para comprobar el progreso. El borde filoso debe tener un aspecto brillante a lo largo de toda la superficie cortante. Si la superficie tiene puntos oscuros y brillantes, esto significa que el ángulo del portaherramientas no está correctamente ajustado, o que el operario no está manteniendo el artículo plano sobre el portaherramientas. Realice los ajustes que sean necesarios.
16. Alterne el afilado en ambos lados de la herramienta.
17. Al completar las operaciones de rectificación es posible que se forme una pequeña rebaba en el borde filoso. Elimine la rebaba **APAGANDO** la Rectificadora de Uso General y desenchufándola del tomacorrientes. Frote la hoja ligeramente a lo largo de la rueda de rectificación estacionaria hasta que haya eliminado la pequeña rebaba.
18. Inclinando la Rectificadora de Uso General hacia atrás, vacíe el agua vertida anteriormente dentro de la fosa de agua.
19. Limpie la Rectificadora de Uso General con un paño limpio y seco, e inspeccione la rueda de rectificación por si se ha producido algún daño.

# MANTENIMIENTO

Apague el interruptor de energía y desenchufe el cordón de energía de la fuente de potencia antes de realizar cualquier mantenimiento.

## LIMPIEZA

Con la Rectificadora de Uso General desenchufada, gire la rueda abrasante lentamente e inspecciónela por si existe cualquier daño.

**PRECAUCION: REPONGA** la rueda abrasante si existe cualquier tipo de daño. El dejar de reponer una rueda dañada puede resultar en heridas graves para el operario.

**PRECAUCION: NO UTILICE MATERIALES INFLAMABLES** para limpiar la Rectificadora de Uso General. Sólo se necesita un paño limpio y seco o un cepillo para quitar el polvo y la acumulación de escombros.

## ⚠ ADVERTENCIA

Las reparaciones a la Rectificadora de Uso General deben ser realizadas por personal experto solamente. Comuníquese con su Centro de Servicio de Sears más cercano para recibir servicio autorizado. Las reparaciones desautorizadas, o el uso de piezas de recambio que no sean de fábrica, podrían resultar en heridas graves para el usuario y daño a la Rectificadora de Uso General.

# GUIA DE LOCALIZACION DE AVERIAS

**PARA EVITAR HERIRSE A SI MISMO** o dañar la Rectificadora de Uso General, conmute el interruptor a la posición de "APAGADO" y desenchufe el cordón de energía del tomacorrientes antes de realizar cualquier ajuste.

PROBLEMA	CAUSA PROBABLE	SOLUCION
<b>El motor no funciona</b>	Máquina desenchufada Interruptor de potencia en posición de apagado ("OFF") Cordón de potencia defectuoso Fusible o disyuntor de circuitos abierto Motor dañado	Enchufe el cordón de potencia al tomacorrientes Eleva el interruptor a la posición de encendido ("ON") Devuelva la unidad al Centro de Servicio Sears Circuito eléctrico sobrecargado Devuelva la unidad al Centro de Servicio Sears
<b>El motor no alcanza toda fuerza</b>	Voltaje de línea incorrecto Motor dañado	Haga que un electricista competente revise la línea para asegurar que haya el voltaje correcto. Devuelva la unidad al Centro de Servicio Sears
<b>El motor se calienta</b>	Motor sobrecargado Mala circulación de aire alrededor del motor	Reduzca la presión sobre el material Quite cualquier obstrucción en torno al motor
<b>El motor se atasca o corre lentamente</b>	Motor sobrecargado Voltaje de línea incorrecto Falla de capacitador	Reduzca la presión sobre el material Haga que un electricista competente revise la línea para asegurar que haya el voltaje correcto. Devuelva la unidad al Centro de Servicio Sears
<b>El fusible se funde o se dispara el disyuntor de circuitos</b>	Motor sobrecargado Circuito eléctrico sobrecargado Fusible o disyuntor de circuito equivocado Extensión eléctrica de dimensiones insuficientes o de largo excesivo, véase el manual Rueda de rectificación bloqueada	Reduzca la presión sobre el material Reduzca la cantidad de artículos en el mismo circuito Repóngalo con el fusible o disyuntor de circuitos correcto Utilice el tamaño correcto Desenchufe la máquina y quite las obstrucciones

# PIEZAS

## LISTADO DE PIEZAS DE LA RECTIFICADORA DE USO GENERAL

MODELO NO. 152.211740

### ⚠ ADVERTENCIA

Sólo utilice piezas de recambio CRAFTSMAN cuando vaya a rendir servicio. El uso de cualquier otro tipo de piezas de recambio puede constituir un PELIGRO o causar daño al producto.

### ⚠ ADVERTENCIA

Cualquier intento de reparar o reemplazar las piezas eléctricas en esta Rectificadora de Uso General puede constituir un PELIGRO a menos que las reparaciones sean realizadas por un técnico de servicio competente. Los servicios de reparación están disponibles de parte de su Centro de Servicio Sears más cercano.

Realice sus encargos siempre por NUMERO DE PIEZA, no por número de clave.

No. de Clave	No. de Pieza	Descripción	Cant.	No. de Clave	No. de Pieza	Descripción	Cant.
1	OR90103	PERILLA DE CIERRE	1	38	OR90109	CORREA DE TRANSMISIÓN	1
2	OR90127	ARANDELA ESPECIAL	1	39	OR90132	ANILLO DE RETÉN EXT. (STW-12)	1
3	OR90101	ESLABÓN	1	40	OR90133	TUERCA DE CIERRE M6	1
4	OR90102	PORTAHERRAMIENTAS TRASERO	1	41	OR90144	ARANDELA PLANA M6	2
5	OR90101	ESLABÓN	1	42	OR90115	POLEA (35 dientes / 11 dientes)	1
6	OR90129	TORNILLO DE CARROCEÍA #10-32 X 21	1	43	OR90114	CASQUILLO	1
7	OR90127	ARANDELA ESPECIAL	1	44	OR90144	ARANDELA PLANA M6	1
8	OR90103	PERILLA DE CIERRE	1	45	OR90119	ALMOHADILLA DEL MOTOR	1
9	OR90129	TORNILLO DE CARROCEÍA #10-32 X 2	1	46	OR92157	TORNILLO DE CABEZA TRONCOCÓNICA M6 X 55 mm	1
10	OR90130	TORNILLO DE CARROCEÍA # 10-32 X 2-1/4	1	47	OR92158	ARANDELA PLANA CUADRADA	1
11	OR90101	ESLABÓN	1	48	OR90125	PRESILLA PARA CABLE	1
12	OR90104	PORTAHERRAMIENTAS DELANTERO	1	49	OR90136	TORNILLO ROSCADOR DE CABEZA TRONCOCÓNICA M5 X 10 mm	1
13	OR90101	ESLABÓN	1	50	OR90121	PIE DE GOMA	4
14	OR90127	ARANDELA ESPECIAL	1	51	OR92159	CUBIERTA INFERIOR	1
15	OR90103	PERILLA DE CIERRE	1	52	OR92160	TORNILLO ROSCADOR DE CABEZA TRONCOCÓNICA M4 X 18 mm	2
16	OR90130	TORNILLO DE CARROCEÍA #10-32 X 2-1/4	1	53	OR92160	TORNILLO ROSCADOR DE CABEZA TRONCOCÓNICA M4 X 18 mm	4
17	OR90127	ARANDELA ESPECIAL	1	54	OR90131	TORNILLO ROSCADOR DE CABEZA REDONDA M4 X 12 mm	1
18	OR90103	PERILLA DE CIERRE	1	55	OR90143	ARANDELA PLANA M4	1
19	OR92150	CUBIERTA SUPERIOR	1	56	OR90116	CAPACITADOR	1
20	OR92151	BUJE DEL PORTAHERRAMIENTAS DELANTERO	1	57	OR90143	ARANDELA PLANA M4	1
21	OR92152	ETIQUETA DE ENCENDIDO / APAGADO	1	58	OR90131	TORNILLO ROSCADOR DE CABEZA REDONDA M4 X 12 mm	1
22	OR90106	INTERRUPTOR	1	59	OR90109	CORREA DE TRANSMISIÓN	1
23	OR92153	BUJE DEL PORTAHERRAMIENTAS TRASERO	1	60	OR90134	TORNILLO DE CABEZA HEXAGONAL M4 X 12 mm	4
24	OR92154	ETIQUETA CRAFTSMAN	1	61	OR90143	ARANDELA PLANA M4	4
25	OR92155	ETIQUETA DE ADVERTENCIA	1	62	OR90118	RETÉN	1
26	OR92156	ETIQUETA DE ESPECIFICACIONES (NO ILUSTRADA)	1	63	OR90131	TORNILLO ROSCADOR DE CABEZA REDONDA M4 X 12 mm	2
27	OR90131	TORNILLO ROSCADOR DE CABEZA REDONDA M4 X 12 mm	2	64	OR90122	MOTOR	1
28	OR90108	ABRAZADERA	1	65	OR92161	HILO DE COLOR ROJO	1
29	OR90111	BUJE	1	66	OR90128	DESCARGA DE TENSIÓN	1
30	OR90112	ARANDELA	1	67	OR90123	ALAMBRE BARRENADOR (ROJO)	1
31	OR90113	ENSAMBLADO DE LA RUEDA AFILADORA	1	68	OR90124	ALAMBRE BARRENADOR (BLANCO)	1
32	OR90131	TORNILLO ROSCADOR DE CABEZA REDONDA M4 X 12 mm	2	69	OR92162	ARANDELA CON DIENTES EXT. M4 X 3 mm	2
33	OR90108	ABRAZADERA	1	70	OR90135	TORNILLO DE CABEZA TRONCOCÓNICA M4 X 6 mm	1
34	OR90112	ARANDELA	1	71	OR92164	CORDÓN DE POTENCIA	1
35	OR90111	BUJE	1	72	OR92163	MANUAL DEL PROPIETARIO (no ilustrado)	1
36	OR90056	TORNILLO DE PRESIÓN DE CABEZA HUECA HEXAGONAL M4 X 6 mm	1				
37	OR90110	POLEA (35 dientes)	1				

# PIEZAS

LISTADO DE PIEZAS DE LA RECTIFICADORA  
DE USO GENERAL

MODELO NO. 152.211740

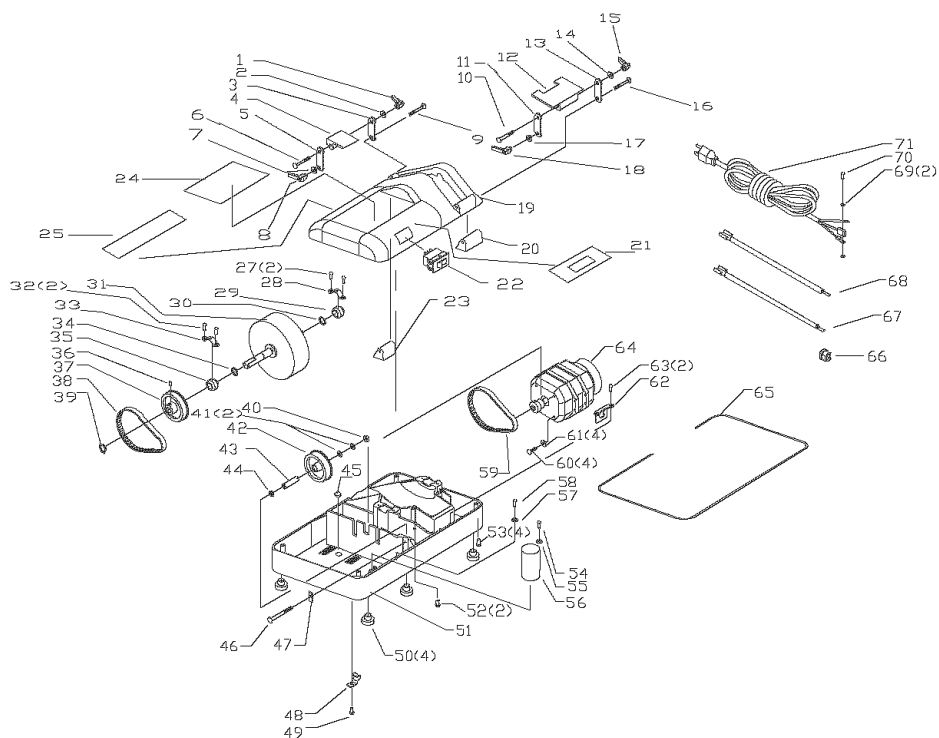

# NOTAS

# Get it fixed, at your home or ours!

## Your Home

For repair – **in your home** – of **all** major brand appliances, lawn and garden equipment, or heating and cooling systems, **no matter who made it, no matter who sold it!**

For the replacement parts, accessories and owner's manuals that you need to do-it-yourself.

For Sears professional installation of home appliances and items like garage door openers and water heaters.

**1-800-4-MY-HOME**<sup>®</sup> Anytime, day or night  
(1-800-469-4663) (U.S.A. and Canada)  
[www.sears.com](http://www.sears.com) [www.sears.ca](http://www.sears.ca)

## Our Home

For repair of carry-in products like vacuums, lawn equipment, and electronics, call or go on-line for the nearest **Sears Parts and Repair Center.**

**1-800-488-1222** Anytime, day or night (U.S.A. only)  
[www.sears.com](http://www.sears.com)

To purchase a protection agreement (U.S.A.) or maintenance agreement (Canada) on a product serviced by Sears:

**1-800-827-6655** (U.S.A.) **1-800-361-6665** (Canada)

Para pedir servicio de reparación a domicilio, y para ordenar piezas:

**1-888-SU-HOGAR**<sup>SM</sup>  
(1-888-784-6427)

Au Canada pour service en français:

**1-800-LE-FOYER**<sup>MC</sup>  
(1-800-533-6937)  
[www.sears.ca](http://www.sears.ca)

The Sears logo is centered at the bottom of the page. It features the word "Sears" in a bold, serif font. A horizontal line is positioned below the letters "e" and "a", and a curved line arches under the letters "s" and "r".

© Sears, Roebuck and Co.

® Registered Trademark / <sup>TM</sup> Trademark / <sup>SM</sup> Service Mark of Sears, Roebuck and Co.

® Marca Registrada / <sup>TM</sup> Marca de Fábrica / <sup>SM</sup> Marca de Servicio de Sears, Roebuck and Co.

<sup>MC</sup> Marque de commerce / <sup>MD</sup> Marque déposée de Sears, Roebuck and Co.