



# Washers

Owner's Manual

**Safety Instructions** ..... 2, 3

**Operating Instructions**

Appliance Communication..... 9, 10

Care and Cleaning  
of the Washer..... 11

Features ..... 7

Loading and Using  
the Washer ..... 8

Operating instructions..... 4-6

**Troubleshooting Tips** ..... 12-14

**Consumer Support**

Consumer Support..... 16

Parts and Accessories..... 3, 16

Warranty..... 15

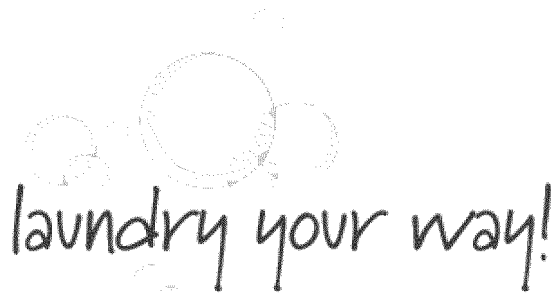

As an ENERGY STAR® partner, GE has determined that this product meets the ENERGY STAR® guidelines for energy efficiency.

Write the model and serial numbers here:

Model # \_\_\_\_\_

Serial # \_\_\_\_\_

You can find them under the lid of the washer.

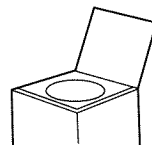

# GOO2

# IMPORTANT SAFETY INFORMATION.

## READ ALL INSTRUCTIONS BEFORE USING.

 This is the safety alert symbol. This symbol alerts you to potential hazards that can kill you or hurt you and others. All safety messages will follow the safety alert symbol and the word "DANGER", "WARNING", or "CAUTION". These words are defined as:

 **DANGER** Indicates a hazardous situation which, if not avoided, **will** result in death or serious injury.

 **WARNING** Indicates a hazardous situation which, if not avoided, **could** result in death or serious injury.

 **CAUTION** Indicates a hazardous situation which, if not avoided, **could** result in minor or moderate injury.

## IMPORTANT SAFETY INSTRUCTIONS

 **WARNING** To reduce the risk of fire, explosion, electric shock, or injury to persons when using your appliance, follow basic precautions, including the following:

- Read all instructions before using the appliance.
- DO NOT wash or dry articles that have been previously cleaned in, washed in, soaked in or spotted with gasoline, dry-cleaning solvents, or other flammable or explosive substances, as they give off vapors that could ignite or explode.
- DO NOT add gasoline, dry-cleaning solvents, or other flammable or explosive substances to the wash water. These substances give off vapors that could ignite or explode.
- Under certain conditions, hydrogen gas may be produced in a hot-water system that has not been used for 2 weeks or more. HYDROGEN GAS IS EXPLOSIVE. If the hot water system has not been used for such a period, before using a washing machine, turn on all hot-water faucets and let the water flow from each for several minutes. This will release any accumulated hydrogen gas. As the gas is flammable, DO NOT smoke or use an open flame during this time.
- DO NOT allow children to play on or in this appliance. Close supervision of children is necessary when this appliance is used near children.
- Before the washer is removed from service or discarded, remove the door or lid.
- DO NOT reach into the appliance if the tub or agitator is moving. Wait until the machine has completely stopped before opening the lid.
- DO NOT install or store this appliance where it will be exposed to the weather.
- DO NOT tamper with controls.
- DO NOT repair or replace any part of this appliance or attempt any servicing unless specifically recommended in the user maintenance instructions or in published user repair instructions that you understand and have the skills to carry out.
- Keep the area around your appliance free of combustible materials such as lint, paper, rags and chemicals.
- DO NOT operate this appliance if it is damaged, malfunctioning, partially disassembled, or has missing or broken parts including a damaged cord or plug.
- Unplug the appliance or turn off the circuit breaker before servicing. Pressing the **Power** or **Start/Pause** button DOES NOT disconnect power.
- DO NOT mix chlorine bleach with ammonia or acids such as vinegar or rust remover. A toxic gas may be produced.
- DO NOT leave the washer door open. An open door could entice children to crawl inside the washer.
- The laundry process can reduce the flame retardancy of fabrics. Carefully follow the garment manufacturer's wash and care instructions.
- See "Electrical Requirements" located in the Installation Instructions for grounding instructions.

## SAVE THESE INSTRUCTIONS

## PROPER INSTALLATION



This washer must be properly installed and located in accordance with the Installation Instructions before it is used. If you did not receive an Installation Instructions, you can receive one by visiting [GEAppliances.com](http://GEAppliances.com) or by calling 800.GE.CARES (800.432.2737).

- Insure that the hot water hose is connected to the "H" (internal red screened) valve and the cold water hose is connected to the "C" (internal blue screened) valve.
- Install or store where it will not be exposed to temperatures below freezing or exposed to the weather, which could cause permanent damage and invalidate the warranty.
- Properly ground washer to conform with all governing codes and ordinances. Follow details in Installation Instructions.
- This washer does not include water supply hoses.

GE strongly recommends the use of factory specified parts. A list of factory hoses available for purchase are listed below. These hoses are manufactured and tested to meet GE specifications.

GE strongly recommends the use of new water supply hoses. Hoses degrade over time and need to be replaced every 5 years to reduce the risk of hose failures and water damage.

### Parts and Accessories

Order on-line at [GEApplianceparts.com](http://GEApplianceparts.com) today, 24 hours a day or by phone at 800.626.2002 during normal business hours.

Part Number	Accessory
PM14X10002	4 ft Rubber Water Supply Hoses
Or	
PM14X10005	4 ft Braided Water Supply Hoses
WX10X10011	Tide® Washing Machine Cleaner*
WX7X1	Washer Floor Tray
DR07X10002	6' Cable
DRM2E300V0	ACM, Splitter, two 6' Cables & a 1' Cable

## FUNCTIONALITY CHECK



### ⚠ WARNING



Confined  
Space Hazard

DO NOT allow children to play on or in this appliance. Close supervision of children is necessary when this appliance is used near children. Failure to follow this instruction may result in death or injury to persons.

- If the lid is opened between cycles (i.e. not pausing and restarting the current cycle, changing cycles after it started, etc.) pushing the **Start** button will cause the washer to turn on the cold water for 5 seconds followed by a 10 second delay before locking the lid and starting the cycle.
- If the lid is opened during this 15 second period, the word **PAUSE** will start scrolling across its display. You will have to push the **Start** button again to restart the cycle.

## WHEN NOT IN USE



- Turn off water faucets to minimize leakage if a break or rupture should occur. Check the condition of the fill hoses; GE recommends changing the hoses every 5 years.

**SAVE THESE INSTRUCTIONS**

# Operating instructions.

Throughout this manual, features and appearance may vary from your model.

## Step 1

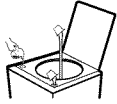

- Add fabric softener to the fabric softener dispenser; see page 7.
- Add detergent. GE recommends the use of High Efficiency detergents in all Energy Star-rated washers.

## Step 2



- Loosely add items around infusor™. Overloading may negatively impact wash performance. See page 8 for suggested loading examples.
  - Close lid.
- NOTE:** Washer will not fill with lid open.

## Step 3



- Select wash cycle.
- Select wash options, including *Fabric Softener* option.
- Select options including *Pretreat/Bleach* option.

## Step 4



- Press **Start**.

## Controls

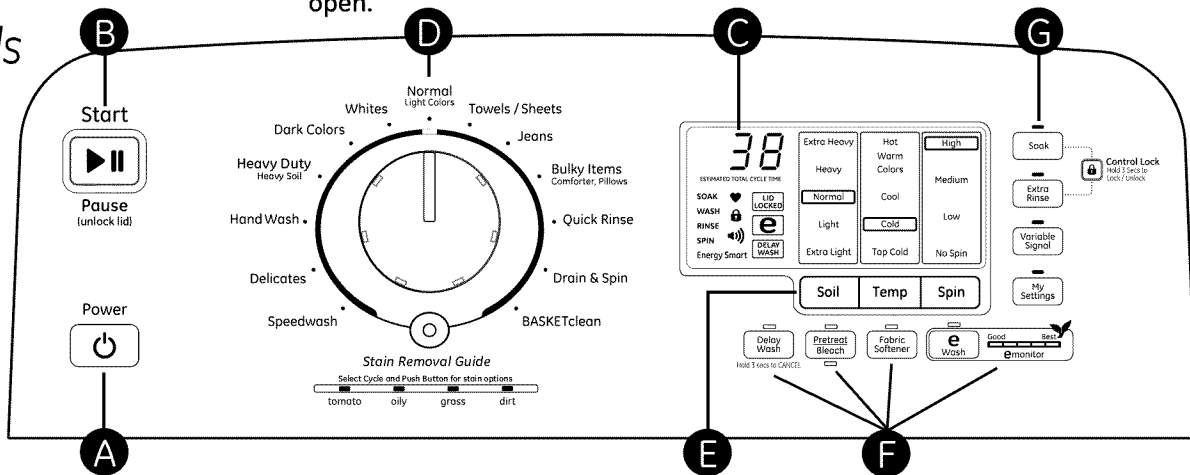

### A Power

Press to “wake up” the display. If the display is active, press to put the washer into idle mode.

**NOTE:** Pressing **POWER** does not disconnect the appliance from the power supply.

### B Start and Pause

Press **Start** to begin the cycle. **NOTE:** The lid must be closed for the washer to fill and the cycle to start. If the lid is open, “LID” will scroll across the display. If the lid is closed, the lid will lock, the detergent will be dispensed, and “FILL” will scroll across the display.

Pressing **Start** again will **Pause** the cycle and the **Start** indicator light will blink.

To continue the cycle, press **Start** again. If machine is paused more than 24 hours, the cycle will be cancelled. If water remains in the machine, select the **Drain & Spin** cycle to drain tub and spin water out of the washer tub.

### C Display and Status Lights

#### Display:

The display shows the **approximate** time remaining until the end of the cycle.

**NOTE:** The cycle time is affected by how long it takes the washer to fill. This depends on the water pressure in your home. The “smart” timer “learns” the amount of time it takes to fill your washer and adjusts the total time accordingly.

**In addition, this display will, “scroll” the washer status:**

- **bALANCING** Start of rebalancing cycle to redistribute clothes. Stops after rebalancing is complete.
- **CyCLE PrEP** Sensing *dry* load size prior to fill (normal).
- **dELAY** When **Delay Wash** is initiated. Replaced with estimated time when cycle starts.
- **End** End of current cycle.
- **ES** Washer in a delay start (4 hour maximum) awaiting lower energy rates (see the **Energy Smart** section).
- **FILL** For the first 45 seconds of a fill, the estimated end of cycle time is displayed. For the rest of the fill time, “FILL” is scrolled until the fill completes.
- **H2O SUPPLY** Can not sense water level (valves possibly turned off).
- **Lid** Cycle stopped because lid is open. Close the lid.
- **LOAd SenSE** Sensing *wet* load size (normal).
- **PAUSE** Cycle paused because the **Start/Pause** button was pressed and the washer was set to **Pause**. Press **Start** button again to restart the cycle.

#### Cycle status lights:

Shows whether the washer is in the **SOAK**, **WASH**, **RINSE** or **SPIN** cycle.

**Feature status lights indicate** (see sections F and G for more details):

♥ The **My Settings** feature is on for this cycle.

🔒 The washer is locked - will blink once if you press any button or turn the cycle knob.

🔊 The signal is on. See the **Variable Signal** description.

The lid is locked. See the **Control Lock** description.

The **eWash** feature is selected.

A **Delay Wash** time is set.

## D Wash Cycles-Cycle Selector Knob

The wash cycle controls the type of washing process. The Cycle Selector knob can be turned in either direction. Turning the knob after starting a cycle will stop the washer and change the cycle/options to the new selection. Press **Start** to begin the new cycle selection.

**NOTE:** When the knob is turned to another cycle, the tub light is turned on to assist in loading.

The chart below will help you match the wash cycle setting with your clothing.

<b>Speedwash</b>	For small loads of lightly soiled items that are needed in a hurry. Provides light wash/rinse and short high speed spin.
<b>Delicates</b>	For lingerie and special-care fabrics with light to normal soil. Provides light wash and low speed spin.
<b>HandWash</b>	For items labeled hand washable with light soils. Provides an extra light wash and a medium speed spin.
<b>Heavy Duty/Heavy Soil</b>	An above normal cycle for heavily soiled or stained clothes. A soak cycle is added and the agitate cycle is extended for extra cleaning. This more aggressive cycle should be used sparingly.
<b>Dark Colors</b>	For non-colorfast cottons and blends or items that are labeled cold wash. Provides normal wash and medium speed spin.
<b>Whites</b>	For heavy to lightly soiled whites, household linens, work and play clothes. Provides a heavy wash and a high speed spin.
<b>Normal/Light Colors</b>	For heavy to lightly soiled colorfast cottons, household linens, work and play clothes. This cycle provides the best overall cleaning and should be used for most everyday items. Provides normal wash and medium speed spin.
<b>Towels/Sheets</b>	Provides periods of agitation and soak tailored for washing towels and sheets. Provides normal wash and a high speed spin.
<b>Jeans</b>	For washing medium to lightly soiled jeans. Provides normal wash and an medium speed spin. (For heavily soiled work jeans, use <b>Whites</b> cycle.)
<b>Bulky Items/ Comforters, Pillows</b>	For large coats, bed spreads, mattress covers, sleeping bags and similar large and bulky items. Large items such as blankets, comforters, jackets and small rugs. Provides a normal wash and an extra heavy spin.
<b>Quick Rinse</b>	Rinses and spins non-soiled items where a rinse only is desired. Provides an extra light wash and an extra heavy speed spin. <b>Fabric Softener</b> and <b>Extra Rinse</b> options are available with this cycle.
<b>Drain &amp; Spin</b>	For draining the tub and spinning water out of the clothes. Provides a normal wash and a medium speed spin.
<b>BASKETclean</b>	Use for cleaning the basket of residue and odor. The washer will fill with hot water. Use this cycle once a month with liquid chlorine bleach or Tide® Washing Machine Cleaner. <b>NOTE:</b> Never load laundry while using <b>BASKETclean</b> . The laundry may become damaged or contaminated. See the <b>Care and Cleaning</b> section.

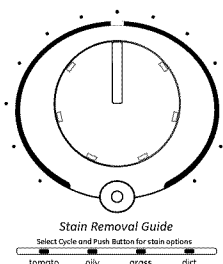

### Stain Removal Guide

The **Stain Removal Guide** feature allows you to indicate what stains are on the garments in your load. This feature can be used with any wash cycle.

**To use Stain Removal Guide:**

1. Select the wash cycle.
2. Press the **Stain Removal Guide** button (the button will light up when it is on).

Continue to press to select **tomato** stain, **oily** stain, **grass** stain or **dirt** stain. The indicator light will show the selected stain.

To select a different stain, press the **Stain Removal Guide** button until desired stain to be removed is lit.

To turn off **Stain Removal Guide** press until the light on the button turns off.

**NOTE:** The **Soil** and **Temperature** levels will be changed to match each stain type. Turning off **Stain Removal Guide** will return the settings to default.

## E Settings

Individual settings for agitation (**Soil**), water temperature (**Temp**), and spin (**Spin**) can be set from the minimum (lowest in column) to maximum (highest in column). In general, the higher up the column, the more washer energy will be used.

**NOTE:** Higher **Spin** speeds typically reduce dryer time/energy usage (i.e. reduces total energy when using both a washer and a dryer.)

# Operating instructions.

## F Cycle Options

### Delay Wash

When the **Delay Wash** button is repeatedly pressed, the delay time is set from 1 (01H) to 9 (09H) hours and back to clear (00H) hours. If you press and hold the **Delay Wash** button for 3 seconds, it will immediately reset.

### Pretreat/Bleach

Set this option to add pretreatment -OR- bleach in the next load. Press once to indicate adding pretreatment (light on above button), twice to specify bleach (light on below button), three times to turn off (no light). Pretreatment or bleach will be added at the optimal time during the wash cycle (differs for pretreatment or bleach).

**NOTE:** Do NOT use pretreatment and bleach in the same load. If you forget to dispense (did not press button once or twice), you can flush out the dispenser by pouring water into the compartment and running a **Quick Rinse** cycle to remove from the tub.

### Fabric Softener

Set this option to provide a **deep rinse** or when manually adding fabric softener to the rinse cycle. **NOTE:** This option is not allowed for some cycles. When allowed, it may change other settings (e.g. **Spin** may go to a higher setting) to maximize performance.

**NOTE:** Do not use fabric softener dispensing balls with this washer. They do not work correctly in high efficiency washers.

### eWash

When the **eWash** button is pressed, the cycle changes to its most energy efficient settings and all of the **eMonitor** lights will light to indicate that the most efficient settings are on. If you change settings, the **eWash** light will go off and the number of **eMonitor** lights will decrease (or increase) to indicate decreased (or increased) energy efficiency settings.

## G Additional Options

### Soak

This option begins with a brief agitation, soaks for a specified period of time, then moves through the rest of the cycle automatically. Repeated pressing of the **Soak** button will add 15, then 30 and then return back to 0 soak minutes.

### Extra Rinse

When you use extra detergent or bleach to clean heavily soiled clothes, use the **Extra Rinse** option to better remove additional residues.

**NOTE:** This option is not allowed for some cycles.

### Control Lock

You can lock the controls to prevent any selections from being made. Or you can lock the controls after you have started a cycle. Children cannot accidentally start the washer by touching buttons with this option selected.

**To lock the washer controls,** press and hold both the **Soak** and **Extra Rinse** buttons for 3 seconds. The control lock icon will light up when it is on.

**To unlock the washer controls,** press and hold both the **Soak** and **Extra Rinse** buttons for 3 seconds.

**NOTE:** The **Power** button can still be used when the machine is locked.

### Variable Signal

Use the **Variable Signal** button to change the volume of the end of cycle signal. Press the button until you reach the desired volume (high, medium, low) or off.

### My Settings

As the cycle selector knob is turned, the **Soil**, **Temp** and **Spin** settings change to automatic pre-set default settings. If you desire a different setting, select the desired options or changes to cycle settings. Press and hold the **My Settings** button for 3 seconds, the washer will save these settings for that cycle and the ♥ and **My Settings** button will light when active. In the future, when you turn the selector knob to that cycle, your settings will be automatically recalled. To temporarily (i.e. for this load) return to the pre-set default settings, press the **My Settings** button for 1/2 second. The status heart ♥ and button lights will turn off and the options will change back to these defaults. To make these default settings permanent, hold the **My Settings** button again for 3 seconds to make them your preferred settings (the lights will turn back on). **NOTE:** **My Settings** includes **Stain Removal Guide** but NOT **Delay Wash** or **Variable Signal**.

## Automatic Load Sensing

This selection provides the correct amount of water suited to the size and type of load placed in the unit. The washer will not fill with water during automatic load sensing if the lid is open. When the lid is closed the machine is able to begin filling with water in order to sense the load size.

**NOTE:** This is a high efficiency washing machine with Infusor™ wash action. This system requires less water while providing effective cleaning action. You may notice that the water level is lower than on your previous washer. This is normal for an Infusor™-equipped washer.

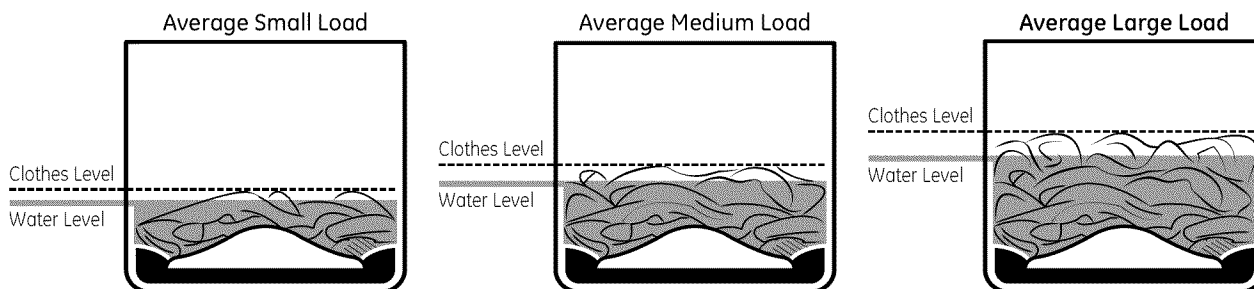

## Laundry Additives

All additives – detergent, fabric softener, and pretreatments (e.g. OxiClean®) are added in the front corners. Your option selections will determine when each additive is automatically dispensed at its optimal time in the wash or rinse cycle.

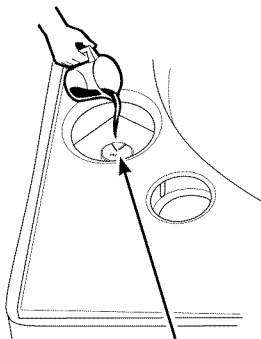

Pretreatment **or** Liquid Bleach Compartment

### Pretreatment or Liquid Bleach

To add *either* liquid pretreatment **or** liquid bleach to just the *next* load, pour only one of them in the left rear compartment and press the **Pretreat/Bleach** button either once to light the pretreat light (above button) **or** twice to light the bleach light (below button). The liquid will be added at the optimal time (pretreatment - early **or** bleach - late) in the wash cycle.

#### Pretreatment option



- 1** Check clothing care labels for special instructions.
- 2** Measure liquid pretreatment carefully, following instructions on the bottle.
- 3** Before starting the washer, pour measured amount of pretreatment directly into the compartment.

#### Bleach option



The water fill dilutes liquid chlorine bleach as the washer fills for the wash cycle.

- 1** Check clothing care labels for special instructions.
- 2** Measure liquid bleach carefully, following instructions on the bottle.
  - *Never pour undiluted liquid chlorine bleach directly onto clothes or into the wash basket.*
  - *Do not pour powdered bleach into bleach compartment.*
- 3** Before starting the washer, pour measured amount of bleach directly into bleach compartment. Avoid splashing or over-filling dispenser. If you prefer to use powdered bleach, add it into the wash basket with your detergent.
  - *Do not mix chlorine bleach with ammonia or acids such as vinegar and/or rust remover. Mixing can produce a toxic gas which may cause death.*

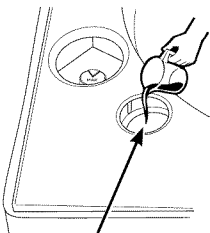

Single Wash Detergent Dispenser

### Single Wash Detergent Dispenser

To manually add either powder or liquid detergent to the *next* wash cycle, pour it in the left front opening. Most detergent will immediately enter the tub. The washer will flush water through this opening just prior to the fill cycle to add any detergent that did not fall into the tub.

**NOTE:** Do not put tablet cleaners in the single wash detergent dispenser.

Detergent tablets should be added to the bottom of the washer basket before clothes are placed inside.

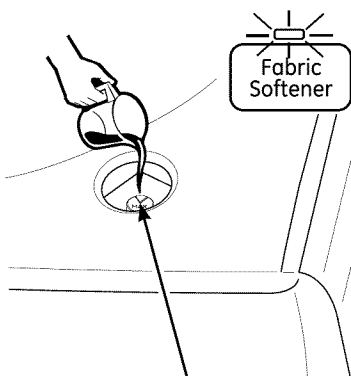

Single Use Softener

### Single Use Softener

To add fabric softener to the *next* load, press the **Fabric Softener** button and pour the softener into the right opening. The liquid will be added at the optimum time in the rinse cycle.

# Loading and using the washer.

Always follow fabric manufacturer's care label when laundering.



## Sorting Wash Loads

Sort by color (whites, lights, colors), soil level, fabric type (sturdy cottons, easy care, delicates)

and whether the fabric produces lint (terry cloth, chenille) or collects lint (velveteen, corduroy).



DO NOT wash fabrics soiled with flammable liquids or cleaning solvents.

No washer can completely remove oil.

DO NOT dry anything that has ever had any type of oil on it (including cooking oils).

Doing so can result in death, explosion, or fire.

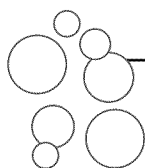

## Proper Use of Detergent

Using too little or too much detergent is a common cause of laundry problems.

Use less detergent if you have soft water, a smaller load or a lightly soiled load.

For spots, apply pre-treatment to items as recommended on the product label. Application should be made in the basket to prevent overspray which may cause the coloring on the lid or graphics to fade.

GE recommends the use of High Efficiency detergents in all Energy Star rated washers.

HE detergents are formulated to work with low water wash and rinse systems. HE detergents reduce the oversudsing problems commonly associated with regular detergents.

When using high efficiency or concentrated detergents, consult the product label to determine amount required for optimum performance. Excessive detergent will negatively impact wash performance.



## Loading the Washer

Load dry items loosely in the washer basket. For best results, load items evenly and loosely around the outside of the basket. To add items after washer has started, press **Unlock Lid**, lift the lid and submerge additional items around the outside of the basket. Close the lid and press **Start** to resume.

- Do not place large items such as sheets, blankets and towels across the Infusor™. Load them around the outside of the basket.
- Do not wash fabrics containing flammable materials (waxes, cleaning fluids, etc.).
- Do not put lawn or sofa cushions into the washer as they are too big to move. Remove outer covers and ONLY wash them.

### Loading Examples\*

JEANS	TOWELS/SHEETS	NORMAL	DELICATES*	SPEEDWASH (2-4 GARMENTS)
3 Jeans 5 Work Wear Shirts 4 Work Wear Pants	2 Bath Sheets 5 Bath Towels/ 12 Washcloths 6 Hand Towels/ 2 Terrycloth Bath Mats <b>OR</b> 2 Flat Queen-Sized Sheets 2 Fitted Queen-Sized Sheets 4 Pillowcases	4 Pillowcases 2 Hand Towels 2 Flat Sheets/ 2 Fitted Sheets 2 Bath Towels/ 4 Washcloths <b>OR</b> 6 Shirts (Men's or Women's) 4 Pair Pants (Khakis or Twills) 5 T-shirts 7 Pairs of Boxers 4 Pairs of Shorts <b>OR</b> 6 T-shirts 4 Pairs of Sweatpants 4 Sweatshirts 2 Hoodies 7 Pairs of Socks	7 Bras 7 Panties 3 Slips 2 Camisoles 4 Nightgowns  *Using a nylon mesh bag for small items is recommended.	2 Casual Wear Work Shirts 1 Pair Casual Wear Work Pants <b>OR</b> 3 Soccer Uniforms



## CleanSpeak™

This washer can communicate with a compatible dryer (one whose Owner's Manual contains a **CleanSpeak** description) via a cable between these appliances. This cable comes with **CleanSpeak** dryer models or may be purchased separately.

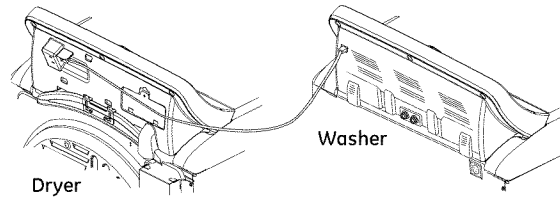

At the end of the wash cycle, the washer sends a signal to the dryer to indicate a preferred dry cycle. When the dryer becomes idle ("End" display times out - or - the door is opened) "CYCLE" will scroll across its cycle time display, its current cycle knob setting LED will be lit, and (if different) a second recommended cycle LED will blink. If "CYCLE" times out, pressing **Power** will refresh it and the LEDs. If the dryer cycle knob is turned, the solid LED will move accordingly. Pressing the dryer **Start** will initiate the cycle knob setting (solid LED) and turn off the recommended (blinking LED) if a different cycle is started.

## Brillion Enabled Communication

This washer (and/or compatible dryer) can communicate with your Home Computer and/or iPhone®. By using the GE Nucleus™ Home Energy Manager and Appliance Communication Module (ACM) you will be able to see the following:

### On your home computer or iPhone®:

- Which cycle is running and what its current cycle segment is (example, "Spinning").
- The estimated time remaining of the cycle that has been selected.
- When a cycle has completed.
- Alerts notifying you if the washer needs maintenance or servicing.

### What your software allows you to do:

**NOTE:** Messages are displayed in English. See [www.gebrillion.com](http://www.gebrillion.com) or call 1-800-220-6899 for possible language options.

### Cycle display will provide the current status of the wash cycle:

- Soak, Main Wash, Rinse, Spin or complete.

### Alerts will notify you of problems. Some examples:

- Long fill time
- Not reaching water temperature target
- Lid lock problem
- Pressure switch error

### What you will need for two-way communication:

- Nucleus home energy manager model
- Appliance communication Module model
- Broadband connection with router (Wi-Fi for iPhone® connection)
- Computer (Mac® or PC) and/or Internet capable iPhone®

**NOTE:** If you also have a compatible **Energy Smart** dryer, see Installation Instructions for additional parts.

## Installation

**Step 1:** Install your Nucleus Home Energy Manager/ Cable - near your internet router.

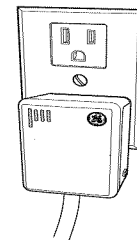

Refer to the Quick Start Guide/Installation Instructions included with this device for information needed to download software to a desktop and/or iPhone®.

**Step 2:** Install your Appliance Communication Module (ACM) in your Laundry area. Determine the most convenient location for your ACM. Install the ACM according to the Quick Start/Installation Instructions included with the device.

**Step 3:** Connect your ACM to your washer or dryer-washer.

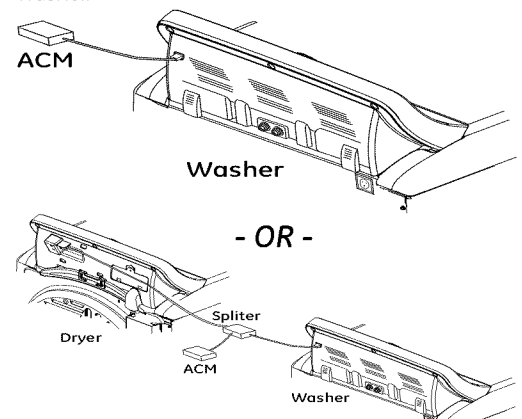

The ACM comes with a splitter, two 6' cables, and a 1' cable (see **Parts and Accessories**). If you also have an **Energy Smart** dryer, use the splitter to connect both appliances. **NOTE:** If the dryer did not come with a 6 foot cable, you may need to purchase a second 6 foot cable (see **Parts and Accessories**).

For more information or questions, please visit: [www.gebrillion.com](http://www.gebrillion.com) or call 1-800-220-6899.

# About Appliance Communication.

---

## **Energy Smart™**

Energy Smart enables your washer to reduce energy consumption during periods of high energy costs. If you live in an area where your power provider charges different rates at various times of the day, your washer can inform you when you are paying the highest rate. The **Energy Smart** icon will illuminate on the washer control panel, the cycle time will display **"ES"**, and the operation will be in a delay mode. The washer will delay start (up to 4 hours) until the rate goes down. You can override this feature by holding the **Delay Wash** button for 3 seconds to cancel and run it at your convenience (immediately or delayed 1-9 hours).

### **What you will need:**

- Smart Meter to communicate with your washer (call your power provider)
- An **Energy Smart** washer (like this one)
- An Appliance Communication Module (**ACM**)

### **Installation:**

Step 1: Power provider installs a Smart Meter

Steps 2 & 3: Install an ACM. See the **Brillion Enabled Communication** section.



**Wash Basket:** Leave the lid open after washing to allow moisture to evaporate. If you want to clean the basket, use a clean, soft cloth dampened with liquid detergent; then rinse. (Do not use harsh or gritty cleaners.)

Use the **BASKETclean** cycle:

Using the washing machine in a humid space for a long period of time may lead to a buildup of black mold and germs in the air inside the washer basket and affect your health. If you clean the washer tub regularly on a monthly basis using **BASKETclean** it will keep the washer basket clean for hygienic use.

- 1 Add tub cleaner or lime scale remover directly into the washer basket.
  - Detergent may remain in the washer tub after cleaning.
  - **When you use liquid chlorine bleach**, load it into the liquid chlorine bleach compartment.
  - **When you use a powdered cleaner**, add it into the single wash detergent dispenser. See the **Single Wash Detergent Dispenser** section.
  - **When you use cleaning tablets**, place them directly into the washer tub. (Do not add tablet cleaner to the single wash detergent dispenser.) See the **Single Wash Detergent Dispenser** section.
- 2 Press the **Power** button.
- 3 Turn the selector knob to **BASKETclean**.
- 4 Press the **Start** button.

## NOTES:

- Never load laundry while using **BASKETclean**. The laundry may become damaged or become contaminated. Make sure to clean the washer basket when it is empty.
- It is recommended to leave the lid open after finishing the laundry to keep the tub clean.
- It is recommended that **BASKETclean** should be repeated monthly.
- If mildew or musty smell already exists, run **BASKETclean** for 3 consecutive weeks.

**Glass Lid (on some models):** Use a clean, soft cloth dampened with a vinegar and water solution.

**Fill Hoses:** GE recommends changing the hoses every 5 years.

**Exterior:** Immediately wipe off any spills. Wipe with damp cloth. Try not to hit surface with sharp objects.

**Interior:** The occasional use of a cycle that contains bleach will keep the inside of the washer clean.

**Moving and Storage:** Ask the service technician to remove water from drain pump and hoses. See the Installation Instructions packed with product for information on how to reinstall the shipping rod to keep the tub stationary when moving the washer. For more information, visit **GEAppliances.com** or call **800.GE.CARES** (800.432.2737). Do not store the washer where it will be exposed to weather.



**Long Vacations:** Be sure water supply is shut off at faucets. Drain all water from hoses if weather will be below freezing.

## Before you call for service...



### Troubleshooting Tips

Save time and money! Review the charts on the following pages, or visit [GEAppliances.com](http://GEAppliances.com). You may not need to call for service.

WATER	Possible Causes	What To Do
Short spray and delay after pushing the Start button	Lid was opened and closed between cycle selection and start	<ul style="list-style-type: none"> <li>This is normal. See <i>FUNCTIONALITY CHECK</i> in the <b>Safety Instructions</b> section.</li> </ul>
Water level seems low	This is normal	<ul style="list-style-type: none"> <li>Water may not cover the top level of the clothes. This is normal for this high efficiency washer.</li> </ul>
Banging sound during drain	Drain stand pipe is too low	<ul style="list-style-type: none"> <li>The drain hose must exceed 32" height at some point between the washer back and the drain pipe.</li> </ul>
Too many suds	Soft water	<ul style="list-style-type: none"> <li>Try less detergent.</li> </ul>
	Too much detergent	<ul style="list-style-type: none"> <li>Measure your detergent carefully. Use less soap if you have soft water, a smaller load or a lightly soiled load.</li> </ul>
	Type of detergent	<ul style="list-style-type: none"> <li>Switch to HE  detergent.</li> </ul>
Water leaks	Type of detergent	<ul style="list-style-type: none"> <li>Switch to HE  detergent.</li> </ul>
	Using too much detergent in washer	<ul style="list-style-type: none"> <li>Use less detergent. Use less soap if you have soft water, a smaller load or a lightly soiled load.</li> </ul>
	Fill hoses or drain hose is improperly connected	<ul style="list-style-type: none"> <li>Make sure hose connections are tight at faucets and rubber washers are installed. Make sure end of drain hose is correctly inserted in and secured to drain facility.</li> </ul>
	Household drain may be clogged	<ul style="list-style-type: none"> <li>Check household plumbing. You may need to call a plumber.</li> </ul>
	Drain hose rubs on wall	<ul style="list-style-type: none"> <li>Make sure drain hose does not make contact with the wall. May cause excessive wear on the hose.</li> </ul>
	Constant water pressure to the fill hoses at the water source	<ul style="list-style-type: none"> <li>Tighten hoses at the faucets and turn the water off after each use.</li> <li>Check condition of the fill hoses; they should be replaced every 5 years.</li> </ul>
	Water temperature seems incorrect	Cooler water temperatures provide improved energy efficiency
Water supply is turned off or improperly connected		<ul style="list-style-type: none"> <li>Turn both hot and cold faucets fully on and make sure hoses are connected to correct faucets. <b>NOTE:</b> Water valves are marked "H" and "C" and internal valve screens are color coded.</li> </ul>
Water valve screens are stopped up		<ul style="list-style-type: none"> <li>Turn off the water source and remove the water connection hoses from the upper back of the washer. Use a brush or toothpick to clean the screens in the machine. Reconnect the hoses and turn the water back on.</li> </ul>
Cool/Cold Water when selecting Hot		<ul style="list-style-type: none"> <li>This is normal. PerfectTemp senses water temperature and optimizes for best results. Cold water is added periodically when hot is selected.</li> </ul>
House water heater is not set properly		<ul style="list-style-type: none"> <li>Make sure house water heater is delivering water at 120°F–140°F (48°C–60°C).</li> </ul>
Water pumped out before cycle is complete	Lid lifted or cycle was put in pause for over 8 hours	<ul style="list-style-type: none"> <li>Reset cycle.</li> </ul>
Water won't drain	Drain hose is kinked or improperly connected	<ul style="list-style-type: none"> <li>Straighten drain hose and make sure washer is not sitting on it.</li> <li>Top of drain outlet should be less than 6 ft (1.8 m) above floor.</li> </ul>
Washer pauses at the beginning of cycles	This is normal	<ul style="list-style-type: none"> <li>The washer is sensing the load.</li> </ul>
Washer pauses during wash cycle	The Auto Soak Option was chosen	<ul style="list-style-type: none"> <li>This is normal. The washer alternates between agitate and soak during these cycles to get your clothes cleaner with less wear.</li> </ul>
Washer pauses during spin cycle	This is normal	<ul style="list-style-type: none"> <li>The washer may pause during the spin cycle to remove soapy water more efficiently.</li> </ul>

<b>OPERATION</b>	<b>Possible Causes</b>	<b>What To Do</b>
<i>Washer does not fill when lid is open</i>	This is normal	<ul style="list-style-type: none"> <li>The lid must be closed for washer to fill or operate.</li> </ul>
<i>Washer won't operate</i>	Washer is unplugged	<ul style="list-style-type: none"> <li>Make sure cord is plugged securely into a working outlet.</li> </ul>
	Water supply is turned off	<ul style="list-style-type: none"> <li>Turn both hot and cold faucets fully on.</li> </ul>
	Controls are not set properly	<ul style="list-style-type: none"> <li>Check controls.</li> </ul>
	Lid is open—safety feature prevents agitation and spinning when lid is up	<ul style="list-style-type: none"> <li>Close lid and press <b>Start</b>.</li> </ul>
	Circuit breaker/fuse is tripped/blown	<ul style="list-style-type: none"> <li>Check house circuit breakers/fuses. Replace fuses or reset breaker. Washer should have a separate outlet.</li> </ul>
	Electronics need to be reset	<ul style="list-style-type: none"> <li>Unplug washer, wait 2 minutes, plug back in and press <b>Start</b>.</li> </ul>
	Start was not pressed	<ul style="list-style-type: none"> <li>Press <b>Start</b>.</li> </ul>
	Lid magnet missing	<ul style="list-style-type: none"> <li>Call for service.</li> </ul>
<i>Unexplained time and/or settings changes</i>	Changing options	<ul style="list-style-type: none"> <li>This is normal. Several options will change other options to maximize washer performance.</li> </ul>
<i>Movement inside machine when shut off</i>	Shifting mechanism is disengaging the motor	<ul style="list-style-type: none"> <li>When the machine is manually turned off, the shifter will disengage the motor before completely shutting down. If lid is raised before the motor is disengaged, it will resume when lid is closed.</li> </ul>
<i>Basket seems loose</i>	Basket moves or rotates freely	<ul style="list-style-type: none"> <li>Washer basket does not have a traditional brake. Basket will move freely. This is normal.</li> </ul>
<b>PERFORMANCE</b>	<b>Possible Causes</b>	<b>What To Do</b>
<i>Clothes too wet</i>	Incorrect cycle selected.	<ul style="list-style-type: none"> <li>Make sure the cycle selected matches the load you are washing. Some fabrics will feel wetter when rinsed with cold water.</li> </ul>
	Wash load out of balance	<ul style="list-style-type: none"> <li>Redistribute load in washer and run through <b>Drain &amp; Spin</b> cycle.</li> </ul>
<i>Colored spots</i>	Incorrect use of fabric softener	<ul style="list-style-type: none"> <li>Check fabric softener package for instructions and follow directions for using dispenser.</li> <li>Make sure you have selected the Fabric Softener option.</li> <li>Pretreat stain and rewash using <b>Quick Rinse</b> cycle before drying.</li> </ul>
	Dye transfer	<ul style="list-style-type: none"> <li>Sort whites or lightly colored items from dark colors.</li> </ul>
<i>Grayed or yellowed clothes</i>	Detergent amount	<ul style="list-style-type: none"> <li>Be sure to follow detergent manufacturer's directions.</li> </ul>
	Hard water	<ul style="list-style-type: none"> <li>Use a water conditioner like Calgon brand or install a water softener.</li> </ul>
	Water is not hot enough	<ul style="list-style-type: none"> <li>Make sure water heater is delivering water at 120°F–140°F (48°C–60°C).</li> </ul>
	Washer is overloaded	<ul style="list-style-type: none"> <li>Loosely load clothes no higher than the top row of holes in the washer basket. For best results, load items around the outside of the basket.</li> </ul>
	Dye transfer	<ul style="list-style-type: none"> <li>Sort clothes by color. If fabric label states wash separately, unstable dyes may be indicated.</li> </ul>
<i>Lint or residue on clothes</i>	Clothes are air or line dried	<ul style="list-style-type: none"> <li>If you do not dry your clothes with a clothes dryer, your clothes may retain more lint.</li> </ul>
	Incorrect sorting	<ul style="list-style-type: none"> <li>Separate lint producers from lint collectors.</li> </ul>
	Washing too long	<ul style="list-style-type: none"> <li>Wash small loads for a shorter time than larger loads.</li> </ul>
	Detergent not dissolving	<ul style="list-style-type: none"> <li>Rewash using <b>Quick Rinse</b> cycle with <b>Extra Rinse</b> option.</li> <li>Try a liquid detergent.</li> <li>Use warmer water temperature.</li> </ul>
	Overloading	<ul style="list-style-type: none"> <li>Loosely load clothes in the washer basket. For best results, load items around the outside of the basket.</li> </ul>
	Incorrect use of fabric softener	<ul style="list-style-type: none"> <li>Check fabric softener package for instructions and follow directions for using dispenser.</li> <li>Make sure you have selected the Fabric Softener option.</li> </ul>

## Before you call for service...



### Troubleshooting Tips

<b>PERFORMANCE (cont.)</b>	<b>Possible Causes</b>	<b>What To Do</b>
<b>Pilling</b>	Result of normal wear on poly-cotton blends and fuzzy fabrics	<ul style="list-style-type: none"> <li>While this is not caused by the washer, you can slow the pilling process by washing garments inside out.</li> </ul>
<b>Snags, holes, tears, rips or excessive wear</b>	Pins, snaps, hooks, sharp buttons, belt buckles, zippers and sharp objects left in pockets	<ul style="list-style-type: none"> <li>Fasten snaps, hooks, buttons and zippers.</li> <li>Remove loose items like pins, objects in pockets and sharp buttons.</li> <li>Turn knits (which snag easily) inside out.</li> </ul>
	Undiluted chlorine bleach	<ul style="list-style-type: none"> <li>Check bleach package instructions for proper amount.</li> <li>Never add undiluted bleach to wash or allow clothes to come in contact with undiluted bleach.</li> </ul>
	Chemicals like hair bleach or dye, permanent wave solution	<ul style="list-style-type: none"> <li>Rinse items that may have chemicals on them before washing. Use <b>Quick Rinse</b> cycle with <b>Extra Rinse</b> option.</li> </ul>
<b>Wrinkling</b>	Incorrect wash and dry cycles	<ul style="list-style-type: none"> <li>Match Cycle selection to the type of fabric you are washing (especially for easy care loads).</li> </ul>
	Improper sorting	<ul style="list-style-type: none"> <li>Avoid mixing heavy items (like work clothes) with light items (like blouses).</li> <li>Try a fabric softener.</li> </ul>
	Overloading or incorrect water level	<ul style="list-style-type: none"> <li>Loosely load clothes in the washer basket.</li> </ul>
	Repeated washing in water that is too hot	<ul style="list-style-type: none"> <li>Wash in warm or cold water.</li> </ul>
<b>Bleach left in dispenser</b>	Didn't start or finish cycle after adding bleach	<ul style="list-style-type: none"> <li>Run either a <b>BASKETclean</b> or a <b>Quick Rinse</b> cycle (with <b>Bleach</b> option) to clean out the dispenser. In the future, make sure to select <b>Bleach</b> option when adding bleach.</li> </ul>
<b>SOUNDS</b>	<b>Possible Causes</b>	<b>Reason</b>
<b>Washer seems too quiet</b>	This is normal	<ul style="list-style-type: none"> <li>The washer is very quiet during portions of the wash cycle.</li> </ul>
<b>"Metallic clicking"</b>	Shifter mechanism is engaging or disengaging	<ul style="list-style-type: none"> <li>The drive system will engage at the start of agitate and disengage when agitate is complete. This occurs multiple times during the wash.</li> </ul>
<b>Back and forth "swoosh" or light "clicking" sound during agitate</b>	Electric motor reversing direction	<ul style="list-style-type: none"> <li>This machine has a drive system that doesn't use gears. This sound is the motor rotating back and forth to clean your laundry.</li> </ul>
<b>Quick short agitation sounds at end of agitate</b>	Clothing redistribution	<ul style="list-style-type: none"> <li>At the end of agitate, the motor makes short agitation strokes to redistribute the load.</li> </ul>
<b>"Click" when water stops filling</b>	Relay switch	<ul style="list-style-type: none"> <li>The relay makes a click sound when activated. The water level activates the relay and stops filling.</li> </ul>
<b>"Clicking" behind Control Panel during fill</b>	Automatic Temperature Control Valve	<ul style="list-style-type: none"> <li>Two valves mix cold and hot water. The "clicking" is when either valve turns on or off to raise or lower the fill water temperature.</li> </ul>
<b>Water flow changes during fill</b>	Automatic Temperature Control Valve	<ul style="list-style-type: none"> <li>Two valves mix cold and hot water. The flow changes when either valve turns on or off to raise or lower the fill water temperature.</li> </ul>
<b>Motor "whining up" or "coasting down" in spin</b>	Motor ramping up/down during spin cycle	<ul style="list-style-type: none"> <li>The motor will speed up incrementally during the spin cycle. When spin is complete, it will coast until it stops.</li> </ul>
<b>"Humming"</b>	Water drain pump	<ul style="list-style-type: none"> <li>The drain pump will make a humming sound when pumping out water after agitation stops and continue until spin is complete.</li> </ul>
<b>"Gurgling"</b>	Water drain pump	<ul style="list-style-type: none"> <li>When the pump starts drawing in air, it starts to gurgle. The washer should then begin spinning and the sound will continue until it is done spinning.</li> </ul>
<b>Water "swishing"</b>	This is normal	<ul style="list-style-type: none"> <li>This washer uses a Infusor™ wash action. Water swishing while the unit is agitating is normal, especially with smaller loads.</li> </ul>
<b>Washer is noisy</b>	Washer is uneven	<ul style="list-style-type: none"> <li>To level the washer, adjust the leveling legs by rotating the individual leg in the proper direction for up or down.</li> </ul>

# GE Washer Warranty.



All warranty service provided by our Factory Service Centers, or an authorized Customer Care® technician. To schedule service, on-line, visit us at [GEAppliances.com](http://GEAppliances.com), or call **800.GE.CARES** (800.432.2737). Please have serial number and model number available when calling for service.

Staple your receipt here.  
Proof of the original purchase date is needed to obtain service under the warranty.

## For The Period Of: We Will Replace:

### One Year

From the date of the original purchase

**Any factory specified part** of the washer which fails due to a defect in materials or workmanship. During this **limited one-year warranty**, we will also provide, **free of charge**, all labor and related service to replace the defective part.

## What Is Not Covered:

- Service trips to your home to teach you how to use the product.
- Improper installation, delivery or maintenance.
- Failure of the product if it is abused, misused, or used for other than the intended purpose or used commercially.
- Replacement of house fuses or resetting of circuit breakers.
- Products which are not defective or broken, or which are working as described in the Owner's Manual.
- Damage to the product caused by accident, fire, floods or acts of God.
- Incidental or consequential damage caused by possible defects with this appliance.
- Defects or damage due to operation in freezing temperatures.
- Damage caused after delivery.
- Product not accessible to provide required service.

**EXCLUSION OF IMPLIED WARRANTIES—Your sole and exclusive remedy is product repair as provided in this Limited Warranty. Any implied warranties, including the implied warranties of merchantability or fitness for a particular purpose, are limited to one year or the shortest period allowed by law.**

This warranty is extended to the original purchaser and any succeeding owner for products purchased for home use within the USA. If the product is located in an area where service by a GE Authorized Servicer is not available, you may be responsible for a trip charge or you may be required to bring the product to an Authorized GE Service location. In Alaska, the warranty excludes the cost of shipping or service calls to your home.

If you need to order replacement parts, we recommend that you only use GE factory specified parts. These parts are designed to work with your appliance and are manufactured and tested to meet GE specifications.

Some states do not allow the exclusion or limitation of incidental or consequential damages. This warranty gives you specific legal rights, and you may also have other rights which vary from state to state. To know what your legal rights are, consult your local or state consumer affairs office or your state's Attorney General.

Warrantor: General Electric Company. Louisville, KY 40225

## Consumer Support.

---



### GE Appliances Website

[GEAppliances.com](http://GEAppliances.com)

Have a question or need assistance with your appliance? Try the GE Appliances Website 24 hours a day, any day of the year! For greater convenience and faster service, you can now download Owner's Manuals, order parts or even schedule service on-line.

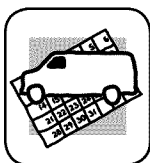

### Schedule Service

[GEAppliances.com](http://GEAppliances.com)

Expert GE repair service is only one step away from your door. Get on-line and schedule your service at your convenience any day of the year! Or call 800.GE.CARES (800.432.2737) during normal business hours.

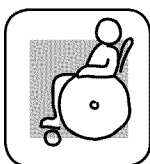

### Real Life Design Studio

[GEAppliances.com](http://GEAppliances.com)

GE supports the Universal Design concept—products, services and environments that can be used by people of all ages, sizes and capabilities. We recognize the need to design for a wide range of physical and mental abilities and impairments. For details of GE's Universal Design applications, including kitchen design ideas for people with disabilities, check out our Website today. For the hearing impaired, please call 800.TDD.GEAC (800.833.4322).



### Extended Warranties

[GEAppliances.com](http://GEAppliances.com)

Purchase a GE extended warranty and learn about special discounts that are available while your warranty is still in effect. You can purchase it on-line anytime, or call 800.626.2224 during normal business hours. GE Consumer Home Services will still be there after your warranty expires.

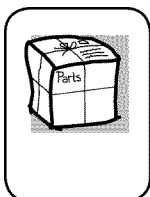

### Parts and Accessories

[GEApplianceparts.com](http://GEApplianceparts.com)

Individuals qualified to service their own appliances can have parts or accessories sent directly to their homes (VISA, MasterCard and Discover cards are accepted). Order on-line today, 24 hours every day or by phone at 800.626.2002 during normal business hours.

If you need to order replacement parts, we recommend that you only use GE factory specified parts. These parts are designed to work with your appliance and are manufactured and tested to meet GE specifications.

**Instructions contained in this manual cover procedures to be performed by any user. Other servicing generally should be referred to qualified service personnel. Caution must be exercised, since improper servicing may cause unsafe operation.**



### Contact Us

[GEAppliances.com](http://GEAppliances.com)

If you are not satisfied with the service you receive from GE, contact us on our Website with all the details including your phone number, or write to:

General Manager, Customer Relations  
GE Appliances, Appliance Park  
Louisville, KY 40225



### Register Your Appliance

[GEAppliances.com](http://GEAppliances.com)

Register your new appliance on-line—at your convenience! Timely product registration will allow for enhanced communication and prompt service under the terms of your warranty, should the need arise. You may also mail in the pre-printed registration card included in the packing material.





# Lavadoras

Manual del propietario

**Instrucciones de seguridad** ..... 2, 3

**Instrucciones de operación**

Cómo cargar y usar la lavadora..... 8

Comunicación del Electrodoméstico ..... 9, 10

Cuidado y limpieza de la lavadora..... 11

Funciones..... 7

Instrucciones de uso..... 4-6

**Consejos para la solución de problemas** ..... 12-14

**Soporte al consumidor**

Garantía ..... 15

Piezas y accesorios..... 3, 16

Soporte al consumidor..... 16

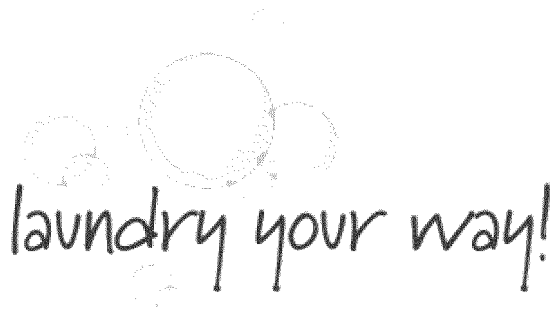

Como socio de **Energy Star**®, GE ha confirmado que este producto cumple las directrices de **Energy Star**® relativas al rendimiento energético.

**Escriba el número de modelo y de serie aquí:**

**No. de modelo** \_\_\_\_\_

**No. de serie** \_\_\_\_\_

Puede encontrarlos bajo la puerta de la lavadora.

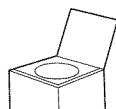



# GOO2

# INFORMACIÓN DE SEGURIDAD IMPORTANTE.

## LEA TODAS LAS INSTRUCCIONES ANTES DE USAR.

 Éste es el símbolo de alerta de seguridad. El mismo alerta sobre potenciales riesgos que le pueden producir la muerte o lesiones tanto a usted como a otras personas. Todos los mensajes de seguridad estarán a continuación del símbolo de alerta de seguridad y con la palabra "PELIGRO", "ADVERTENCIA" o "PRECAUCIÓN". Estas palabras se definen como:

 **PELIGRO** Indica una situación de riesgo que, si no se evita, **producirá** la muerte o lesiones graves.

 **ADVERTENCIA** Indica una situación de riesgo que, si no se evita, **podría** producir la muerte o lesiones graves.

 **PRECAUCIÓN** Indica una situación de riesgo que, si no se evita, **podría** resultar en lesiones menores o moderadas.

## INSTRUCCIONES IMPORTANTES DE SEGURIDAD

 **ADVERTENCIA** Para reducir el riesgo de incendio, explosión, descargas eléctricas o lesiones sobre las personas al usar su electrodoméstico, siga las precauciones básicas, incluyendo lo siguiente

- Lea todas las instrucciones antes de usar este electrodoméstico.
- NO lave ni seque prendas que en forma previa hayan sido secadas, lavadas, mojadas o manchadas con gasolina, solventes de limpieza en seco, u otras sustancias inflamables o explosivas, ya que despiden vapores que se podrían encender o explotar.
- NO agregue gasolina, solventes de limpieza en seco, u otras sustancias inflamables o explosivas al agua de lavado. Estas sustancias despiden vapores que se podrían prender fuego o explotar.
- Bajo ciertas condiciones, se podrá producir gas de hidrógeno en un sistema de agua caliente que no fue usado por 2 semanas o más. EL GAS DE HIDRÓGENO ES UN EXPLOSIVO. Si el sistema de agua caliente no fue usado por dicho período, antes de usar una lavadora, abra todos los grifos de agua caliente y deje que corra agua de cada uno durante varios minutos. Esto liberará cualquier gas de hidrógeno acumulado. Debido a que el gas es inflamable, NO fume ni use una llama abierta durante este proceso.
- NO permita que los niños jueguen sobre o dentro de este electrodoméstico. Cuando el electrodoméstico se use cerca de niños, será necesario supervisarlos de cerca.
- Antes de dejar la lavadora fuera de servicio o de deshacerse de ésta, quite la puerta o la tapa.
- NO introduzca las manos en el electrodoméstico si el tambor o agitador se encuentra en movimiento. Espere hasta que el motor se haya detenido completamente antes de abrir la tapa.
- NO instale ni guarde este electrodoméstico donde quede expuesto a los factores climáticos.
- NO manipule indebidamente los controles.
- No intente reparar ni reemplazar cualquier parte del electrodoméstico o realizar cualquier otro trabajo técnico, a menos que esto sea específicamente recomendado en las instrucciones de mantenimiento del usuario o en instrucciones publicadas sobre reparaciones del usuario, que entienda y para las cuales posea las destrezas necesarias.
- Mantenga el área alrededor del electrodoméstico libre de materiales combustibles tales como pelusa, papel, trapos y químicos.
- NO intente usar este electrodoméstico si se encuentra dañado, funcionando mal, parcialmente desensamblado, o si tiene partes faltantes o rotas, incluyendo un cable o enchufe dañado.
- Desenchufe el electrodoméstico o apague el disyuntor antes de realizar el servicio técnico. Presionar el botón **Power** (Encendido) o **Start/Pause** (Inicio/Pausa) NO desconecta el encendido.
- No mezcle blanqueador con cloro junto con amoníaco o ácidos tales como vinagre y/o removedor de óxido. Se podrá producir un gas tóxico.
- NO deje la puerta de la lavadora abierta. Una puerta abierta podrá atraer a los niños a trepar dentro de la lavadora.
- El proceso de lavado puede reducir el tiempo previo a la inflamación de los tejidos. Siga con atención las instrucciones de lavado y cuidado del fabricante de la prenda.
- Para acceder a las instrucciones de conexión a tierra, lea los "Requisitos Eléctricos" ubicados en las Instrucciones de Instalación.

## GUARDE ESTAS INSTRUCCIONES

## INSTALACIÓN CORRECTA



La lavadora se debe instalar y colocar correctamente de acuerdo con las instrucciones de instalación, antes de utilizarla. Si no recibió la hoja con instrucciones de instalación, puede obtener una visitando **GEAppliances.com** o llamando al **800.GE.CARES** (800.432.2737).

- Asegúrese de que la manguera de agua caliente esté conectada a la válvula "H" (interna proyectada de color rojo) y que la manguera de agua fría esté conectada a la válvula "C" (interna proyectada de color azul).
- Instale o almacene la lavadora en un lugar donde no esté expuesta a temperaturas bajo cero ni a las inclemencias climáticas, ya que esto puede provocar daños irreversibles e invalidar la garantía.
- Conecte correctamente a tierra la lavadora de conformidad con todos los códigos y ordenanzas regulatorias. Siga la información de Instrucciones de instalación.
- Esta lavadora no incluye mangueras de suministro de agua.

GE recomienda enfáticamente el uso de piezas especificadas de fábrica. A continuación se encuentra una lista de mangueras de fábrica disponibles para la compra. Estas mangueras están fabricadas y probadas para cumplir con las especificaciones de GE.

GE recomienda enfáticamente el uso de mangueras nuevas de suministro de agua. Las mangueras se desgastan con el tiempo y deben reemplazarse cada 5 años para reducir el riesgo de fallas en las mangueras y daños provocados por el agua.

### Piezas y accesorios

Solicítelos on-line hoy mismo a **GEApplianceparts.com**, las 24 horas del día o por teléfono al 800.626.2002 en horario normal de trabajo.

Número de Pieza	Accesorio
PM14X10002	Mangueras de goma de suministro de agua de 4 pies
O	
PM14X10005	Mangueras trenzada de suministro de agua de 4 pies
WX10X10011	Limpiador Tide® para Lavadoras*
WX7X1	Bandeja del Piso de la Lavadora
DR07X10002	Cable de 6'
DRM2E300V0	ACM, Divisor, dos Cables de 6' y un Cable de 1'

## CONTROL DE LA FUNCIONALIDAD

### ⚠ ADVERTENCIA



Riesgo en Espacios Confinados

NO permita que los niños jueguen sobre o dentro de este electrodoméstico. Cuando el electrodoméstico se use cerca de niños, será necesario supervisarlos de cerca. Si no se siguen estas instrucciones, se podrá producir la muerte o lesiones personales.

- Si la tapa es abierta entre los ciclos (es decir, sin pausar y reiniciar el ciclo actual, cambiar ciclos una vez iniciados, etc.), presionar el botón **Start (Inicio)** hará que la lavadora abra el agua fría durante 5 segundos, seguido de un retraso de 10 segundos antes de bloquear la tapa e iniciar el ciclo.
- Si la tapa es abierta durante este período de 15 segundos, la palabra **Pause (Pausa)** comenzará a moverse a través de la pantalla. Se deberá presionar el botón **Start (Iniciar)** nuevamente para reiniciar el ciclo.

## CUANDO NO ESTÉ EN USO

- Cierre las llaves de paso minimizar las fugas en caso de que se produzca una rotura o grieta. Compruebe el estado de las mangueras de llenado; GE recomienda el cambio de las mangueras cada 5 años.

## GUARDE ESTAS INSTRUCCIONES

\*Tide® es una marca registrada de Procter & Gamble.

# Instrucciones de uso.

Es posible que las funciones y apariencias varíen con relación a su modelo a lo largo del manual.

## Paso 1

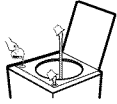

- Agregue el suavizante al dosificador para suavizante; para más detalles, lea la página 7.
- Agregue el detergente. GE recomienda el uso de detergentes de Alta Eficiencia en todas las lavadoras clasificadas por Energy Star.

## Paso 2



- Agregue las prendas sin ajustar alrededor del Infusor™. Sobrecargar el tambor puede producir un impacto negativo en el desempeño de lavado. Consulte la página 8 para obtener ejemplos de carga sugeridos.
- Cierre la tapa. NOTA: La lavadora no comienza a llenarse con la tapa abierta.

## Paso 3



- Seleccione el tamaño de carga y otras opciones de lavado, incluyendo la opción del Suavizante.
- Seleccione el ciclo de lavado.
- Seleccione las opciones incluida *Pretrat/Bleach (Pretratamiento/Blanqueador)*.

## Paso 4



- Oprima *Start*.

## Controles

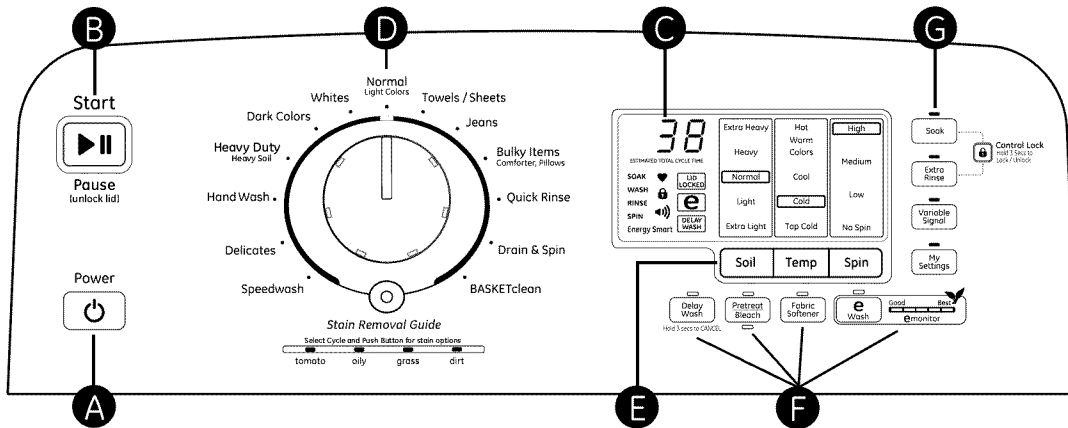

### A Power (Encendido)

Presione para "activar" la pantalla. Si la pantalla está activa, presione para que la lavadora quede en el modo inactivo. **NOTA:** Presionar **POWER** (Encendido) no desconecta el electrodoméstico del suministro de corriente.

### B Start and Pause (Inicio y Pausa)

Presione **Start** (Inicio) para comenzar el ciclo. **NOTA:** La tapa se deberá cerrar para que la lavadora se llene y el ciclo comience. Si la tapa está abierta, se visualizará "LID" (Tapa) a través de la pantalla. Si la tapa está cerrada, la tapa se bloqueará, el detergente será dispensado, y "FILL" (Llenar) se visualizará a través de la pantalla.

Presionar **Start** (Inicio) otra vez hará **Pause** (Pausa) el ciclo y la luz del indicador de **Start** (Inicio) titilará.

Para continuar el ciclo, presione **Start** (Inicio) nuevamente. Si la máquina queda pausada por más de 24 horas, el ciclo será cancelado. Si el agua permanece en la máquina, seleccione el ciclo **Drain & Spin** (Drenar y Girar) para drenar el tubo y desagotar el agua de la lavadora.

### C Display and Status Lights (Pantalla y las Luces de Status (Estatus))

**Pantalla:**

La pantalla muestra el tiempo restante **aproximado** hasta el final del ciclo.

**NOTA:** El tiempo del ciclo es afectado por el tiempo que toma llenar la lavadora. Esto depende de la presión del agua en su hogar. El temporizador "inteligente" "registra" la cantidad de tiempo que tarda en llenarse la lavadora y ajusta el tiempo total de forma consecuente.

**Además, esta pantalla "mostrará" el estado de la lavadora:**

- **bALANCING** Comienzo del ciclo de rebalanceo para redistribuir la ropa. Se detiene una vez completado el rebalanceo.
- **CyCLE PrEP** Siente el tamaño de la carga seca antes del llenado (normal).
- **dELAY** Cuando **Delayed Wash** (Lavado Retrasado) es iniciado. Reemplazado con tiempo estimado cuando comienza el ciclo.
- **End** Fin del ciclo actual.
- **ES** Lavadora en un inicio retrasado (máximo de 4 horas) esperando índices inferiores de corriente (consulte la sección **Energy Smart**).
- **FILL** Durante los primeros 45 minutos de un llenado, se muestra el tiempo de fin de ciclo estimado. Para el resto del tiempo de llenado, "FILL" (Llenado) se muestra hasta que el mismo se completa.
- **H2O SUPPLY** No puede sentir el nivel del agua (es posible que las válvulas estén apagadas).
- **Lid** El ciclo se detuvo porque la tapa está abierta. Cierre la tapa.
- **LOAd SenSE** Siente el tamaño de la carga *mojada* (normal).
- **PAUSE** El ciclo fue pausado debido a que la tecla **Start/Pause** (Inicio/ Pausa) fue presionada y la lavadora fue configurada en **Pause** (Pausa). Presione el botón **Start** (Inicio) nuevamente para reiniciar el ciclo.

**Luces de estado del ciclo:**

Muestra si la lavadora está en el ciclo **SOAK** (Enjuagar), **WASH** (Lavar), **RINSE** (Enjuagar) o **SPIN** (Girar).

**Las luces de estado de las funciones indican** (lea las secciones F y G para más detalles):

- ♥ La función **My Settings** (Mis Configuraciones) está activada en este ciclo.
- 🔒 Secadora está bloqueada – titilará una vez si presiona cualquier botón o gira perilla de ciclo.
- 🔊 La señal está activada. Consulte la descripción **Variable Signal** (Señal Variable).



Tapa está bloqueada. Consulte descripción **Bloqueo del Control**.



Función **eWash** fue seleccionada.



Se configuró un tiempo de **Delay Wash** (Lavado con Retraso).

**D**

**Perilla de Ciclos de Lavado-Selector de Ciclo**

El ciclo de lavado controla el tipo de proceso de lavado. La perilla Selector de Ciclo se puede girar en cualquier dirección. Girar la perilla luego de iniciar un ciclo detendrá la lavadora y modificará el ciclo/ opciones en la nueva selección. Presione **Start** (Iniciar) para comenzar la selección del nuevo ciclo. **NOTA:** Cuando la perilla es girada a otro ciclo, la luz del tambor es encendida para asistir en la carga. El siguiente cuadro le ayudará a configurar el ciclo de lavado correcto para su ropa.

<b>Speedwash (Lavado Rápido)</b>	Para pequeñas cantidades de prendas con poca suciedad que se necesitan de forma rápida. Brinda un lavado/ Enjuague y bajo un giro en alta velocidad.
<b>Delicates (Prendas Delicadas)</b>	Para lencería y telas que requieren cuidado especial con suciedad entre suave a normal. Brinda un lavado ligero y giro en bajo velocidad.
<b>HandWash (Lavado Manual)</b>	Para prendas con etiqueta de lavado a mano con poca suciedad. Brinda un lavado extra ligero y un giro en media velocidad.
<b>Heavy Duty/Heavy Soil (Suciedad Dura/Pesada)</b>	Un ciclo por sobre lo normal para ropa con mucha suciedad o manchas. Un ciclo de enjuague es agregado y el ciclo de agitación es extendido para una limpieza adicional. Este ciclo más agresivo se debería usar con mayor moderación.
<b>Dark Colors (Colores Oscuros)</b>	Para algodones y mezclas que no se destiñen o prendas con la etiqueta de lavado en frío. Brinda un lavado normal y con giro en media velocidad.
<b>Whites (Blancos)</b>	Para blancos con mucha o poca suciedad, ropa blanca, ropa de trabajo y de juego. Brinda lavado pesado y giro en alta velocidad.
<b>Normal/Light Colors (Normal/Colores Claros)</b>	Para algodones que destiñen con mucha o poca suciedad, ropa blanca, ropa de trabajo y de juego. Este ciclo brinda la mejor limpieza general y se debería usar con la mayoría de los ítems todos los días. Brinda lavado normal y giro en media velocidad.
<b>Towels/Sheetsba (Toallas/Sábanas)</b>	Provee períodos de agitación y remojo adecuado para lavar toallas y sábanas. Brinda lavado normal y giro en alta velocidad.
<b>Jeans (Vaqueros)</b>	Para lavar vaqueros poca suciedad o ligeramente sucios. Brinda un lavado normal y giro en media velocidad. (Para vaqueros usados para trabajar con mucha suciedad, use el ciclo <b>Whites</b> (Blancos).
<b>Bulky Items (Prendas Voluminosas)</b>	Para abrigos grandes, colchas, cubre colchones, bolsas de dormir y artículos similares grandes y voluminosos. Artículos grandes tales como mantas, edredones, chamarras y tapetes pequeños. Brinda un lavado normal y giro en extra pesado velocidad.
<b>Quick Rinse (Enjuague rápido)</b>	Enjuaga y hace girar las prendas sin suciedad cuando sólo se desea un enjuague. Brinda lavado extra ligero y giro en extra pesado velocidad. Las opciones <b>Fabric Softener</b> (Suavizante de Telas) y <b>Extra Rinse</b> (Enjuague Adicional) están disponibles con este ciclo.
<b>Drain &amp; Spin (Secar y Centrifugar)</b>	Para drenar el tubo y el agua que gira de la ropa. Brinda un lavado normal y con giro en media velocidad.
<b>BASKETclean (Limpieza de la Canasta)</b>	Use para limpiar la canasta de residuos y olores. La lavadora se llenará de agua caliente. Use este ciclo una vez por mes con blanqueador de cloro líquido o Limpiador para Lavadora Tide®. <b>NOTA:</b> Nunca cargue ropa sucia mientras se esté usando <b>BASKETclean</b> (Limpieza de la Canasta). La ropa sucia se podrá dañar o contaminar. Lea la sección de <b>Cuidado y Limpieza</b> .

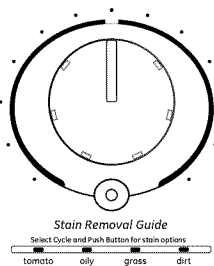

**Stain Removal Guide (Guía de Eliminación de Manchas)**

La característica **Stain Removal Guide** (Guía de Eliminación de Manchas) le permite señalar las manchas que se encuentran en las prendas de la carga. Esta característica puede usarse con cualquier ciclo de lavado.

**Cómo usar Stain Removal Guide (Guía de Eliminación de Manchas):**

1. Seleccione el ciclo de lavado.
2. Presione el botón **Stain Removal Guide** (Guía de Eliminación de Manchas) (el botón se iluminará cuando se encienda).

Continúe presionando para seleccionar manchas de **tomato** (tomate), mancha **oily** (aceitosa), mancha de **grass** (hierba) o mancha de **dirt** (tierra). La luz indicadora mostrará la mancha seleccionada.

Para seleccionar una mancha diferente, presione el botón **Stain Removal Guide** (Guía de Eliminación de Manchas) hasta que la mancha que se desee eliminar se ilumine.

Para apagar **Stain Removal Guide** (Guía de Eliminación de Manchas) presione hasta que la luz del botón se apague.

**NOTA:** Los niveles de Suciedad y Temperatura serán modificados de acuerdo con cada tipo de mancha. Apagar **Stain Removal Guide** (Guía de Eliminación de Manchas) hará que se regrese a la configuración por omisión.

**E**

**Settings (Configuraciones)**

Configuraciones individuales para agitación (**Soil/Suciedad**), temperatura del agua (**Temperature/Temperatura**), y giro (**Spin/Giro**) se pueden configurar de mínimo (inferior en la columna) a máximo (superior en la columna). En general, cuanto más arriba en la columna, más lavadoras energía se usará.

**NOTA:** Velocidades de Giro más altas típicamente reducen el tiempo de la secadora/ uso de energía (es decir: reduce el uso de la energía total al usar tanto una lavadora como una secadora).

# Instrucciones de uso.

## F Opciones de ciclo

### Delay Wash (Lavado Retrasado)

Al presionar de forma repetida el botón **Delay Wash** (*Lavado Retrasado*), el tiempo de retraso se configura de 1 (01H) a 9 (09H) horas, y vuelve a cero (00H). Si se mantiene presionado el botón **Delay Wash** (*Lavado Retrasado*) durante 3 segundos, se reiniciará de inmediato.

### Pretreat/Bleach (Pretratamiento/ Blanqueador)

Configure esta opción para agregar pretratamiento – O – blanqueador en la próxima carga. Presione una vez para indicar el agregado de pretratamiento (se ilumina el botón de arriba), dos veces para especificar el tipo de blanqueamiento (se ilumina el botón de abajo), tres veces para apagar (no hay luz). El pretratamiento o blanqueador será agregado en el tiempo óptimo durante el ciclo de lavado (difiere para el pretratamiento o el blanqueador).

**NOTA:** NO use pretratamiento y blanqueador en una misma carga. Si olvida dispensar (no presionó el botón una o dos veces), puede despejar el dispensador vertiendo agua en el compartimiento y dejando correr un ciclo de **Quick Rinse** (*Enjuague Rápido*) para el despeje del tambor.

### Fabric Softener (Suavizante para Tela)

Configure esta opción para brindar un **enjuague profundo** o al agregar de forma manual suavizante de telas al ciclo de enjuague. **NOTA:** Esta opción no está permitida en algunos ciclos. Cuando esté permitida, podrá cambiar otras configuraciones (es decir: **Spin** (*Girar*) se podrá activar en una configuración más alta) a fin de maximizar el rendimiento.

**NOTA:** No use bolas de dispensador de suavizante de tela en esta lavadora. No funcionan correctamente con lavadoras con alto nivel de eficiencia.

### eWash

Cuando se presionan las teclas **eWash**, el ciclo cambia a las configuraciones de mayor eficiencia de la energía y todas las luces de **eMonitor** se iluminarán para indicar que las configuraciones más eficientes están encendidas. Si cambia las configuraciones, la cantidad de luces de **eWash** y la cantidad de luces de **eMonitor** se reducirán (o incrementarán) para indicar que las configuraciones de eficiencia de la energía se redujeron (o se incrementaron).

## G Opciones Adicionales

### Soak (Remojo)

Esta opción comienza con una breve agitación, realiza el remojo durante un período de tiempo específico, y luego realiza el resto del ciclo de forma automática. En algunos modelos, esta opción está ubicada en la perilla Cycle Selector (Selector de Ciclo). Presionar de forma repetida el botón **Soak** (*Enjuagar*) agregará 15, luego 30 y luego regresará a 0 minutos de mojado.

### Extra Rinse (Enjuague Adicional)

Al usar detergente o blanqueador adicional para limpiar ropa muy sucia, use la opción **Extra Rinse** (*Enjuague Adicional*) para eliminar mejor los residuos adicionales.

**NOTA:** Esta opción no está permitida en algunos ciclos.

### Control Lock (Control de Bloquear)

Puede bloquear los controles para impedir que se realice cualquier selección. O bien puede bloquear los controles después de haber iniciado un ciclo. Con esta opción seleccionada, los niños no podrán poner en marcha la lavadora de manera fortuita aunque toquen el panel.

**Para bloquear la lavadora**, mantenga presionados los botones **Soak** (*Enjuagar*) y **Extra Rinse** (*Enjuague Adicional*) durante 3 segundos. El icono de bloqueo de los controles que aparece en la pantalla se encenderá cuando esté activado.

**Para desbloquear los controles de la lavadora**, mantenga presionados los botones **Soak** (*Enjuagar*) y **Extra Rinse** (*Enjuague Adicional*) durante 3 segundos. **NOTA:** El botón de **Power** (*Encendido*) puede seguir utilizándose cuando la lavadora está bloqueada.

### Variable Signal (Señal de variable)

Use el botón **Variable Signal** (*Señal de variable*) para cambiar el volumen de la señal del fin del ciclo. Presione la tecla hasta que alcance el volumen (alta, media, baja) deseado o se apague.

### My Settings (Mis Configuraciones)

A medida que la perilla del selector de ciclo es girada, las configuraciones de **Soil** (*Suciedad*), **Temp** (*Temperatura*) y **Spin** (*Giro*) cambian a configuraciones automática preconfiguradas por omisión. Si desea una configuración diferente, seleccione las opciones o modificaciones deseadas sobre las configuraciones del ciclo. Manteniendo presionado el botón **My Settings** (*Mis Configuraciones*) durante 3 segundos, la lavadora guardará estas configuraciones para dicho ciclo y ♥ y el botón **My Settings** (*Mis Configuraciones*) se iluminará cuando esté activo. En el futuro, al girar la perilla del selector a ese ciclo, sus configuraciones serán reactivadas de forma automática. Para regresar temporalmente (es decir, para esta carga) a las configuraciones por omisión preconfiguradas, presione el botón **My Settings** (*Mis Configuraciones*) durante 1/2 segundo. El corazón de estado ♥ y las luces de los botones se apagarán y las opciones regresarán a aquellas por omisión. Para hacer que estas configuraciones por omisión sean permanentes, mantenga presionado el botón **My Settings** (*Mis Configuraciones*) nuevamente durante 3 segundos para que sean sus configuraciones preferidas (las luces se volverán a encender). **NOTA:** **My Settings** (*Mis Configuraciones*) incluye **Stain Removal Guide** (*Guía de Eliminación de Manchas*) pero **NO Delay Wash** (*Lavado con Retraso*) ni **Variable Signal** (*Señal Variable*).

## Sensor de Carga Automático

Esta selección proporciona la cantidad correcta de agua que se ajusta al tamaño y tipo de carga colocada en la unidad. La lavadora no se llenará de agua durante el ciclo de sensor de carga automático si la tapa se encuentra abierta. Cuando se cierra la tapa la máquina puede comenzar a llenarse de agua para poder detectar el tamaño de la carga.

**Nota:** Esta es una lavadora de alta eficiencia con una acción de lavado Infuser™. Este sistema requiere menos agua al tiempo que brinda una acción de limpieza excepcional. Usted puede notar que el nivel de agua es menor que el de su lavadora anterior. Esto es normal para una lavadora equipada con un Infuser™.

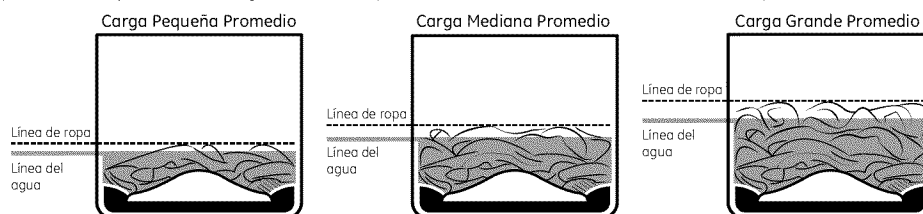

## Aditivos de Lavandería

Todos los aditivos – detergente, suavizante de telas, pretratamientos (tales como OxiClean®), son agregados a través de las esquinas frontales. Sus selecciones de opciones determinarán cuándo cada aditivo es dispensado de forma automática en su tiempo óptimo en el ciclo de lavado o enjuague.

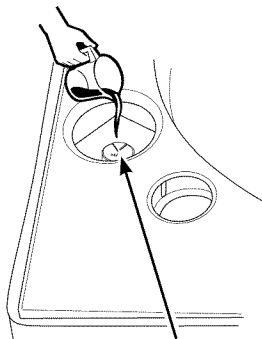

Compartimiento de Pretratamiento o Blanqueador Líquido

### Pretratamiento o Blanqueador Líquido

Para agregar *tanto* pretratamiento líquido o blanqueador líquido en la *siguiente* carga, vierta sólo una de ellas en el compartimiento trasero izquierdo y presione el botón **Prereat/Bleach** (Pretratar/Blanquear) una vez para iluminar la luz de pretratamiento (botón de arriba) o dos veces para iluminar la luz del blanqueador (botón de abajo). El líquido será agregado en el tiempo óptimo (pretratamiento- temprano o blanqueador - tarde) en el ciclo de lavado.

#### Opción con Pretratamiento

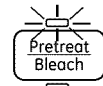

- 1 Controle las etiquetas de cuidado de la ropa para conocer las instrucciones especiales.
- 2 Mida el pretratamiento líquido con cuidado, siguiendo las instrucciones de la botella.
- 3 Antes de encender la lavadora, vierta una cantidad medida de pretratamiento directamente en el compartimiento.

#### Opción con blanqueador

El llenado de agua diluye el blanqueador de cloro a medida que la lavadora se llena para el ciclo de lavado.

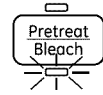

- 1 Controle las etiquetas de cuidado de la ropa para conocer las instrucciones especiales.
- 2 Mida el blanqueador líquido con cuidado, siguiendo las instrucciones en la botella.
  - Nunca vierta blanqueador de cloro líquido sin diluir directamente en la ropa o en la canasta de lavado.
  - No vierta blanqueador en polvo en el compartimiento del blanqueador.
- 3 Antes de encender la lavadora, vierta una cantidad medida de blanqueador directamente en el compartimiento del blanqueador. Evite salpicaduras o un llenado excesivo del dispensador. Si prefiere usar blanqueador en polvo, agregue el mismo en la canasta de la lavadora con el detergente.
  - No mezcle blanqueador con cloro junto con amoníaco o ácidos tales como vinagre y/o removedor de óxido. La mezcla puede producir un gas tóxico que podría ocasionar la muerte.

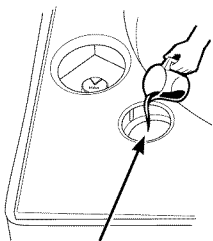

Dispensador de Detergente para Un Solo Lavado

### Dispensador de Detergente para Un Solo Lavado

Agregar manualmente detergente el polvo o en forma líquida en el *siguiente* ciclo de lavado, vierta el mismo en la abertura frontal izquierda. La mayoría de los detergentes ingresarán de forma inmediata en el tambor. La lavadora dejará correr el agua a través de esta abertura justo antes del ciclo de llenado, para agregar cualquier detergente que no haya caído en el tambor.

**NOTA:** No coloque tabletas de detergente en el dispensador de detergente de lavados simples.

Las tabletas de detergente deberían ser agregadas en el fondo de la canasta de lavado, antes de colocar la ropa dentro.

### Suavizante para Una Sola Carga

Para agregar suavizante a la *siguiente* carga, presione el botón **Fabric Softener** (Suavizante de Tela) y vierta el suavizante en la abertura derecha. El líquido será agregado en el momento óptimo del ciclo de enjuague.

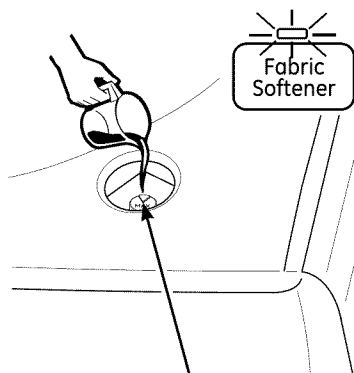

Suavizante para Una Sola Carga

# Cómo cargar y usar la lavadora.

Siempre siga las instrucciones del fabricante de la ropa cuando lave.



## Separación de cargas

Separe por color (blancos, claros, colores), nivel de suciedad, tipo de tela (algodones rústicos, limpieza fácil, delicados) y si

la tela produce pelusa (tela de toalla, felpilla) o junta pelusa (terciopelo, pana).

### ADVERTENCIA



Peligro de incendio

Nunca coloque en la lavadora prendas que estén humedecidas con gasolina u otros fluidos inflamables.

Ninguna lavadora puede eliminar el aceite por completo.

NO seque nada que alguna vez haya tenido algún tipo de aceite (incluyendo aceites de cocina).

Si no se cumple con esto, se podrá producir la muerte, una explosión o un incendio.

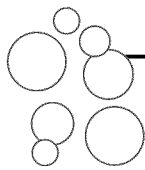

## Uso correcto del detergente

El uso de demasiado poco o cantidades excesivas de detergente es causa común de problemas con la colada.

Use menos detergente si tiene agua blanda, una carga más liviana o ropa poco sucia.

Para tratar manchas, aplique pretratamiento a las prendas según se recomienda en la etiqueta del producto. La aplicación debe realizarse en el tambor para evitar una pulverización excesiva que podría provocar que los colores de la tapa o de los gráficos pierdan su intensidad.

GE recomienda el uso de detergentes de Alta Eficiencia  en todas las lavadoras clasificadas por Energy Star. Los detergentes HE están formulados para funcionar en sistemas de lavado y enjuague con poca agua. Los detergentes HE reducen los problemas de espuma excesiva comúnmente asociados con los detergentes comunes.

Cuando utilice detergentes de alta eficiencia o concentrados, consulte la etiqueta del producto para determinar la cantidad requerida para un desempeño óptimo. Una cantidad excesiva de detergente puede tener un impacto negativo en el desempeño de lavado.



## Carga de la lavadora

Agregue las prendas secas sin apretar en el tambor de la lavadora. Para mejores resultados, cargue las prendas en forma uniforme y sin apretarlas alrededor de la parte exterior del tambor. Para agregar prendas una vez que se inició un ciclo en la lavadora, presione **Unlock Lid** (*Desbloquear la tapa*), levante la tapa y sumerja prendas adicionales alrededor de la parte externa de la canasta. Cierre la tapa y presione **Start** (*Iniciar*) para reanudar el lavado.

- No coloque prendas grandes tales como sábanas, colchas y toallas sobre el Infusor™. Carguelas alrededor de la parte exterior del tambor.
- No lave telas que contengan materiales inflamables (ceras, líquidos de limpieza, etc.).
- No coloque almohadones de jardín o sofá en la lavadora, ya que son demasiado grandes para poder moverlos. Retire las tapas externas y SÓLO lave las mismas.

### Ejemplos de carga\*

VAQUEROS	TOALLAS/ SÁBANAS	NORMAL	DELICADOS*	LAVADORÁPIDO (2-4 PRENDAS)
3 Jeans 5 camisas de trabajo 4 pantalones de trabajo	2 toallones grandes 5 toallas de baño/ 12 toallitas 6 toallas de mano/ 2 alfombras de baño de toalla ○ 2 sábanas rectas tamaño Queen 2 sábanas ajustables tamaño Queen 4 fundas de almohada	4 fundas de almohada 2 toallas de mano 2 sábanas rectas/ 2 sábanas ajustables 2 toallas de baño/ 4 toallitas ○ 6 camisas (de hombre o de mujer) 4 pantalones (Khakis o de sarga) 5 camisetas 7 boxers 4 shorts ○ 6 camisetas 4 pantalones de gimnasia 4 sudaderas 2 sudaderas con capucha 7 pares de medias	7 sostenes 7 pantaletas 3 enaguas 2 camisolas 4 camisones *Se recomienda el uso de una bolsa de malla de nylon para elementos pequeños	2 camisas de trabajo informales 1 pantalón de trabajo informal ○ 3 uniformes de fútbol



## CleanSpeak™

Esta lavadora puede tener comunicación con una secadora compatible (una cuyo Manual del Propietario cuenta con una descripción de **CleanSpeak**) a través de un cable entre dichos electrodomésticos. Este cable es provisto con los modelos para secadoras con **CleanSpeak** o puede ser adquirido en forma aparte.

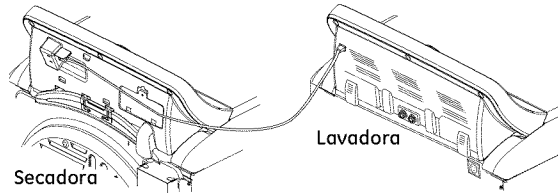

Al finalizar el ciclo de lavado, la lavadora envía una señal a la secadora para indicar un ciclo de secado preferido. Cuando la secadora deja de funcionar (aparece **"End"** en la pantalla - o - se abre la puerta) **"CYCLE"** (Ciclo) aparecerá en la pantalla de este ciclo, el LED de configuración de la perilla del ciclo actual se encenderá, y (si es diferente) un segundo LED del ciclo recomendado titilará. Si finaliza el tiempo de **"CYCLE"** (Ciclo), presionar **Power** (Encendido) reiniciará éste y las luces LED. Si la perilla del ciclo de secado es girada, el LED sólido se moverá de forma consecuente. Presionar el botón **Start** (Iniciar) de la secadora iniciará la configuración de la perilla de ciclo (LED sólido) y apagará el recomendado (LED titilante) si un ciclo diferente es iniciado.

## Comunicación Permitida por Brillion

Esta lavadora (y/o una secadora compatible) podrá tener comunicación con su Computadora Hogareña y/o iPhone®. Utilizando el Gestor Inteligente de Energía Nucleus™ de GE y el Módulo de Comunicación del Electrodoméstico (ACM), usted podrá visualizar lo siguiente:

### En su computadora hogareña o iPhone®:

- Qué ciclo está en funcionamiento y en qué segmento se encuentra del ciclo actual (por ejemplo: "Girar").
- El tiempo estimado restante del ciclo que fue seleccionado.
- Cuándo un ciclo se ha completado.
- Alertas que le notifican si la lavadora necesita mantenimiento o servicio técnico.

### Qué le permite hacer su software:

**NOTA:** Los mensajes aparecen en inglés. Para conocer las opciones posibles de idiomas, visite [www.gebrillion.com](http://www.gebrillion.com) o llame al 1-800-220-6899.

### La pantalla del ciclo le informará sobre el estado actual del ciclo de la lavadora:

- Soak (Enjuagar), Main Wash (Lavado Principal), Rinse (Enjuagar), Spin (Girar) o completar.

### Las alertas le notificarán sobre problemas.

#### Algunos ejemplos:

- Largo tiempo de llenado
- No se alcanza el objetivo de temperatura del agua
- Problema para cerrar la tapa
- Error de presión del interruptor

### Qué necesitará para una comunicación de dos vías:

- Modelo de gestión de energía hogareña Nucleus
- Modelo con Módulo de Comunicación del Electrodoméstico
- Conexión de banda ancha con enrutador (Wi-Fi para la conexión con iPhone®)
- Computadora (Mac® o PC) y/o iPhone® con conexión a Internet

**NOTA:** Si también cuenta con una lavadora **Energy Smart**, consulte las Instrucciones de Instalación para acceder a piezas adicionales.

## Instalación

**Paso 1:** Instale su Gestor/Cable de Energía Hogareña Nucleus – cerca de su enrutador de internet.

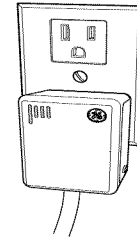

Consulte la Guía de Inicio Rápido/ Instrucciones de Instalación incluidas con este dispositivo para acceder a información necesaria para descargar software a un escritorio y/o iPhone®.

**Paso 2:** Instale su Módulo de Comunicación de Electrodomésticos (ACM) en su área de lavandería. Determine la ubicación más conveniente para su Módulo de Comunicación de Electrodomésticos (ACM). Instale el ACM de acuerdo con la Guía Rápida/ Instrucciones de Instalación incluidas con este dispositivo.

**Paso 3:** Conecte el Módulo de Comunicación de Electrodomésticos (ACM) a su lavadora o lavasecadora.

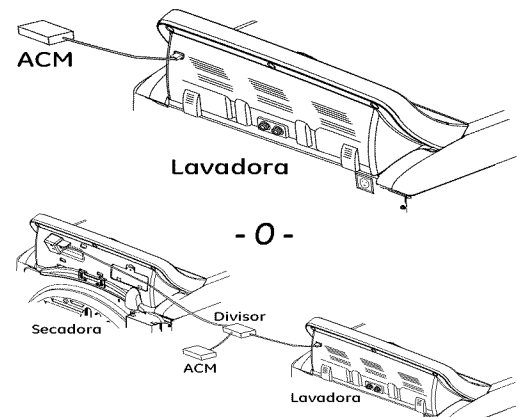

El Módulo de Comunicación de Electrodomésticos (ACM) incluye un divisor, dos cables de 6', y un cable de 1' (consulte **Piezas y Accesorios**). Si también cuenta con una secadora **Energy Smart**, use el divisor para conectar ambos electrodomésticos. **NOTA:** Si esta secadora no incluye un cable de 6 pies, será necesario que adquiera un segundo cable de 6 pies (consulte **Piezas y Accesorios**). Para más información o para realizar consultas, visite: [www.gebrillion.com](http://www.gebrillion.com) o llame al 1-800-220-6899.

# Acerca de la Comunicación del Electrodoméstico.

---

## **Energy Smart™**

Energy Smart permite que su lavadora reduzca el consumo de corriente durante períodos de altos costos de corriente. Si usted se encuentra en un área donde su proveedor de electricidad cobra costos variables en diferentes horas del día, su lavadora le informará sobre dichos momentos cuando esté pagando el costo más alto. El ícono de **Energy Smart** se iluminará en el panel de control de la lavadora, el tiempo del ciclo exhibirá "**ES**", y el funcionamiento estará en modo con retraso. La lavadora retrasará el comienzo (hasta durante 4 horas) hasta que el índice descienda. Usted podrá anular esta función sosteniendo el botón **Delay Wash (Lavado Retrasado)** durante 3 segundos para cancelar y hacerlo funcionar a su conveniencia (inmediatamente o con retraso de entre 1 y 9 horas).

## **Qué necesitará:**

- Smart Meter podrá tener comunicación con su lavadora (llame a su proveedor de electricidad)
- Una lavadora **Energy Smart** (como esta)
- Un Módulo de Comunicación para Electrodomésticos (**ACM**)

## **Instalación:**

Paso 1: El proveedor de corriente instala un Smart Meter

Pasos 2 & 3: Instale un Módulo de Comunicación para Electrodomésticos (**ACM**). Consulte la sección de comunicación de **Comunicación Permitida por Brillion**.



**Cesto de lavado:** Deje la tapa abierta después de lavar para que se evapore la humedad. Si desea limpiar el cesto, use un paño suave y limpio empapado en detergente líquido; luego enjuáguelo. (No use limpiadores duros.)

Use el ciclo **BASKETclean** (Limpieza de la Canasta):

Usar la lavadora en un lugar húmedo durante un período de tiempo prolongado podrá ocasionar la acumulación de moho negro y gérmenes en el aire dentro de la canasta de la lavadora y afectar su salud. Si limpia el tubo de la lavadora en forma mensual utilizando **BASKETclean** (Limpieza de la Canasta), esto mantendrá la canasta de la lavadora limpia para un uso higiénico.

- 1 Agregue un limpiador de tambor o removedor de depósitos de cal directamente en la canasta de la lavadora.
  - Es posible que quede detergente en el tubo de la lavadora luego de la limpieza.
  - **Al usar blanqueador de cloro líquido**, cargue el mismo en el compartimiento del blanqueador de cloro líquido.
  - **Cuando use un limpiador en polvo**, agregue el mismo al dispensador de detergente para un solo lavado. Consulte la sección **Dispensador de Detergente para un Solo Lavado**.
  - **Al usar tabletas de limpieza**, coloque las mismas directamente en el tambor de la lavadora. (No agregue el limpiadores en tabletas en el dispensador de detergente para un solo lavado). Consulte la sección **Dispensador de Detergente para un Solo Lavado**.
- 2 Presione el botón **Power** (Encendido).
- 3 Gire la perilla selectora a **BASKETclean** (Limpieza de la Canasta).
- 4 Presione el botón **Start** (Iniciar).

## NOTAS:

- Nunca cargue ropa sucia mientras se esté usando **BASKETclean** (Limpieza de la Canasta). La ropa sucia se podrá dañar o contaminar. Asegúrese de limpiar la canasta de la lavadora cuando esté vacía.
- Se recomienda dejar la tapa abierta luego de finalizar el lavado para mantener el tubo limpio.
- Se recomienda repetir en forma mensual **BASKETclean** (Limpieza de la Canasta).
- Si aún hay olor a moho o humedad, haga funcionar **BASKETclean** (Limpieza de la Canasta) durante 3 semanas consecutivas.

**Tapa de Vidrio (en algunos modelos):** Use una tela limpia y húmeda con vinagre y solución de agua.

**Mangueras de llenado:** GE recomienda el cambio de las mangueras cada 5 años.

**Exterior:** Seque los derrames de inmediato. Séquelos con un paño húmedo. Evite golpear la superficie con objetos cortantes.

**Interior:** El uso ocasional de un ciclo que contiene lejía mantendrá limpia la parte interna de la lavadora.

**Traslado y almacenamiento:** Pídale al técnico de servicio que elimine el agua de la bomba y las mangueras. Consulte las instrucciones de instalación que se incluyen con el producto para recibir información sobre cómo reinstalar la varilla de embarque para mantener el cesto metálico estacionario cuando se cambie la lavadora de lugar. Para mayor información, visite **GEAppliances.com** o llame al **800. GE.CARES** (800.432.2737). No guarde la lavadora donde pudiera quedar expuesta a las condiciones climáticas.



**Vacaciones prolongadas:** Asegúrese de cerrar la provisión de agua en los grifos. Drene toda el agua de las mangueras si la temperatura llegará a valores inferiores a cero.

# Antes de llamar para solicitar servicio...



Consejos para la solución de problemas

¡Ahorre tiempo y dinero! Consulte primero las tablas de las páginas siguientes o visite [GEAppliances.com](http://GEAppliances.com) y quizás no necesite llamar al servicio.

AGUA	Causas posibles	Qué hacer
<b>Espray corto y retraso luego de presionar el botón Start (Iniciar)</b>	La tapa fue abierta y cerrada entre la selección del ciclo y el inicio	<ul style="list-style-type: none"> <li>Esto es normal. Lea la sección <i>CONTROL DE LA FUNCIONALIDAD</i> en las <i>Instrucciones de seguridad</i>.</li> </ul>
<b>El nivel de agua parece bajo</b>	Esto es normal	<ul style="list-style-type: none"> <li>El agua puede no cubrir el nivel superior de las prendas. Esto es normal para esta lavadora de alta eficiencia.</li> </ul>
<b>Sonido durante el drenaje</b>	El tubo de alimentación del drenaje está demasiado bajo	<ul style="list-style-type: none"> <li>La manguera de drenaje debe superar las 32" en algún punto entre la parte trasera de la lavadora y el tubo de drenaje.</li> </ul>
<b>Demasiada espuma</b>	Agua blanda	<ul style="list-style-type: none"> <li>Pruebe con menos detergente.</li> </ul>
	Demasiado detergente	<ul style="list-style-type: none"> <li>Mida el detergente con cuidado. Use menos jabón si tiene agua blanda, una carga más liviana o ropa poco sucia.</li> </ul>
	Tipo de detergente	<ul style="list-style-type: none"> <li>Cambie a detergente HE .</li> </ul>
<b>Fugas de agua</b>	Tipo de detergente	<ul style="list-style-type: none"> <li>Cambie a detergente HE .</li> </ul>
	Demasiado detergente en la lavadora	<ul style="list-style-type: none"> <li>Use menos detergente. Use menos jabón si tiene agua blanda, una carga más liviana o ropa poco sucia.</li> </ul>
	La manguera de llenado o la de desagüe está mal conectada	<ul style="list-style-type: none"> <li>Asegúrese de que las conexiones de la manguera estén firmes en los grifos y que las arandelas de goma estén instaladas. Asegúrese de que el extremo de la manguera de desagüe esté insertado como corresponde y bien seguro al desagüe.</li> </ul>
	El desagüe de la casa está tapado	<ul style="list-style-type: none"> <li>Examine la tubería de la casa. Tendrá que llamar al fontanero.</li> </ul>
	La manguera de desagüe roza la pared	<ul style="list-style-type: none"> <li>Asegúrese de que la manguera de desagüe no haga contacto con la pared. Esto puede provocar un desgaste excesivo en la manguera.</li> </ul>
	Presión de agua constante a las mangueras de llenado en la fuente de agua	<ul style="list-style-type: none"> <li>Ajuste las mangueras a los grifos y cierre el agua después de cada uso.</li> <li>Verifique la condición de las mangueras de llenado; se deben reemplazar cada 5 años.</li> </ul>
<b>La temperatura del agua parece incorrecta</b>	Temperaturas más frías del agua proporcionan mayor eficiencia energética	<ul style="list-style-type: none"> <li>Se han formulado nuevos detergentes para colada que trabajan con temperaturas más frías del agua sin afectar el rendimiento del lavado.</li> </ul>
	La provisión de agua está cerrada o mal conectada	<ul style="list-style-type: none"> <li>Abra los grifos de agua caliente y fría y asegúrese de que las mangueras están conectadas a los grifos correctos. <b>NOTA:</b> Las válvulas de agua están marcadas con "H" y "C" y los filtros de la válvula interna poseen códigos con colores.</li> </ul>
	Los filtros de malla de la válvula de agua están tapados	<ul style="list-style-type: none"> <li>Cierre la fuente de agua y retire las mangueras de conexión de agua de la parte superior trasera de la lavadora. Use un cepillo o mondadientes para limpiar los filtros de malla de la lavadora. Vuelva a conectar las mangueras y abra el agua de nuevo.</li> </ul>
	Agua fresca/fría cuando se selecciona caliente.	<ul style="list-style-type: none"> <li>Esto es normal. PerfectTemp detecta la temperatura del agua y la optimiza para mejores resultados. El agua fría se agrega en forma periódica cuando se selecciona agua caliente.</li> </ul>
	El calentador de agua de la casa no está configurado correctamente	<ul style="list-style-type: none"> <li>Asegúrese de que el calentador esté suministrando agua a 120°F–140°F (48°C–60°C).</li> </ul>
<b>Agua bombeada antes de completarse el ciclo</b>	La puerta está levantada o el ciclo se puso en pausa por más de 8 horas	<ul style="list-style-type: none"> <li>Reconfigure el ciclo.</li> </ul>
<b>El agua no drena</b>	La manguera de desagüe está doblada o mal conectada	<ul style="list-style-type: none"> <li>Enderece la manguera de desagüe y asegúrese de que la lavadora no esté apoyada sobre ella.</li> <li>La parte superior de la salida del desagüe debe estar a menos de 6 pies (1,8 m) por encima del piso.</li> </ul>
<b>La lavadora se pausa en el inicio de los ciclos</b>	Esto es normal	<ul style="list-style-type: none"> <li>La lavadora está sintiendo la carga.</li> </ul>
<b>La lavadora se interrumpe durante el ciclo de lavado</b>	Se seleccionó la opción Auto Soak (Remojo Automático)	<ul style="list-style-type: none"> <li>Esto es normal. La lavadora alterna entre agitar y remojar durante estos ciclos para que sus prendas se limpien mejor con menos desgaste.</li> </ul>
<b>La lavadora se interrumpe durante el ciclo de centrifugado</b>	Esto es normal	<ul style="list-style-type: none"> <li>La lavadora puede hacer pausas durante el ciclo de centrifugado para eliminar el agua jabonosa con más eficiencia.</li> </ul>

<b>OPERACIÓN</b>	<b>Causas posibles</b>	<b>Qué hacer</b>
<i>La lavadora no se llena cuando la tapa se halla abierta.</i>	Esto es normal.	<ul style="list-style-type: none"> <li>La tapa debe estar cerrada para que la lavadora se llene o funcione.</li> </ul>
La lavadora no funciona	La lavadora no está enchufada	<ul style="list-style-type: none"> <li>Asegúrese de que el cable esté bien enchufado a un tomacorriente que funcione.</li> </ul>
	La fuente de agua está cerrada	<ul style="list-style-type: none"> <li>Abra por completo los grifos de agua fría y caliente.</li> </ul>
	Los controles no están bien puestos	<ul style="list-style-type: none"> <li>Verifique los controles.</li> </ul>
	La puerta está abierta—una característica de seguridad impide la agitación y centrifugado cuando la puerta está levantada	<ul style="list-style-type: none"> <li>Cierre la puerta y oprima <b>Start</b>.</li> </ul>
	El disyuntor/fusible está cortado/quemado	<ul style="list-style-type: none"> <li>Verifique el disyuntor/fusibles. Reemplace los fusibles o reajuste el disyuntor. La lavadora debe tener un tomacorriente separado.</li> </ul>
	Hay que reajustar la electrónica	<ul style="list-style-type: none"> <li>Desenchufe la lavadora, espere 2 minutos, vuelva a enchufarla y oprima <b>Start</b>.</li> </ul>
	No se opimió START	<ul style="list-style-type: none"> <li>Oprima <b>Start</b>.</li> </ul>
Falta el imán de la puerta	<ul style="list-style-type: none"> <li>Llame a servicio.</li> </ul>	
<i>Cambios sin explicación en el tiempo y/o la configuración</i>	Opciones de cambios	<ul style="list-style-type: none"> <li>Esto es normal. Varias opciones cambiarán otras opciones a fin de maximizar el desempeño del lavado.</li> </ul>
<i>Movimiento dentro de la máquina cuando se apaga</i>	El mecanismo de conmutación desengancha el motor	<ul style="list-style-type: none"> <li>Cuando la máquina se apaga manualmente, la conmutación desengancha el motor antes de apagarse por completo. Si se levanta la puerta antes de que el motor se desenganche, volverá a funcionar cuando se cierre la puerta.</li> </ul>
<i>El tambor parece suelto libremente</i>	El tambor se mueve o gira .	<ul style="list-style-type: none"> <li>El tambor de la lavadora no cuenta con un freno tradicional. El tambor se mueve libremente. Esto es normal.</li> </ul>
<b>RENDIMIENTO</b>	<b>Causas posibles</b>	<b>Qué hacer</b>
La ropa está demasiado mojada	Ciclo seleccionado incorrecto	<ul style="list-style-type: none"> <li>Asegúrese que el ciclo seleccionado coincida con la carga que esté lavando. Algunas telas se sentirán más húmedas cuando se enjuaguen con agua fría.</li> </ul>
	Carga de lavado desbalanceada	<ul style="list-style-type: none"> <li>Redistribuya la carga en la lavadora y active el ciclo de <b>Drain &amp; Spin (Secar y Centrifugar)</b>.</li> </ul>
Manchas de colores	Uso incorrecto del tejido suavizante	<ul style="list-style-type: none"> <li>Lea las instrucciones en el envase del suavizante y siga las recomendaciones para el uso del dosificador.</li> <li>Verifique que haya seleccionado la opción de suavizante</li> <li>Trate manchas en forma previa y vuelva a lavar usando el ciclo <b>Quick Rinse (Enjuague Rápido)</b> antes de secar.</li> </ul>
	Transferencia de colores	<ul style="list-style-type: none"> <li>Separe las prendas blancas o de colores claros de las de colores oscuros.</li> </ul>
Prendas grises o amarillentas	Cantidad de detergente	<ul style="list-style-type: none"> <li>Asegúrese de seguir las instrucciones del fabricante del detergente.</li> </ul>
	Agua pesada	<ul style="list-style-type: none"> <li>Use un acondicionador de agua como Calgon o instale un suavizador de agua.</li> </ul>
	El agua no está lo suficientemente caliente	<ul style="list-style-type: none"> <li>Asegúrese de que el calentador de agua esté suministrando agua a 120°F–140°F (48°C–60°C).</li> </ul>
	La lavadora está sobrecargada	<ul style="list-style-type: none"> <li>Cargue ropa de forma no excesiva de modo que no supere la fila superior de la canasta de la lavadora. Para un mejor resultado, cargue los ítems alrededor de la parte exterior de la canasta.</li> </ul>
Transferencia de colores	<ul style="list-style-type: none"> <li>Separe las prendas por color. Si la etiqueta de la tela indica lavar separadamente, pueden estar indicados los colores inestables.</li> </ul>	
Pelusa o residuos en las prendas	Las prendas son secadas al aire o en el tendedor	<ul style="list-style-type: none"> <li>Si no seca su colada con una secadora, sus prendas pueden retener más pelusa.</li> </ul>
	Separación incorrecta	<ul style="list-style-type: none"> <li>Separe los productores de pelusa de los que la captan.</li> </ul>
	Lavado demasiado prolongado	<ul style="list-style-type: none"> <li>Lave cargas pequeñas por menos tiempo que las más grandes.</li> </ul>
	El detergente no se disuelve	<ul style="list-style-type: none"> <li>Vuelva a lavar usando el ciclo <b>Quick Rinse (Enjuague Rápido)</b> con la opción <b>Extra Rinse (Enjuague Adicional)</b>.</li> <li>Pruebe un detergente líquido.</li> <li>Use una temperatura del agua más caliente.</li> </ul>
	Sobrecarga	<ul style="list-style-type: none"> <li>Agregue las prendas sin apretar en el tambor de la lavadora. Para un mejor resultado, cargue los ítems alrededor de la parte exterior de la canasta.</li> </ul>
	Uso incorrecto del tejido suavizante	<ul style="list-style-type: none"> <li>Lea las instrucciones en el envase del suavizante y siga las recomendaciones para el uso del dosificador.</li> </ul>

# Antes de llamar para solicitar servicio...



Consejos para la solución de problemas

RENDIMIENTO (cont.)	Causas posibles	Qué hacer
Formación de bolitas	Resultado del desgaste normal de mezclas de algodón y poliéster telas con pelusa	<ul style="list-style-type: none"> <li>Si bien esto no se debe a la lavadora, puede reducir la velocidad del proceso de formación de bolitas lavando las prendas dadas vuelta.</li> </ul>
Enganches, agujeros, desgarros, rasgones o desgaste excesivo	Alfileres, broches, ganchos, botones cortantes, hebillas de cinturón, cierres y objetos cortantes dejados en los bolsillos	<ul style="list-style-type: none"> <li>Cierre broches, ganchos, botones y cierres.</li> <li>Retire los objetos sueltos como alfileres, objetos en los bolsillos y botones cortantes.</li> <li>De vuelta las prendas de punto (que se enganchan fácilmente).</li> </ul>
	Blanqueador con cloro no diluido	<ul style="list-style-type: none"> <li>Vea las instrucciones en el envase del blanqueador para ver la cantidad correcta.</li> <li>No agregue blanqueador sin diluir a la colada ni permita que las prendas entren en contacto con el blanqueador sin diluir.</li> </ul>
	Químicos como el blanqueador para el cabello o tintura, solución para permanente	<ul style="list-style-type: none"> <li>Enjuague las prendas que puedan tener químicos antes de lavarlas. Use el ciclo <b>Quick Rinse</b> (Enjuague Rápido) con la opción <b>Extra Rinse</b> (Enjuague Adicional).</li> </ul>
Arrugas	Ciclos de lavado y secado incorrectos	<ul style="list-style-type: none"> <li>Haga coincidir la selección del ciclo con el tipo de tela que esté lavando (especialmente para cargas fáciles de limpiar).</li> </ul>
	Separación incorrecta	<ul style="list-style-type: none"> <li>Evite mezclar las prendas pesadas (como ropa de trabajo) con otras livianas (como blusas).</li> <li>Pruebe con un suavizante.</li> </ul>
	Sobrecarga o nivel de agua incorrecto	<ul style="list-style-type: none"> <li>Agregue las prendas sin apretar en el tambor de la lavadora.</li> </ul>
	Lavado repetido en agua demasiado caliente	<ul style="list-style-type: none"> <li>Lave en agua tibia o fría.</li> </ul>
El blanqueador está a la izquierda del dispensador	No se inició ni finalizó el ciclo luego de agregar blanqueador	<ul style="list-style-type: none"> <li>Deje correr una <b>BASKETclean</b> (Limpieza de la CANASTA) o el ciclo <b>Quick Rinse</b> (Enjuague Rápido) (con la opción de <b>Bleach</b> (Blanqueador)) para limpiar el dispensador. En el futuro, asegúrese de seleccionar la opción <b>Bleach</b> (Blanqueador) al agregar blanqueador.</li> </ul>
SONIDOS	Causas posibles	Motivo
La lavadora parece estar demasiado inmóvil	Esto es normal	<ul style="list-style-type: none"> <li>La lavadora permanece muy inmóvil durante partes del ciclo de lavado.</li> </ul>
"Clic metálico"	El mecanismo de conmutación está enganchado o suelto	<ul style="list-style-type: none"> <li>El sistema de transmisión se engancha al inicio de la agitación y se suelta cuando ésta se completa. Esto ocurre varias veces durante el lavado.</li> </ul>
"Silbidos" oscilantes o sonido ligero "clic" durante el agitación	El motor eléctrico revierte la dirección	<ul style="list-style-type: none"> <li>Esta máquina tiene un sistema de transmisión que no usa engranajes. Éste es el sonido que hace el motor al rotar hacia atrás para limpiar la lavado.</li> </ul>
Sonido de agitación corto al final de la agitación	Redistribución de la ropa	<ul style="list-style-type: none"> <li>Al final de la agitación, el motor hace golpes de agitación cortos para distribuir la carga.</li> </ul>
Hace un chasquido cuando el agua deja de llenarse	Relé	<ul style="list-style-type: none"> <li>El relé hace un chasquido cuando se activa. El nivel de agua activa al relé y deja de llenarse.</li> </ul>
Sonido de "clic" detrás del panel de control mientras llena	Válvula de control de la temperatura del agua	<ul style="list-style-type: none"> <li>Dos válvula mezcla el agua fría y la caliente. El "clic" es cuando cualquier válvula se enciende o apaga para elevar o reducir la temperatura de llenado de agua.</li> </ul>
El flujo de agua cambia durante el llenado	Válvula de control de la temperatura del agua	<ul style="list-style-type: none"> <li>Dos válvula mezcla el agua fría y la caliente. El flujo cambia cuando cualquier válvula se enciende o apaga para elevar o reducir la temperatura de llenado de agua.</li> </ul>
El motor "aúlla" o "se mueve" durante el centrifugado	El motor cambie la velocidad durante el ciclo de centrifugado	<ul style="list-style-type: none"> <li>El motor va aumentando la velocidad durante el ciclo de centrifugado. Cuando el centrifugado se completa, se irá deteniendo hasta que pare.</li> </ul>
"Zumbido"	Bomba de desagüe	<ul style="list-style-type: none"> <li>La bomba de desagüe hará un zumbido cuando elimine el agua tras la agitación y continuará hasta que se complete el centrifugado.</li> </ul>
"Gorgoteo"	Bomba de desagüe	<ul style="list-style-type: none"> <li>Cuando la bomba comienza a aspirar aire, hace un gorgoteo. La lavadora comenzará el centrifugado y el sonido continuará hasta que se complete el centrifugado.</li> </ul>
El agua "borbotea"	Esto es normal	<ul style="list-style-type: none"> <li>Esta lavadora utiliza una acción de lavado mediante Infusor™. Resulta normal que el agua borbotee mientras la unidad realiza la agitación, especialmente con cargas pequeñas.</li> </ul>
La lavadora hace ruido	La lavadora está torcida	<ul style="list-style-type: none"> <li>Para nivelar la lavadora, ajuste las patas de nivelación girando la pata individual en la dirección apropiada para subir o bajar.</li> </ul>

## Garantía de la lavadora GE.



Todos los servicios de garantía se ofrecen a través de nuestros centros de asistencia técnica o un técnico autorizado de Customer Care®. Para programar servicio, visite la página **GEAppliances.com** o llame al **800.GE.CARES** (1.800.432.2737). Cuando llame para solicitar servicio, por favor tenga a mano el número de serie y el número de modelo.

Engrape el recibo aquí.  
Se necesita el comprobante con la fecha de compra original para que la garantía cubra los servicios.

### Por el período de: Reemplazaremos:

#### Un año

De la fecha de la compra original

Cualquier pieza **especificada** de fábrica de la lavadora que falle debido a un defecto de los materiales o la mano de obra. Durante esta **garantía limitada de un año**, también ofrecemos, **en forma gratuita**, toda la mano de obra y los costos de servicio para reemplazar la pieza defectuosa.

### Lo que no está cubierto:

- Viajes del personal de servicio a su casa para enseñarle cómo usar su producto.
- Instalación, entrega o mantenimiento inapropiada.
- Fallas del producto si es maltratado, mal usado, o usado para un propósito diferente del que se creó o si es usado para usos comerciales.
- Cambio de los fusibles de su casa o reajuste del circuito de interruptores.
- Productos sin defectos o rotos, o los cuales se encuentran funcionando como se indica en el Manual del propietario.
- Daños al producto causados por accidentes, incendios, inundaciones o actos de la naturaleza.
- Daños imprevistos resultantes causados por posibles defectos con este electrodoméstico.
- Defectos o daños debido a la puesta en funcionamiento a temperaturas de congelación.
- Daños causados después del envío.
- Producto no accesible para facilitar el servicio requerido.

**EXCLUSIÓN DE GARANTÍAS IMPLÍCITAS—Su único y exclusivo derecho es la reparación del producto, tal y como se indica en esta Garantía limitada. Cualquier garantía implícita, incluyendo las garantías implícitas de comerciabilidad o adecuación para un fin determinado, están limitadas a un año o el período de tiempo más breve permitido por la ley.**

Esta garantía se extiende al comprador original y a cualquier propietario subsecuente para productos comprados para uso doméstico dentro Estados Unidos. Si el producto está situado en un área que no dispone de servicio por parte de un proveedor de servicio autorizado de GE, podría tener que hacerse cargo de los costes de envío o bien podría solicitarse que lleve el producto a un centro de servicio de GE autorizado para realizar la reparación. En Alaska, la garantía excluye el costo de envío o las visitas de servicio a su casa.

Si necesita solicitar piezas de repuesto, le recomendamos que utilice sólo las piezas de GE especificadas de fábrica. Estas piezas están diseñadas para funcionar con su aparato y se encuentran fabricadas y probadas para cumplir con las especificaciones de GE.

Algunos estados no permiten la exclusión o limitación de daños imprevistos. Esta garantía le da sus derechos legales específicos, y es posible que usted tenga otros derechos legales que varían de estado a estado. Para informarse de cuáles son sus derechos legales, consulte a su oficina de asuntos del consumidor local o estatal o póngase en contacto con la Oficina de su Procurador General.

Garante: General Electric Company. Louisville, KY 40225

## Soporte al consumidor.

---



### *Página Web de GE Appliances*

**GEAppliances.com**

¿Tiene alguna pregunta sobre su electrodoméstico? ¡Pruebe la página Web de GE Appliances 24 horas al día, cualquier día del año! Para mayor conveniencia y servicio más rápido, ya puede descargar los Manuales de los Propietarios, pedir piezas o incluso hacer una cita en línea para que vengan a realizar una reparación.

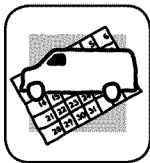

### *Solicite una reparación*

**GEAppliances.com**

El servicio de expertos GE está a tan sólo un paso de su puerta. ¡Entre en línea y solicite su reparación cuando le venga bien al día cualquier día del año! O llame al 800.GE.CARES (800.432.2737) durante horas normales de oficina.

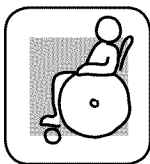

### *Real Life Design Studio (Estudio de diseño para la vida real)*

**GEAppliances.com**

GE apoya el concepto de Diseño Universal—productos, servicios y ambientes que pueden usar gente de todas las edades, tamaños y capacidades. Reconocemos la necesidad de diseñar para una gran gama de habilidades y dificultades físicas y mentales. Para más detalles sobre las aplicaciones de GE Diseño Universal, incluyendo ideas de diseño para la cocina para personas con discapacidades, mire nuestra página Web hoy mismo. Para personas con dificultades auditivas, favor de llamar al 800.TDD.GEAC (800.833.4322).



### *Garantías ampliadas*

**GEAppliances.com**

Compre una garantía ampliada y obtenga detalles sobre descuentos especiales disponibles mientras su garantía está aún activa. Puede comprarla en línea en cualquier momento, o llamar al 800.626.2224 durante horas normales de oficina. GE Consumer Home Services estará aún ahí cuando su garantía termine.

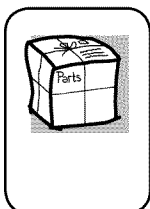

### *Piezas y accesorios*

**GEApplianceparts.com**

Aquellos individuos con la calificación necesaria para reparar sus propios electrodomésticos pueden pedir que se les manden las piezas o accesorios directamente a sus hogares (aceptamos las tarjetas VISA, MasterCard y Discover). Haga su pedido en línea hoy, 24 horas cada día o llamar por teléfono al 800.626.2002 durante horas normales de oficina.

Si necesita solicitar piezas de repuesto, le recomendamos que utilice sólo las piezas de GE especificadas de fábrica. Estas piezas están diseñadas para funcionar con su aparato y se encuentran fabricadas y probadas para cumplir con las especificaciones de GE.

***Las instrucciones descritas en este manual cubren los procedimientos a seguir por cualquier usuario.***

***Cualquier otra reparación debería, por regla general, referirse a personal calificado autorizado. Debe ejercerse precaución ya que las reparaciones incorrectas pueden causar condiciones de funcionamiento inseguras.***



### *Póngase en contacto con nosotros*

**GEAppliances.com**

Si no está satisfecho con el servicio que recibe de GE, póngase en contacto con nosotros en nuestra página Web indicando todos los detalles así como su número de teléfono o escribanos a:

General Manager, Customer Relations  
GE Appliances, Appliance Park  
Louisville, KY 40225



### *Registre su electrodoméstico*

**GEAppliances.com**

***¡Registre su nuevo electrodoméstico en línea—cuando usted prefiera!*** El registrar su producto a tiempo le proporcionará, si surgiera la necesidad, una mejor comunicación y un servicio más rápido bajo los términos de su garantía. También puede enviar su tarjeta de registro pre-impresa que se incluye en el material de embalaje.