

WARNING TO REDUCE THE RISK OF ELECTRICAL SHOCK DISCONNECT THIS APPLIANCE FROM THE POWER SUPPLY BEFORE ATTEMPTING ANY USER MAINTENANCE. TURNING THE CONTROLS TO THE OFF POSITION DOES NOT DISCONNECT THIS APPLIANCE FROM THE POWER SUPPLY.

AVERTISSEMENT POUR RÉDUIRE LE RISQUE DE CHOC ÉLECTRIQUE, DÉBRANCHER CET APPAREIL DE L'ALIMENTATION AVANT DE PROCÉDER À L'ENTRETIEN. EN TOURNANT LES COMMANDES A LA POSITION ARRÊT, L'ON NE COUPE PAS L'ALIMENTATION ÉLECTRIQUE DE L'APPAREIL.

ADVERTENCIA PARA REDUCIR EL RIESGO DE CHOQUE ELÉCTRICO, DESENCHUFE ESTE APARATO DE LA ALIMENTACIÓN ELÉCTRICA ANTES DE EFECTUAR EL MANTENIMIENTO. AL GIRAR LOS CONTROLES A LA POSICIÓN OFF (APAGADO) NO SE CORTA LA ALIMENTACIÓN ELÉCTRICA AL ARTEFACTO.

COMPONENT RESISTANCE TABLE		
ELECTRICAL COMPONENT	RESISTANCE Ω @ 77°F (25°C)	
WATER VALVE SOLENOIDS	880 \pm 10%	
DOOR LOCK SOLENOID	380 \pm 10%	
PUMP MOTOR	15 \pm 7%	
DISPENSER VALVE SOLENOIDS	1100 \pm 7%	
MOTOR	M1 TO M2	2.6 \pm 7%
	M2 TO M3	2.6 \pm 7%
	M1 TO M3	2.6 \pm 7%
	M1 TO M6	184 \pm 7%
	M5 TO M6	184 \pm 7%

TABLEAU DE RÉSISTANCE DES COMPOSANTS		
COMPOSANT ÉLECTRIQUE	RÉSISTANCE Ω @ 77°F (25°C)	
SOLÉNOÏDE DU ROBINET D'EAU	880 \pm 10%	
SOLÉNOÏDE DU LOQUET DE PORTE	380 \pm 10%	
MOTEUR DE POMPE	15 \pm 7%	
SOLÉNOÏDE DU ROBINET DISTRIBUTEUR	1100 \pm 7%	
MOTEUR	M1 VERS M2	2.6 \pm 7%
	M2 VERS M3	2.6 \pm 7%
	M1 VERS M3	2.6 \pm 7%
	M5 VERS M6	184 \pm 7%
	M1 VERS M6	184 \pm 7%

TABLA DE RESISTENCIA DE LOS COMPONENTES		
COMPONENTE ELÉCTRICO	RESISTENCIA Ω @ 77°F (25°C)	
SOLENOIDE DE LA VÁLVULA DEL AGUA	880 \pm 10%	
SOLENOIDE DE CIERRE DE LA PUERTA	380 \pm 10%	
BOMBA DE MOTOR	15 \pm 7%	
SOLENOIDE DE LA VÁLVULA DEL DISTRIBUIDOR	1100 \pm 7%	
MOTOR	M1 A M2	2.6 \pm 7%
	M2 A M3	2.6 \pm 7%
	M1 A M3	2.6 \pm 7%
	M5 A M6	184 \pm 7%
	M1 A M6	184 \pm 7%

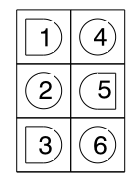
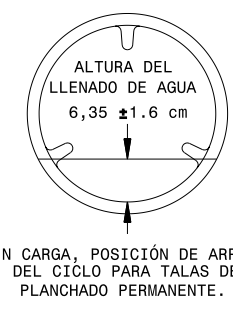
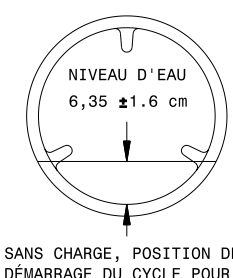
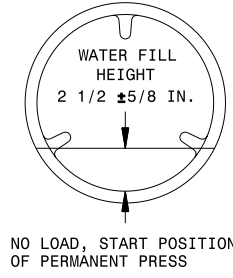
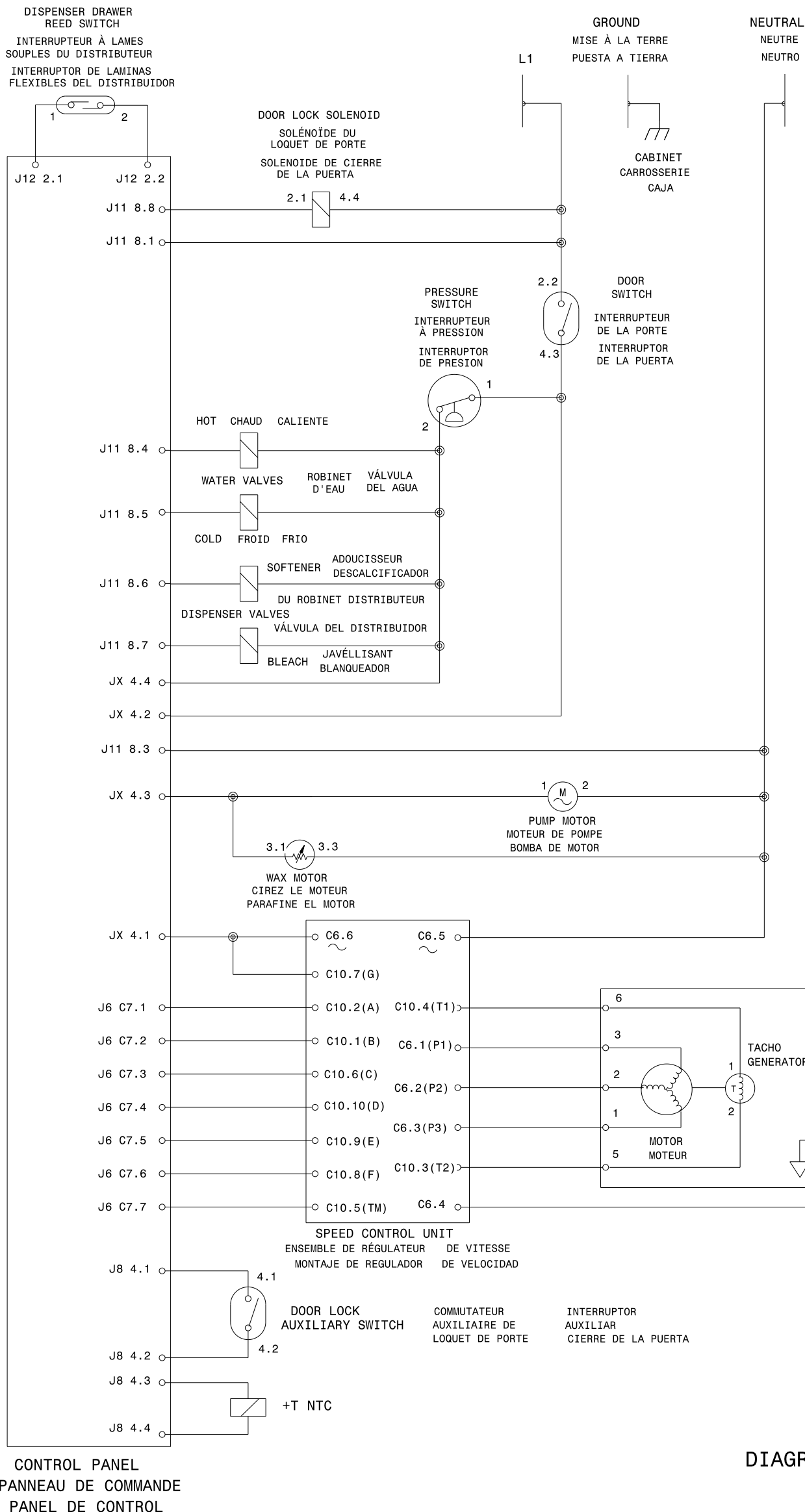

MOTOR PLUG-MALE (END VIEW)
PRISE MÂLE MOTEUR (VUE EXTR)
FICHA DE CONTADOR DE MACHO MOTOR (VISTA DE EXTREMO)

WIRING CODES	
	CONNECTION
	NO CONNECTION
	CABINET GROUND
	LOCAL GROUND

CODES DE CÂBLAGE	
	CONNEXION
	AUCUNE CONNEXION
	MISE À LA TERRE DE CARROSSERIE
	MISE À LA TERRE DE LOCAL

CODIGOS DEL CABLEADO	
	CONEXIÓN
	SIN CONEXIÓN
	PUESTA A TIERRA DE CAJA
	PUESTA A TIERRA DE LOCAL

WIRING DIAGRAM PART NO. 134234000
SCHÉMA DE CÂBLAGE NO DE PIÈCE
DIAGRAMA DE CONEXIONES NO DE PIEZA