

S P E C - 9 9 - 0 1 3 2 - 0 1

CONFIDENTIAL / CONFIDENTIEL

99 - 05 - 26

Product / Produit: Cooktop / Table de Cuisson

Brand / Marque: Frigidaire

Model No. / No. Modèle: FEC32C4HS / HT

Ref. No. / No Ref.: 380-54-31169-01 / 03

Yearly Quantity / Quantité Annuelle: 3300 / 2200

Prod. Target Date / Date Prod. Cible: 99 / 06

Control Features

Caractéristiques de commande

Control Knobs / Boutons de Contrôle:

4 - Plastic Beta White or Almond / 4 - Beta Plastique Blanc ou Amande

Control Panel / Panneau de Contrôle:

White or Almond Aluminum Escutcheon /

Garniture en Aluminium Blanche ou Amande

Graphics / Graphisme: Frigidaire

NCS 2070-R10B & NCS 6502-B Or / Ou

NCS 2070-R10B & NCS 7005-Y20R

Surface Element Controls / Interrupteur Éléments de Surface:

4 - Infinite Switch, Push to Turn, "Off" position at 12 O'clock

4 - Interrupteur à Positions Réglable, Pousser et Tourner, Position "Éteint" à Midi

Surface Indicator Light / Témoin Lumineux:

1 - Red / 1 - Rouge

Cooktop Features

Caractéristiques de la table de cuisson

Cooktop Type / Type de Dessus:

Porcelain on Steel Top White Or Almond /

Dessus de Porcelaine Blanc Ou Amande

Surface Element Rating / Tension Éléments de Surface:

R.R.: 6" Dia. @ 1250 Watts, 240V, 4 Turns /

D.AR.: 6" Dia. @ 1250 Watts, 240V, 4 Tours

R.F.: 8" Dia. @ 2100 Watts, 240V, 5 Turns /

D.AV.: 8" Dia. @ 2100 Watts, 240V, 5 Tours

L.R.: 8" Dia. @ 2100 Watts, 240V, 5 Turns /

G.AR.: 8" Dia. @ 2100 Watts, 240V, 5 Tours

L.F.: 6" Dia. @ 1250 Watts, 240V, 4 Turns /

G. AV.: 6" Dia. @ 1250 Watts, 240V, 4 Tours

Drip Bowls (1 Piece) / Cuvettes (1 Piece):

4 - Steel, Chrome /

4 - Acier, Chrome

Medallion / Médaille:

4 - Black Porcelain / 4 - Porcelaine Noire

Burner Box Finish / Finition du Boîtier:

Black Painted / Peint Noir

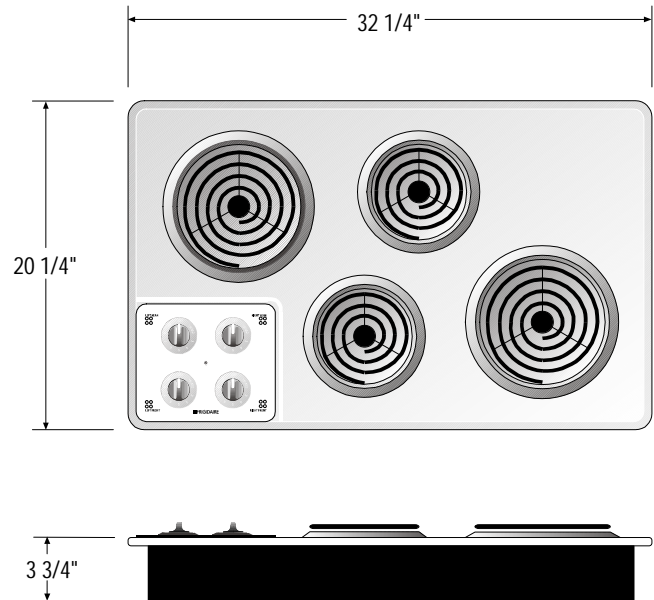

General Features

Caractéristiques Générales

Cut Out Sizes / Dimensions des Ouvertures:

Width 30 3/8" Min., 31" Max.; Depth 18 3/8" Min., 19" Max. /

Largeur 30 3/8" Min., 31" Max.; Profondeur 18 3/8" Min., 19" Max.

Agency Listing / Agence D'Enregistrement:

Underwriters Laboratories (UL)

Voltage Rating / Indice de Voltage:

240V / 120V - 240V / 208V, 240V 6.7 KW, 208V 5.1KW, 60Hz

Shipping Weight / Poids Chargement:

Approximately 35 Pounds / Environ 35 Lbs

Carton Size / Dimensions Emballage:

Width 34 1/4", Depth 22 1/4", Height 7 3/8" /

Largeur 34 1/4", Profondeur 22 1/4", Hauteur 7 3/8"

**Colours
Couleurs**

White On White Or Almond On Almond /
Blanc Sur Blanc Ou Amande Sur Amande

**Literature
Littérature**

English / Spanish (Available Under Request)
Anglais / Espagnol (Disponible Sur Demande)

**Replacement Model(s)
Modèle(s) de Remplacement**

Number(s) / Numéro(s):
FEC3X2XAW / XAD
Project Number / Numéro de Projet:
LA-510

Product Manager / Directeur de Produit *Date*

Other / Autre *Date*

Product Designer / Designeur de Produit *Date*

Product Eng. / Ing. de Produit *Date*