



# GE Profile™ Electronic Tri-Temperature Water Dispenser with Refreshment Chiller

**Safety Instructions** .....2, 3

**Using the Water Dispenser**

Features and Parts List .....4

Loading the Dispenser and Start Up .....4

Child Safeguard .....4

Draining the Dispenser .....5

Sanitizing and Cleaning .....5

Control Panel and Display Features .....6

Start Up and Operation Adjustment .....7

Specifications .....7

**Troubleshooting Tips** .....7-9

**Care and Cleaning** .....9, 10

**Consumer Support**

Consumer Support .....Back Cover

Warranty .....Back Cover

## Français

**Informations en matière de sécurité** .....12, 13

**Utilisation du distributeur d'eau**

Caractéristiques et liste de pièces .....14

Chargement du distributeur et démarrage .....14

Sauvegarde pour la protection des enfants .....14

Vidange du distributeur .....15

Désinfection et nettoyage .....15

Caractéristiques du panneau de contrôle et de l'affichage .....16

Démarrage et réglage du fonctionnement .....17

Caractéristiques techniques .....17

**Conseils de dépannage** .....17-19

**Entretien et nettoyage** .....19, 20

**Soutien au consommateur**

Soutien au consommateur .....21

Garantie .....21

## Español

**Información de seguridad** .....22, 23

**Cómo utilizar el dispensador de agua**

Lista de partes y características .....24

Cómo cargar el dispensador y operación de inicio .....24

Seguro contra niños .....24

Cómo drenar el dispensador .....25

Cómo desinfectar y limpiar .....25

Funciones del panel de control y de visualización .....26

Operación de inicio y ajuste .....27

Especificaciones .....27

**Solucionar problemas** .....27-29

**Cuidado y limpieza** .....29, 30

**Apoyo al consumidor**

Apoyo al consumidor .....31

Garantía .....31

### Owner's Manual

GXCF35GBS

Distributeur d'eau de GE Profile™ électronique à trois températures avec réfrigérant de rafraîchissements

### Manuel d'utilisation

La section française commence à la page 12

Dispensador de agua de GE Profile™ electrónico de tres temperaturas con enfriador de refrescos

### Manual del propietario

La sección en español empieza en la página 22



As an ENERGY STAR® partner, GE has determined that this product meets the ENERGY STAR® guidelines for energy efficiency.

# IMPORTANT SAFETY INFORMATION. READ ALL INSTRUCTIONS BEFORE USING.

---

## **⚠ WARNING!**

Use this appliance only for its intended purpose as described in this Owner's Manual.



## SAFETY PRECAUTIONS

---

When using electrical appliances, basic safety precautions should be followed, including the following:

- This water dispenser must be properly installed and located in accordance with these instructions before it is used.
- Do not allow children to climb, stand or hang on the outside of the dispenser, or on the shelves inside the storage cabinet (on some models). They could tip the dispenser over and damage it and seriously injure themselves.
- Do not store or use gasoline or other flammable vapors and liquids in the vicinity of this or any other appliance.
- Unplug the water dispenser before cleaning or making repairs.
- **NOTE:** GE does not support any servicing of the dispenser. We strongly recommend that you do not attempt to service the dispenser yourself.
- Do not use this dispenser to dispense anything other than water.
- Do not plug in the power cord or turn on the power switches when the water dispenser is empty.
- Wipe up any water spills immediately after loading or unloading water bottles.
- Children should be supervised by a parent when using this product.
- **WARNING:** Do not use with water that is microbiologically unsafe or of unknown quality.
- **CAUTION:** The dispenser heats water up to a temperature of 195°F (91°C). Water temperatures above 125°F (52°C) can cause severe burns or death from scalding. Children, the disabled and the elderly are at highest risk of being scalded.
- **NOTICE:** This product is intended solely for use in chilling canned and boxed beverages, and packaged nonperishables.



## PROPER INSTALLATION AND LOCATION

---

- This product is for indoor use only.
- Allow at least 1" (2.5 cm) of space between the back of the water dispenser and the wall to allow for proper air circulation.
- Do not install the water dispenser where the temperature will go below 55°F (13°C) or above 100°F (38°C).
- Install the water dispenser on a level floor strong enough to support it when fully loaded. Do not install where it will be subject to direct sunlight, heat or moisture.
- The control panel is covered with a clear protective film; please peel from the edge to remove.

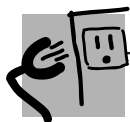

## GROUNDING INSTRUCTIONS

---

**WARNING:** *Improper use of the grounding plug can result in a risk of electric shock.*

This appliance must be grounded. In the event of an electrical short circuit, grounding reduces the risk of electric shock.

This appliance is equipped with a power cord having a grounding wire with a grounding plug. The plug must be plugged into an outlet that is properly installed and grounded.

Consult a qualified electrician if the grounding instructions are not completely understood, or if doubt exists as to whether the appliance is properly grounded.

If the outlet is a standard 2-prong wall outlet, it is your personal responsibility and obligation to have it replaced with a properly grounded 3-prong wall outlet.

Do not under any circumstances cut or remove the third (ground) prong from the power cord.

Do not use an adapter plug with this appliance.

Do not use an extension cord with this appliance. If the power cord is too short, have a qualified electrician install an outlet near the appliance.

For best operation, plug the appliance into its own electrical outlet on a dedicated circuit to prevent flickering of lights, blowing of fuse or tripping of circuit breaker.

---

## PROPER DISPOSAL OF THE WATER DISPENSER

---

### **Refrigerant Disposal**

Your old water dispenser may have used a regulated refrigerant in its cooling system. These refrigerants are believed to harm stratospheric ozone. If you are throwing away your old dispenser, make sure the refrigerant is removed and recovered for proper disposal by an EPA-certified technician. If you intentionally release this refrigerant, you can be subject to fines and imprisonment under provisions of environmental legislation.



---

*READ AND FOLLOW THIS SAFETY INFORMATION CAREFULLY.*

**SAVE THESE INSTRUCTIONS**

---

## Using the water dispenser.

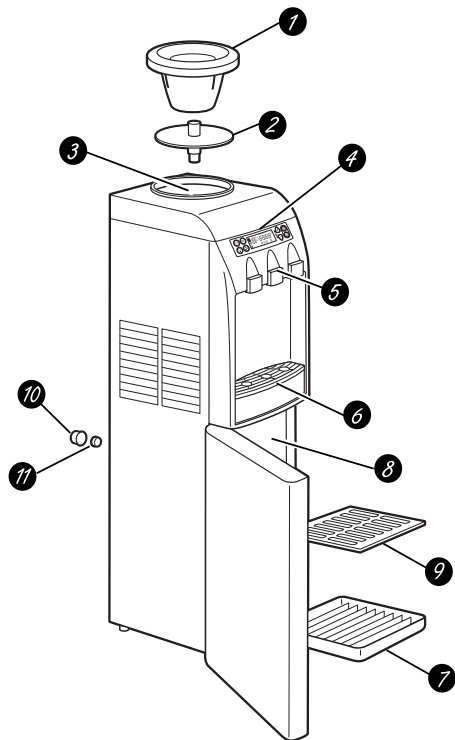

### Features and Parts List

- ① **Bottle Support Collar—Black (WS28X10048)**
- ② **Separator (WS28X10013)**
- ③ **Cold Water Tank**
- ④ **Control Panel**
- ⑤ **Hot ☕, Room Temperature 🍵, Cold ❄️ Water Dispenser Buttons**
- ⑥ **Dispenser Drip Tray (WS28X10031) and Grille (WS28X10032)**
- ⑦ **Compartment Drip Tray (WS29X10029)**
- ⑧ **Chiller Compartment.** The compartment is intended solely for use in chilling canned and boxed beverages and packaged nonperishables.
- ⑨ **Compartment Shelf (WS28X10028)**
- ⑩ **Drainage Cap (WS01X10008)**
- ⑪ **Silicon Stopper (WS01X10007)**

### Loading the Dispenser and Start Up

**Sanitize the dispenser water tanks prior to installing a full bottle of water for the first time (see "Sanitizing and Cleaning the Water Tanks").**

**IMPORTANT:** Make sure the dispenser is unplugged. Before placing the water bottle on the dispenser, wash hands and wipe the top of the bottle with a clean cloth. Avoid touching the part of the bottle that will be in contact with the water dispenser.

Make sure the water level in the top of the dispenser is low enough to allow for proper bottle installation. Failure to do so may cause the dispenser to overflow.

1. Peel the label from the top cover of the bottle (if present). Do **not** remove the entire bottle cap.

2. Place the bottle on top of the dispenser as shown, aligning the dispensing valve probe to the center of the water bottle cap. Press down until the probe penetrates the bottle cap, allowing the bottle to rest on the support collar.
3. **IMPORTANT: Press both dispense buttons until water runs from both taps.**
4. Plug in the dispenser.
5. Set the clock, hot water temperature level and energy saver cycle. See the *Start Up and Operation Adjustment* section for detailed instructions.
6. Press the Ⓞ (power) button.
7. Allow 30 minutes for water to reach hot and cold temperatures.

Contact a local water bottle distributor to purchase water bottles.

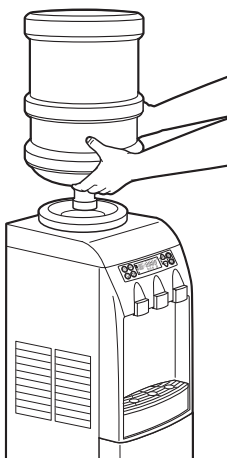

### Child Safeguard



The HOT dispenser button is equipped with a child safeguard that reduces the risk of hot water being dispensed accidentally or by small children. To dispense water, rotate the knob counterclockwise and push the button in. The knob will reset automatically when the button is released.

**The dispenser heats water up to a temperature of 195°F (91°C). Water temperatures above 125°F (52°C) can cause severe burns or death from scalding. Children, the disabled and the elderly are at highest risk of being scalded.**

**CAUTION:** Children should be supervised by a parent when using this product.

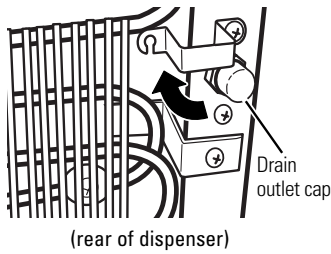

### Draining the Dispenser

The dispenser should be drained before cleaning the tanks and before leaving for long vacations or absences.

1. Unplug the dispenser.
2. Remove the water bottle from the dispenser.
3. Put a container that will withstand hot water under the hot water tap. **Press the hot dispenser button until the water is cool (about 1 quart).** Add water to the cold water reservoir (on top where the bottle supplies water) as needed.
4. Dispense water from both buttons into container(s) until no more water can be dispensed (about 1 quart of water still remains in the dispenser).
5. Place a large bucket beneath the drain outlet on the rear of the dispenser.

6. Using a Phillips screwdriver, loosen the screws on the bracket covering the drain outlet cap. Rotate the bracket out of the way to allow access to the cap.
7. Remove the cap and silicon stopper from the drain outlet and allow water to drain. After draining, **replace the stopper and cap.**
8. Rotate the bracket back into place and tighten screws.

Make sure to install a full bottle and dispense water from the hot water tap before plugging in and turning on the dispenser (see *Loading the Dispenser and Start Up* section).

### Sanitizing and Cleaning the Water Tanks

**IMPORTANT:** Before initial use and periodically, the water dispenser tanks must be sanitized to prevent unpleasant tastes in the water and cleaned to remove mineral deposits that can impair flow.

#### To Sanitize:

1. Before cleaning, **unplug the water dispenser.**  
**NOTE:** For first time installation, skip steps 2–4.
2. Empty the water bottle, then remove it from the dispenser.
3. Drain the water tanks (see *Draining the Dispenser*).
4. **Reinstall the silicon stopper and drain cap** (see *Draining the Dispenser*).
5. **DO NOT ADD BLEACH FIRST OR DIRECTLY TO THE DISPENSER. Concentrated bleach may damage plastic.**  
Add 1/2 teaspoon (2.5 ml) of ordinary 6.0% maximum household bleach to a 2 quart (2 liter) pitcher filled with tap water.
6. Pour the solution in the opening at the top of the dispenser.
7. Repeat steps 5 and 6 until the dispenser is full.
8. Press the hot and cold dispenser buttons until the water just begins to flow from the taps.
9. Allow to sit for 15–20 minutes.
10. **Rinse out the bleach solution:**
  - Drain the water tanks into a large bucket (see *Draining the Dispenser*).
  - Make sure that the silicon stopper is **NOT** installed.
  - **IMPORTANT: Remove the separator and wipe out the cold water reservoir** (see *Cleaning the Separator*).
  - Clean, then reinstall the separator and collar (see *Cleaning the Separator*).
  - Pour approximately 1 gallon (4 quarts or 4 liters) of fresh tap water into the top and allow to drain into the bucket.
  - Flush with an additional 1 gallon (4 quarts or 4 liters) of fresh tap water and allow to drain into the bucket.
11. **Reinstall the silicon stopper and drain cap** (see *Draining the Dispenser*).
12. Install a fresh water bottle (see *Loading the Dispenser*).
13. **Dispense 1 quart (1 liter) of water from each tap** and taste to make sure the bleach solution is completely removed.

**If you continue to taste the chlorine from the bleach solution, repeat steps 10–13 until the taste is gone.**

14. Plug in the dispenser.

#### To Remove Mineral Deposits:

Mix 2 quarts (2 liters) of water with two quarts of vinegar **OR** mix 1 gallon of water (4 liters) with 16 ounces (454 g) of citric acid crystals. Bleach does not remove mineral deposits. Do this in place of step 5 when removing mineral deposits.

## Using the water dispenser.

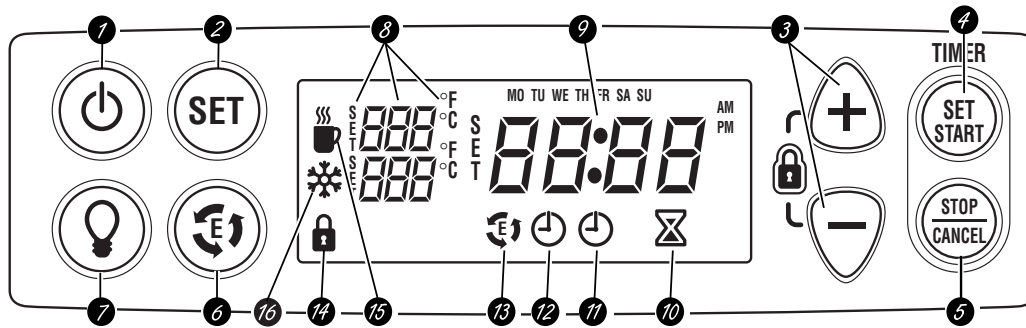

### Control Panel Buttons

- ➊ **Power ON/OFF Button** . Turns the cooling and heating operation ON or OFF. The button must be on to see the entire display. Never start the unit without a bottle containing water installed.
- ➋ **SET Button** . Advances the control panel display through the features that are adjustable. When in the SET mode, “SET” is displayed on the display panel. The control panel will automatically return to the operating mode if no other button is pushed within 1 minute, accepting any new adjustments.
- ➌ **Feature Adjustment and Control Panel Lock Buttons.** The buttons are used individually to adjust the feature values when the control is in the SET mode. The buttons can be pressed and held for fast scrolling. A Control Panel Lock can be engaged and disengaged by pressing both the and buttons at the same time. When the control panel is locked, no changes can be made to the control; however, water dispensing is not affected.
- ➍ **Timer Controls.** The **TIMER/START** button (4) initiates the display of the countdown timer and starts the timer. The **STOP/CANCEL** button (5) stops the timer function and cancels the timer display. The hourglass timer icon is displayed while the timer feature is selected and active.
- ➎ **Energy Saver ON/OFF Button** . **Note:** The clock must be set for the Energy Saver feature to operate properly. This button turns on and off the programmed Energy Saver cycle that controls the heater operation to save energy during low usage periods of the day and week. The default setting is set at the factory for optimal energy performance—hot water operation is set to start at 6:00 am and stop at 8:00 pm. Turning the feature off returns the dispenser to normal operation and allows the dispenser to continuously produce hot and cold water 24 hours a day, 7 days a week.
- ➏ **Faucet Light ON/OFF Button** . Turns the faucet light on or off.

### Control Panel Display

- ➐ **Temperature Setting Display.** The hot and cold water temperature settings can be selected to display in either degrees Fahrenheit or Celsius.
- ➑ **Clock and Timer Display.** The clock and day of the week are displayed normally. When the timer function has been selected, the clock display is converted to a countdown timer.
- ➒ **Timer Icon** . The timer icon is lit when the timer function has been selected. The icon displays motion when the timer countdown is active.
- ➓ **Energy Saver—Dispenser Operation Start Time Icon** . The light blue start time icon will be lit in the SET mode, indicating the programmed time when the dispenser is to begin full hot water operation.
- ➔ **Energy Saver—Dispenser Operation Stop Time Icon** . The red stop time icon will be lit in the SET mode, indicating the programmed time when the dispenser hot water operation will be shut off.
- ➗ **Energy Saver Icon** . The energy saver icon will be solidly lit when the programmed operation cycle has been activated. In this mode, the icon will display motion of the arrows indicating hot water operation has been shut off to save energy.
- ➙ **Control Panel Lock Icon** . The control panel lock icon will be lit when the lock feature has been engaged.
- ➚ **Hot Water Operation Icon** . The cup will be displayed when the hot water system is activated. The steam elements will move while the heater is operating and all three elements will remain lit when the set temperature has been attained.
- ➛ **Cooling System Operation Icon** . The snowflake will be displayed when the cooling system is activated. The snowflake elements will be in motion when the cooling system is operating and all 6 elements will remain lit when the set temperature is attained. (The snowflake and the 40F (4C) icons will not be lit during periods of the Energy Saver cycle even though the cooling system is running to maintain the compartment temperature.)

## Start Up and Operation Adjustment—Clock, Hot Water Temperature, Energy Saver Cycle and Timer

**Important:** Sanitize the unit and install a full bottle of water before plugging the unit into an electrical outlet. An error code will be displayed and the alarm will sound if the dispenser is operated without water—see *Troubleshooting Tips*.

Plug the power cord into a properly grounded electrical outlet.

**NOTE:** The display may take up to 30 seconds to light up.

Press the **SET** button to advance the control to the next feature needing an initial setting or adjustment.

**Setting the Clock.** Adjust the hours including the AM/PM setting using the  $\oplus$  and  $\ominus$  buttons. Press the **SET** button to advance to the minute adjustment, then again to select the day of the week (ie, WE for Wednesday). The clock time must be set to initiate the energy saver cycle.

**Water Temperature Scale and Hot Water Temperature Set Point.** Select the temperature scale (F—Fahrenheit or C—Celsius) to display the temperature values, then press the **SET** button to adjust the hot water temperature set point. The hot water can be adjusted from 195°F to 150°F (91°C to 66°C) or shut off when adjusted below 150°F (66°C). The default is set at 175°F (80°C) for optimal energy performance. Press the **SET** button again to accept the temperature setting and advance to the Energy Saver cycle start and stop time. **NOTE:** The cold water and compartment temperature is not adjustable.

**Adjusting the Energy Saver Cycle Start and Stop Times.** Select the Monday through Friday start time for hot water operation prompted by the light blue clock and the “**MO TU WE TH FR**” display. Press the **SET** button to enter the stop time for hot water operation as indicated by the red clock icon. Next set the start and stop times for Saturday and Sunday. Saturday and Sunday operation times are set independently as previously described. The default Energy Saver cycle is set at the factory for optimal energy performance—hot operation to start at 6:00 am and stop at 8:00 pm. **NOTE:** The chiller compartment will remain in cooling operation at all times whether the Energy Saver cycle is on or off. When you have reached the end of the set up procedure, the SET light will go out. Set up is complete.

After initial set up and adjustment is complete, confirm that a full bottle of water has been installed.

Press the  $\odot$  (Power ON/OFF) button to begin operation of the dispenser.

**Timer Operation.** Press the **TIMER/START** button, then adjust the hours using the  $\oplus$  and  $\ominus$  buttons. Press the **TIMER/START** button again, then adjust the minutes. Press the **TIMER/START** button again to start the timer. Press the **STOP/CANCEL** button to pause the timer. Press the **STOP/CANCEL** button again to cancel the timer. Once the timer has completed its countdown, the alarm will sound three times. The alarm will continue to sound every 15 seconds until the timer has been canceled. The timer will count down time for up to 12 hours and 59 minutes.

## Specifications\*

**Cooled Water Temperature Setting:** 40°F (4°C)

**Water Cooling Rate:** 0.26 gallons (1 liter) per hour

**Heated Water Temperature Setting:** Adjustable from 150°F to 195°F (66°C to 91°C)

**Water Heating Rate:** 0.8 gallons (3 liter) per hour

**Compartment Temperature:** <46°F (<7.8°C)

**Capacity:** 3 or 5 gallon (11.4 or 19 liter) bottle

**Power Consumption—Heating:** 480 Watts max.

**Cooling:** 125 Watts max.

\*Tested with 75°F (24°C) ambient temperature, steady state operation

## Troubleshooting Tips.

Problem	Possible Causes	What To Do
Water dispenser leaks from the outside	Crack or pin hole in bottle.	• Replace with a new bottle of water.
Water has poor taste or odor	Separator needs cleaning.	• See <i>Cleaning the Separator</i> .
	Unit needs to be sanitized.	• See <i>Cleaning and Sanitizing the Water Tanks</i> .
Water not hot enough or cold enough	Dispenser is unplugged.	• Push the plug completely into the outlet.
	The fuse is blown/circuit breaker is tripped.	• Replace house fuse or reset the house circuit breaker. • If too many items are plugged into a single circuit, move some items to a different circuit.
	All the water in the water tank has been used.	• Wait 30 minutes for water to heat or cool.
	Temperature limiter tripped.	• Turn off dispenser. Wait five minutes; then turn back on. Wait 30 minutes for water to heat or cool.
Water dispenser does not work—No water flow	Didn't select proper hot water temperature.	• Adjust hot water setting (see <i>Start Up and Operation Adjustment</i> ).
	Empty water bottle.	• Replace with a new bottle of water.
Cold water button does not dispense	Mineral deposits clogging tanks.	• See <i>Care and Cleaning</i> .
	Chiller door has been left open.	• Close chiller door.
Compressor does not start when snowflake icon motion appears	Ice buildup blocking water flow.	• Turn off power overnight and turn on in the morning.
	Normal Operation—Compressor start is delayed by up to 3 minutes to prolong the compressor life.	• Wait for up to 3 minutes for the compressor to start.

## Troubleshooting Tips.

<b>Problem</b>	<b>Possible Causes</b>	<b>What To Do</b>
<b>Bottle feels warm</b>	Water system overfilled. Water is boiling in the hot tank and bubbling up into the bottle.	<ul style="list-style-type: none"> <li>• Dispense cold water until air is released into the bottle.</li> </ul>
<b>Water dispenser is noisy</b>	Water dispenser is uneven.	<ul style="list-style-type: none"> <li>• Make sure the water is installed on a level floor strong enough to support it when fully loaded.</li> </ul>
	Bottle making a gurgling noise as water fills the tanks.	<ul style="list-style-type: none"> <li>• This is normal.</li> </ul>
	Hot water boiling sound.	<ul style="list-style-type: none"> <li>• This is normal.</li> </ul>
	Dispenser or water bottle shakes when the cooling system cycles off.	<ul style="list-style-type: none"> <li>• This is normal.</li> </ul>
<b>Particles floating in water</b>	Water has high mineral content.	<ul style="list-style-type: none"> <li>• Find a water source with lower hardness.</li> </ul>
<b>Foul odor in air around dispenser</b>	Hot water tank is empty or not completely full.	<ul style="list-style-type: none"> <li>• Press the hot dispenser button until water flows to remove air from the hot tank.</li> </ul>
<b>Chiller does not operate</b>	Water dispenser is unplugged.	<ul style="list-style-type: none"> <li>• Push the plug completely into the outlet.</li> </ul>
	The fuse is blown/circuit breaker is tripped.	<ul style="list-style-type: none"> <li>• Replace fuse or reset the breaker.</li> </ul>
<b>Vibration or rattling (slight vibration is normal)</b>	Water dispenser is on an uneven surface.	<ul style="list-style-type: none"> <li>• Use shims to level the unit.</li> </ul>
<b>Compressor/motor operates (snowflake icon in motion) for long periods or cycles</b>	Often occurs when large amounts of food are placed in cooler.	<ul style="list-style-type: none"> <li>• This is normal.</li> </ul>
	Door left open.	<ul style="list-style-type: none"> <li>• Check to see if package is holding door open.</li> </ul>
	Hot weather or frequent door openings.	<ul style="list-style-type: none"> <li>• This is normal.</li> </ul>
	Normal when unit is first plugged in.	<ul style="list-style-type: none"> <li>• Wait 24 hours for the unit to completely cool down.</li> </ul>
	Not enough clearance from the wall.	<ul style="list-style-type: none"> <li>• Make sure there is enough air circulation around the unit.</li> </ul>
	Water system overfilled.	<ul style="list-style-type: none"> <li>• Dispense water from the cold faucet until air is released into the bottle.</li> </ul>
<b>Chiller compartment too warm</b>	Door left open.	<ul style="list-style-type: none"> <li>• Check to see if package is holding door open.</li> </ul>
<b>Compartment/cold water too cold/frozen</b>	Low ambient temperature.	<ul style="list-style-type: none"> <li>• Place units in room temperature environment.</li> </ul>
<b>Chiller compartment has odor</b>	Foods transmitting odor to chiller.	<ul style="list-style-type: none"> <li>• Foods with strong odors should be tightly wrapped.</li> <li>• Keep an open box of baking soda in the unit; replace every three months.</li> </ul>
	Interior needs cleaning.	<ul style="list-style-type: none"> <li>• See <i>Care and cleaning</i>.</li> </ul>
<b>Moisture forms on outside of chiller compartment</b>	Not unusual during periods of high humidity and/or temperature.	<ul style="list-style-type: none"> <li>• Wipe surface dry.</li> <li>• Operate unit in temperature- and humidity-controlled location.</li> <li>• Place unit in tray to contain moisture accumulation.</li> </ul>
<b>Moisture collects inside chiller compartment (in humid weather, air carries moisture into chiller compartment when door is opened)</b>	Too frequent or too long door openings.	<ul style="list-style-type: none"> <li>• Minimize time door is open.</li> <li>• Wipe surface dry.</li> <li>• Empty internal drip tray.</li> <li>• Operate unit in temperature- and humidity-controlled location.</li> <li>• Place unit in tray to contain moisture accumulation.</li> </ul>



<b>Error Codes</b>	<b>What Is Wrong</b>	<b>What To Do</b>
<b>Error code: E1</b> <i>Alarm will sound and display E1 for 10 seconds. The unit will then shut down and display "OFF".</i>	<ul style="list-style-type: none"> <li>• Hot water tank exceeds temperature limits.</li> <li>• No/low water level in system.</li> </ul>	<ul style="list-style-type: none"> <li>• Confirm that water bottle installed is supplying water to the system. Dispense hot water to release any trapped air. Allow the unit to cool for several hours with the power off. After the unit cools, resume operation by pressing the power button.</li> </ul>
<b>Error code: E2</b>	<ul style="list-style-type: none"> <li>• Cold water tank too cold.</li> <li>• Operating environment too cold.</li> <li>• Compartment door may be open.</li> </ul>	<ul style="list-style-type: none"> <li>• The system will automatically reduce cooling operation to restore a correct temperature condition. Confirm that the compartment door is closed. The control/display will reset automatically when a normal temperature has been restored. Unplug the unit and allow it to warm up if the problem persists. Relocate the dispenser to a warmer operating environment if the error repeats. If a warmer operating environment is not available, increase the hot water temperature and operation time (with the Energy Saver cycle set-up) to help offset this issue.</li> </ul>
<b>Error code: E3</b>	<ul style="list-style-type: none"> <li>• Compartment temperature too cold.</li> <li>• Operating environment too cold.</li> <li>• Extremely high cold water usage.</li> <li>• Bottled water temperature high when installed.</li> </ul>	<ul style="list-style-type: none"> <li>• The system will automatically reduce cooling operation to restore the correct temperature condition. Confirm that the compartment door is closed. The control/display will reset automatically when normal temperature has been restored. Allow the bottle temperature to stabilize to room temperature before installation on the dispenser. Unplug the unit and allow it to warm up if the problem persists. Relocate the dispenser to a warmer operating environment if the error repeats.</li> </ul>
<b>Error code: E4, E5 and E6</b>	<ul style="list-style-type: none"> <li>• Dispenser has experienced a sensor failure.</li> </ul>	<ul style="list-style-type: none"> <li>• Unplug the unit for 24 hours and allow the control to reset. Plug the unit in and repeat start up and operation adjustments. Repeat if required; however, some failures may be permanent.</li> </ul>

## Care and cleaning of the dispenser.

### Cleaning the Separator

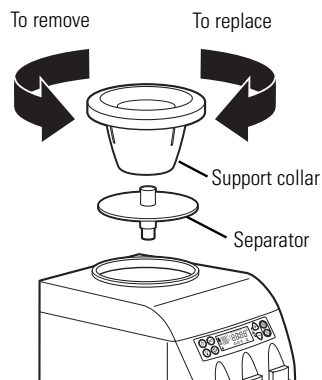

**IMPORTANT:** Unplug the water dispenser before cleaning.

1. Remove the water bottle and drain the dispenser (see *Draining the Dispenser*).
2. Remove the support collar by turning **counterclockwise** and pulling straight off.
3. Remove the plastic separator by pulling straight out (you may need to twist slightly to loosen).
4. Clean the separator with dish soap and water or in the top rack of the dishwasher.
5. Dry the separator thoroughly on both sides.

6. Using a clean cloth or paper towel, thoroughly dry the cold water reservoir.
7. Place the separator back in the dispenser. Make sure the long, tapered end of the separator is positioned firmly on the metal plug on the bottom of the reservoir.
8. Replace the support collar and turn **clockwise** until it is firmly in place.
9. Install a full water bottle on the dispenser (see *Loading the Dispenser*).

### Cleaning the Outside Cabinet and Storage/Chiller Compartment

**IMPORTANT:** Unplug the water dispenser before cleaning.

The cabinet and compartment of the dispenser can be washed with mild soap and water. Rinse thoroughly with clear water. Never use commercial cleaners or abrasive scouring powders.

Sweep away or vacuum any dust from the condenser coils on the back of the unit. For best results, use a brush specially designed for this purpose. It is available at most appliance stores.

## Care and cleaning of the dispenser.

---



### Cleaning the Inside of the Chiller Compartment

To help prevent odors, leave an open box of baking soda in the chiller compartment.

#### Unplug the dispenser before cleaning.

Use warm water and baking soda solution—about a tablespoon (15 ml) of baking soda to a quart (1 liter) of water. This both cleans and neutralizes odors. Rinse and wipe dry.

Clean other parts of the chiller compartment—including door gaskets and all plastic parts—the same way.

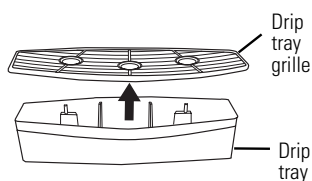

### Cleaning the Drip Tray and Grille

The dispenser drip tray is not self-draining. To reduce water spotting or deposits, the tray and its grille should be emptied, cleaned and wiped dry regularly.

Clean with mild soap or on the top rack in the dishwasher.

### Defrosting

Defrost whenever frost on the wall of the chiller compartment becomes excessive. **Never use a sharp or metallic instrument to remove frost as it may damage the liner.** We recommend using a plastic scraper. Do not use any electrical device in defrosting your chiller compartment.

#### To defrost:

- Remove items from the compartment.
- Turn off power and unplug the dispenser.
- Put several towels in the bottom of the compartment to collect water.

Defrosting usually takes a few hours. To defrost faster, keep the door open.

#### After defrosting:

- Remove the wet towels and wipe up any remaining water.
- Wipe the compartment with a dry cloth.
- Plug in the unit, set the clock and operation adjustment. Then turn on the power. Return items to the unit.

### Preparing for Vacation

For long vacations or absences, turn power off to the entire unit from the control panel.

1. Unplug the water dispenser.
2. Remove the water bottle.
3. Drain the water tanks (see *Draining the Dispenser*).

4. Dry the separator thoroughly on both the top and bottom (see *Cleaning the Separator*).
5. Leave the door of the chiller compartment open.

After returning from vacation, make sure to sanitize the water tanks before using the dispenser (see *Cleaning and Sanitizing the Water Tank*).

***Notes.***

---

# INFORMATIONS IMPORTANTES EN MATIÈRE DE SÉCURITÉ. LISEZ TOUTES LES INSTRUCTIONS AVANT D'UTILISER CET APPAREIL.

## ⚠ AVERTISSEMENT!

N'utilisez cet appareil qu'aux fins prévues dans le Manuel du propriétaire.



### PRÉCAUTIONS DE SÉCURITÉ

Quand vous utilisez un appareil électroménager, vous devez suivre des précautions en matière de sécurité, en particulier les suivantes :

- Vous devez bien installer et placer ce distributeur d'eau, conformément à ces instructions, avant de l'utiliser.
- Ne permettez jamais à des enfants de grimper, de se tenir ou de se pendre à l'extérieur du distributeur ou sur les étagères qui se trouvent à l'intérieur de l'armoire de rangement (sur certains modèles). Ils peuvent renverser le distributeur et l'endommager ou se blesser sérieusement.
- Ne rangez jamais ou n'utilisez jamais d'essence ou d'autre liquide ou vapeur inflammable à proximité de ce distributeur ou de tout autre appareil électroménager.
- Débranchez votre distributeur d'eau avant de le nettoyer ou de le réparer.  
**NOTE :** GE n'est en faveur d'aucune réparation ou entretien pour le distributeur. Nous vous recommandons fortement de ne pas essayer d'assurer vous-même les réparations ou l'entretien de votre distributeur.
- N'utilisez jamais ce distributeur pour distribuer autre chose que de l'eau.
- Ne mettez pas le commutateur de marche en position de marche ou ne branchez pas le cordon d'alimentation quand le distributeur est vide.
- Essayez toute éclaboussure d'eau immédiatement après avoir chargé ou déchargé les bouteilles d'eau.
- **Les enfants doivent être surveillés par un parent quand ils utilisent ce produit.**
- **AVERTISSEMENT :** N'utilisez jamais d'eau qui ne soit pas microbiologiquement saine ou qui soit de qualité inconnue.
- **ATTENTION :** Le distributeur réchauffe l'eau à une température de 91 °C (195 °F). L'eau à une température supérieure à 52 °C (125 °F) peut occasionner des brûlures sévères ou la mort par ébullition. Les enfants, les personnes handicapées et les personnes âgées courent le plus grand risque d'être ébouillantés.
- **AVIS :** Ce produit ne doit être utilisé que pour refroidir des boissons en boîte ou en paquet et des aliments non-périssables emballés.



### BONNE INSTALLATION ET BON ENTRETIEN

- Ce produit ne peut être utilisé qu'à l'intérieur.
- Laissez au moins 2,5 cm (1 po) d'espace libre entre l'arrière du distributeur d'eau et le mur, pour permettre une bonne circulation d'air.
- N'installez jamais le distributeur d'eau dans un emplacement où la température peut descendre au-dessous de 13 °C (55 °F) ou monter au-dessus de 38 °C (100 °F).
- Installez le distributeur d'eau sur un plancher suffisamment fort pour le porter quand il est complètement plein. Ne l'installez jamais dans un emplacement où il peut être exposé directement au soleil, à la chaleur ou à l'humidité.
- Le panneau de commande est recouvert d'une pellicule protectrice; veuillez la détacher en commençant par le bord.

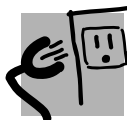

---

## INSTRUCTIONS DE MISE À LA TERRE

---

**AVERTISSEMENT :** *Une mauvaise utilisation de la fiche triphasée peut occasionner une secousse électrique.*

Cet appareil électroménager doit être mis à la terre. En cas de court circuit électrique, la mise à la terre réduit le risque de secousse électrique.

Cet appareil électroménager est muni d'un cordon d'alimentation muni d'un fil de mise à la terre avec une fiche triphasée. La fiche doit être branchée dans une prise murale qui est bien installée et mise à la terre.

Consultez un électricien qualifié si vous ne comprenez pas bien les instructions de mise à la terre ou si vous ne savez pas si votre appareil est bien mis à la terre.

Si la prise murale est une prise normale biphasée, vous êtes responsable et vous êtes obligé de la remplacer par une prise triphasée bien mise à la terre.

Ne coupez ou n'enlevez jamais la troisième broche (mise à la terre) du cordon d'alimentation.

N'utilisez pas une fiche d'adaptation avec cet appareil.

N'utilisez pas de rallonge électrique avec cet appareil. Si le cordon d'alimentation est trop court, demandez à un électricien qualifié d'installer une prise murale près de votre appareil.

Pour un meilleur fonctionnement, branchez cet appareil électroménager à sa propre prise électrique pour éviter toute lumière qui clignote, fusible qui saute ou disjoncteur qui bascule.

---

## BONNE MISE AU REBUT DU DISTRIBUTEUR D'EAU

---

### **Disposition du réfrigérant**

Votre ancien distributeur d'eau peut contenir un réfrigérant réglementaire dans son système de refroidissement. Ces réfrigérants sont jugés nocifs pour l'ozone stratosphérique. Si vous débarrassez de votre ancien distributeur, assurez-vous que le réfrigérant soit enlevé et récupéré par un technicien certifié par l'EPA. Si vous libérez intentionnellement ce réfrigérant, vous pouvez être soumis aux contraventions et à l'emprisonnement sous provisions des lois sur l'environnement.



---

*LISEZ ET SUIVEZ SOIGNEUSEMENT CES MESURES DE SÉCURITÉ.*

---

**CONSERVEZ CES INSTRUCTIONS**

## Utilisation du distributeur d'eau.

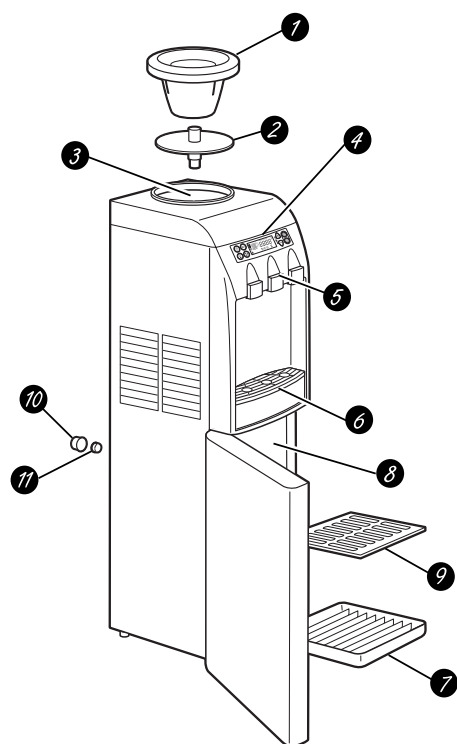

### Caractéristiques et liste de pièces

- ① Collier de soutien de bouteille—noir (WS28X10048)
- ② Séparateur (WS28X10013)
- ③ Réservoir d'eau froide
- ④ Panneau de commande
- ⑤ Boutons de distribution Hot (chaude) ☹, Room temperature (température ambiante) ☹, Cold (froide) ☹
- ⑥ Plateau de condensation du distributeur (WS28X10031) et grille (WS28X10032)
- ⑦ Plateau de condensation du compartiment (WS29X10029)
- ⑧ Compartiment refroidisseur. Ce compartiment ne doit être utilisé que pour refroidir des boissons en boîte ou en paquet et des aliments non-périssables emballés.
- ⑨ Étagère du compartiment (WS28X10028)
- ⑩ Capuchon de drainage (WS01X10008)
- ⑪ Bouchon en silicone (WS01X10007)

### Chargement du distributeur et démarrage

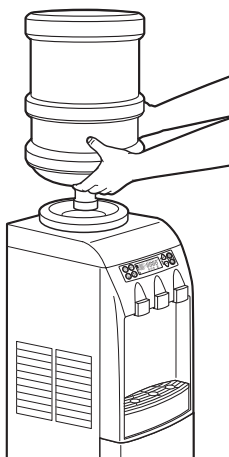

**Désinfectez le réservoir d'eau avant de l'emplier pour la première fois (consultez "Désinfection et nettoyage des réservoirs d'eau").**

**IMPORTANT :** Assurez-vous que le distributeur soit débranché. Avant de le charger, essuyez le haut de la bouteille avec un linge propre et lavez-vous les mains. Évitez de toucher la partie de la bouteille qui sera en contact avec le distributeur d'eau.

Assurez-vous que le niveau de l'eau en haut du distributeur soit suffisamment bas pour permettre une bonne installation de la bouteille. Si vous ne le faites pas, vous risquez de provoquer un débordement du distributeur.

1. Pelez l'étiquette du couvercle situé en haut de la bouteille (s'il y a lieu). Ne retirez **pas** tout le capuchon de la bouteille.

2. Placez la bouteille en haut du distributeur comme l'indique la figure, en alignant la sonde du robinet distributeur au centre du bouchon de la bouteille d'eau. Pressez vers le bas jusqu'à ce que la sonde pénètre dans le bouchon de la bouteille, en permettant à la bouteille de reposer sur le col du soutien.

3. **IMPORTANT :** Appuyez sur les deux boutons du distributeur jusqu'à ce que de l'eau coule des deux robinets.

4. Branchez le distributeur.

5. Réglez l'horloge, le niveau de la température de l'eau chaude et le cycle d'économie d'énergie. Voir la section *Démarrage et réglage du fonctionnement* pour les instructions spécifiques.

6. Appuyez sur le bouton d'alimentation de courant ☹.

7. Attendez 30 minutes que l'eau atteigne la température chaude et la température froide.

Appelez un distributeur local pour acheter vos bouteilles d'eau.

### Sauvegarde pour la protection des enfants



Le bouton du distributeur CHAUD est muni qu'une sauvegarde pour la sécurité des enfants qui réduit le risque de distribution accidentelle d'eau chaude par de jeunes enfants. Pour faire couler l'eau, tournez le commutateur dans le sens inverse des aiguilles d'une montre et appuyez sur le bouton. Le commutateur se remet automatiquement en place quand vous relâchez le bouton.

**Le distributeur réchauffe l'eau à une température de 91 °C (195 °F). L'eau à une température supérieure à 52 °C (125 °F) peut occasionner des brûlures ou des blessures sérieuses par ébullition. Les enfants, les personnes handicapées et les personnes âgées courent le plus le risque d'être ébouillantés.**

**ATTENTION :** Les enfants doivent être surveillés par un parent quand ils utilisent ce produit.

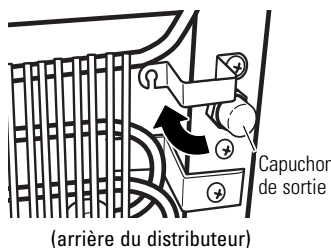

### Vidange du distributeur

Vous devez vider le distributeur avant de nettoyer les réservoirs et avant de vous absenter pour de longues vacances ou une longue durée.

1. Débranchez le distributeur d'eau.
2. Enlevez la bouteille d'eau du distributeur.
3. Mettez le contenant qui recevra l'eau chaude sous le robinet d'eau chaude. **Appuyez sur le bouton du distributeur d'eau chaude jusqu'à ce que l'eau soit fraîche (environ 1 litre).** Ajoutez de l'eau au réservoir d'eau froide (en haut de là où la bouteille fournit l'eau) si nécessaire.
4. Appuyez sur les deux boutons du distributeur et laissez couler l'eau jusqu'à ce qu'il n'y ait plus d'eau qui coule (environ 1 litre d'eau demeure dans le distributeur).
5. Placez un grand seau sous la sortie de vidange située à l'arrière du distributeur.

6. À l'aide d'un tournevis Phillips, desserrez les vis du support qui couvre le capuchon de sortie de vidange. Faites tourner le supports complètement pour avoir accès au capuchon.
7. Enlevez le capuchon et le bouchon de silicone de la sortie de vidange et permettez à l'eau de s'écouler. Après la vidange, **remettez en place le bouchon et le capuchon.**
8. Faites tourner le support afin de le remettre en place et resserrez les vis.

Assurez-vous d'installer une bouteille pleine et de faire couler l'eau du robinet d'eau chaude avant de brancher et de remettre en marche le distributeur (voir la section *Chargement du distributeur et démarrage*).

### Désinfection et nettoyage des réservoirs d'eau

**IMPORTANT :** Avant l'utilisation initiale et périodiquement par la suite, vous devez désinfecter les réservoirs du distributeur d'eau pour empêcher toute accumulation de dépôts minéraux qui peuvent changer le goût et le débit de l'eau.

#### Pour désinfecter :

1. Avant de désinfecter, **débranchez le distributeur d'eau.**  
**NOTE :** Pour la première installation, sautez les étapes 2–4.
2. Videz la bouteille d'eau, puis retirez-la du distributeur.
3. Videz les réservoirs d'eau (voir *Vidage du distributeur*).
4. **Remettez en place le bouchon de silicone et le capuchon de drain** (voir *Vidage du distributeur*).
5. **N'AJOUTEZ PAS L'EAU DE JAVEL EN PREMIER OU DIRECTEMENT DANS LE DISTRIBUTEUR. L'eau de Javel concentrée risque d'endommager le plastique.**

Versez 1/2 cuillère à thé (2,5 ml) d'eau de Javel domestique (concentration 6,0 % maximum) dans une cruche de 2 litres remplie d'eau du robinet.

6. Versez la solution dans l'ouverture située sur le dessus du distributeur.
7. Répétez les étapes 5 et 6 jusqu'à ce que le distributeur soit plein.
8. Appuyez sur les boutons de distribution d'eau chaude et froide jusqu'à ce que l'eau coule des deux robinets.
9. Laissez la solution agir pendant 15 à 20 minutes.
10. **Rinçage de la solution d'eau de Javel :**
  - Videz le contenu des réservoirs d'eau dans un grand seau (voir *Vidage du distributeur*).
  - Assurez-vous que le bouchon en silicone ne soit **PAS** en place.

- **IMPORTANT :** Enlevez le séparateur et nettoyez le réservoir d'eau froide (voir *Nettoyage du séparateur*).
- Nettoyez, puis remettez en place le séparateur et le collier de soutien (voir *Nettoyage du séparateur*).
- Versez approximativement 1 gallon (4 litres) d'eau du robinet dans l'ouverture du dessus, puis laissez l'eau s'écouler dans le seau.
- Versez un autre gallon (4 litres) d'eau du robinet dans l'ouverture du dessus, puis laissez l'eau s'écouler dans le seau.

11. **Remettez en place le bouchon de silicone et le capuchon de drain** (voir *Vidage du distributeur*).
12. Mettez en place une bouteille d'eau fraîche (voir *Chargement du distributeur*).
13. **Laissez écouler 1 litre d'eau à travers chaque robinet** et goûtez-y afin de vérifier que la solution d'eau de Javel a complètement été évacuée.

**Si l'eau goûte toujours le chlore de la solution d'eau de Javel, répétez les étapes 10 à 13 jusqu'à ne plus percevoir ce goût.**

14. Branchez le distributeur.

#### Pour enlever les dépôts minéraux :

Mélangez 2 litres d'eau avec deux litres de vinaigre; **OU** mélangez 4 litres d'eau avec 454 grammes de cristaux d'acide citrique. L'eau de Javel n'enlève pas les dépôts minéraux. Appliquez cette procédure à l'étape 5 lorsque vous voulez enlever les dépôts minéraux.

## Utilisation du distributeur d'eau.

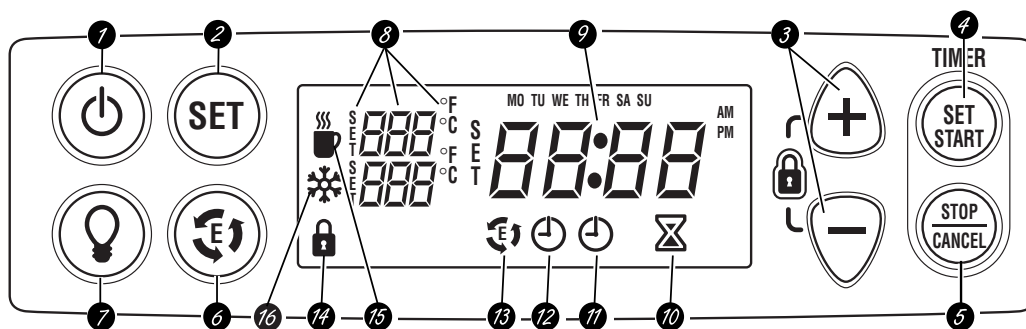

### Touches du panneau de contrôle

- 1 **Touche d'alimentation électrique ON/OFF (marche/arrêt)** ☼. Allume ou éteint le fonctionnement de chauffage et refroidissement. La touche doit être en position ON (marche) pour allumer tout l'affichage. Ne mettez jamais en marche votre appareil sans bouteille d'eau installée.
- 2 **Touche de SET (réglage)** Ⓢ. Fait passer l'écran du panneau de contrôle d'une étape à l'autre pour les caractéristiques réglables. En mode SET (réglage), "SET" apparaît sur le panneau d'affichage. Le panneau de contrôle revient automatiquement au mode opérations et accepte tous nouveaux réglages si vous n'appuyez sur aucune autre touche pendant une minute.
- 3 **Touches d'ajustement des caractéristiques et de verrouillage du panneau de contrôle.** Chaque touche est utilisée pour ajuster les valeurs quand le contrôle est en mode SET (réglage). Vous pouvez appuyer sur les touches et les tenir appuyées pour accélérer le changement de valeurs. Vous pouvez verrouiller ou déverrouiller le panneau de contrôle en appuyant en même temps sur la touche ⏏ et sur la touche 🔒. Quand le panneau de contrôle est verrouillé, vous ne pouvez rien changer aux contrôles; cependant, cela ne gêne pas la distribution d'eau.
- 4 et 5 **Contrôles de la minuterie.** La touche **TIMER/START (minuterie/mise en marche)** (4) met en marche la minuterie et affiche le compte à rebours. La touche **STOP/CANCEL (arrêt/annulation)** (5) arrête la minuterie et annule l'affichage du compte à rebours. L'icône du sablier de minuterie ⌚ est affichée quand vous choisissez la fonction minuterie y quand la minuterie est en fonctionnement.
- 6 **Touche d'économie d'énergie ON/OFF (mise en marche/arrêt de l'économie d'énergie)** Ⓢ. **Note** : L'horloge doit être réglée pour permettre au cycle d'économie d'énergie de bien fonctionner. Cette touche met en marche et arrête le cycle d'économie d'énergie programmée qui contrôle le chauffage de l'eau et le fonctionnement, pour économiser l'énergie pendant des périodes de faible utilisation dans la journée ou dans la semaine. Votre appareil est pré-réglé pour un rendement énergétique optimal—l'eau chaude est réglée pour commencer à fonctionner à 6h00 et s'arrête de fonctionner à 20h00. En position OFF, le fonctionnement du distributeur redevient normal et le distributeur produit continuellement de l'eau chaude et froide 24 heures par jour, 7 jours par semaine.
- 7 **Touche de lumière du robinet ON/OFF (mise en marche/arrêt)** ☼. Allume et éteint la lumière du robinet.

### Affichage du panneau de contrôle

- 8 **Affichage du réglage de température.** Vous pouvez choisir d'indiquer votre réglage de la température d'eau chaude et froide en degrés Fahrenheit ou Celsius.
- 9 **Affichage de l'horloge et de la minuterie.** L'heure et la date sont normalement affichées. Quand vous mettez la minuterie, le compte à rebours remplace l'heure sur l'affichage.
- 10 **Icône de minuterie** ⌚. L'icône de minuterie est allumée quand vous choisissez la fonction minuterie. L'icône clignote quand le compte à rebours a lieu.
- 11 **Économie d'énergie—Icône d'heure de début de fonctionnement du distributeur** Ⓢ. L'icône bleue claire d'heure de mise en marche s'allume en mode SET (réglage), pour indiquer l'heure programmée à laquelle le distributeur commence à fonctionner avec de l'eau chaude.
- 12 **Économie d'énergie—Icône d'heure d'arrêt de fonctionnement du distributeur** ☼. L'icône rouge d'heure d'arrêt s'allume en mode SET (réglage), pour indiquer l'heure programmée à laquelle le distributeur s'arrête de fonctionner avec de l'eau chaude.
- 13 **Icône d'économie d'énergie** Ⓢ. L'icône d'économie d'énergie s'allume sans clignoter quand vous activez le cycle de fonctionnement programmé. En ce mode, les flèches de l'icône bougent pour indiquer que le fonctionnement avec de l'eau chaude est arrêtée pour économiser l'énergie.
- 14 **Icône de verrouillage du panneau de contrôle** 🔒. L'icône de verrouillage du panneau de contrôle s'allume quand vous verrouillez le panneau de contrôle.
- 15 **Icône de fonctionnement de l'eau chaude** ☼. La tasse apparaît sur l'écran quand le système d'eau chaude fonctionne. Les éléments de vapeur bougent quand le chauffage fonctionne et les trois éléments restent allumés quand la température désirée est atteinte.
- 16 **Icône de fonctionnement du système de refroidissement** ❄. Le flocon de neige apparaît sur l'écran quand le système de refroidissement fonctionne. Les éléments de flocon de neige bougent quand le système de refroidissement fonctionne et les six éléments restent allumés quand la température désirée est atteinte (les icônes du flocon de neige et de 40° F (4° C) ne s'allument pas pendant le cycle d'économie d'énergie même si le système de refroidissement fonctionne pour maintenir la température du compartiment).



## Démarrage et réglage du fonctionnement—horloge, température d'eau chaude, cycle d'économie d'énergie et minuterie.

**Important :** Désinfectez tout votre appareil et installez une bouteille pleine d'eau avant de brancher votre appareil à une prise électrique. Un code d'erreur apparaît et le signal d'alarme retentit si vous faites fonctionner votre distributeur sans eau—consultez la section de Conseils de dépannage.

Branchez le cordon d'alimentation à une prise électrique bien mise à la terre.

**REMARQUE :** L'afficheur peut prendre jusqu'à 30 secondes pour s'allumer.

Appuyez sur la touche **SET (réglage)** pour faire avancer le contrôle à la caractéristique suivante qui a besoin de réglage ou d'ajustement.

**Réglage de l'horloge.** Ajustez les heures, y compris le réglage AM/PM, en utilisant les touches  $\oplus$  and  $\ominus$ . Appuyez sur la touche **SET (réglage)** pour avancer à l'ajustement des minutes, puis appuyez encore une fois pour passer au jour de la semaine (p.ex. WE pour mercredi). Vous devez régler l'horloge à la bonne heure pour mettre en marche le cycle d'économie énergétique.

**Échelle de température de l'eau et point de réglage de la température de l'eau chaude.** Choisissez les unités de température (F—Fahrenheit ou C—Celsius) pour afficher la température, puis appuyez sur la touche **SET (réglage)** pour ajuster le point de réglage de la température de l'eau chaude. Vous pouvez ajuster la température de l'eau chaude de 91 °C à 66 °C (195 °F à 150 °F) ou la couper quand vous l'ajustez en dessous de 66 °C (150 °F). La température par défaut est réglée à 80 °C (175 °F) pour une performance énergétique optimale. Appuyez à nouveau sur la touche SET (réglage) pour accepter le réglage de température et passer aux heures de début et d'arrêt du cycle d'économie d'énergie. **NOTE :** Les températures de l'eau froide et du compartiment ne sont pas réglables.

### Caractéristiques techniques\*

**Réglage de la température de l'eau refroidie :** 4 °C (40 °F)

**Taux de refroidissement de l'eau :** 1 litre (0,26 gallon) par heure

**Réglage de la température de l'eau réchauffée :** Réglage possible entre 66 °C et 91 °C (150 °F et 195 °F)

**Taux de chauffage de l'eau :** 3 litres (0,8 gallon) par heure

**Température du compartiment :** <7,8 °C (<46 °F)

## Conseils de dépannage.

**Ajustement des heures de début et d'arrêt du cycle d'économie d'énergie.** Choisissez l'heure de début de fonctionnement de l'eau chaude du lundi au vendredi, quand apparaît l'horloge bleu clair et quand est affichée l'inscription "MO TU WE TH FR" (lundi, mardi, mercredi, jeudi, vendredi). Appuyez sur la touche **SET (réglage)** pour inscrire l'heure d'arrêt du fonctionnement de l'eau chaude, indiquée par l'icône d'horloge rouge. Ensuite, réglez les heures pour les samedi et dimanche. Les heures de fonctionnement du samedi et du dimanche sont réglées d'une manière indépendante, comme nous l'avons indiqué précédemment. Votre appareil est pré-réglé pour un rendement énergétique optimal—le fonctionnement de l'eau chaude commence à 06h00 et s'arrête à 20h00. **NOTE :** le compartiment de refroidissement continue à refroidir tout le temps, que le cycle d'économie d'énergie soit en fonctionnement ou pas. Quand vous avez terminé cette procédure de réglage, le voyant lumineux SET (réglage) s'éteint. Le réglage est terminé.

Après avoir terminé votre réglage initial et vos ajustements, assurez-vous de bien avoir mis une bouteille pleine d'eau.

Appuyez sur la touche  $\odot$  (marche/arrêt) pour commencer à faire fonctionner le distributeur.

**Fonctionnement de la minuterie.** Appuyez sur la touche **TIMER/START (minuterie/mise en marche)**, puis ajustez les heures à l'aide des touches  $\oplus$  et  $\ominus$ . Appuyez sur la touche **TIMER/START (minuterie/mise en marche)** à nouveau pour commencer la minuterie. Appuyez sur la touche **STOP/CANCEL (arrêt/annulation)** pour arrêter momentanément la minuterie. Appuyez sur la touche **STOP/CANCEL (arrêt/annulation)** à nouveau pour annuler la minuterie. Quand la minuterie a terminé son compte à rebours, le signal d'alarme sonne trois fois. Le signal d'alarme continue à sonner toutes les 15 secondes jusqu'à ce que vous annuliez la minuterie. La minuterie compte à rebours pendant une durée qui peut atteindre 12 heures et 59 minutes.

**Capacité :** Bouteille de 11,4 ou 19 litres (3 ou 5 gallons)

**Consommation d'alimentation électrique : Chauffage :** 480 watts max. **Refroidissement :** 125 watts max.

\*Éprouvées avec une température ambiante de 24 °C (75 °F), fonctionnement constant stable.

Problème	Cause possible	Que faire
Le distributeur d'eau coule à l'extérieur	Il y a un trou d'épingle ou une fente dans la bouteille.	• Remplacez par une nouvelle bouteille d'eau.
L'eau a un mauvais goût ou une mauvaise odeur	Le séparateur doit être nettoyé.	• Consultez <i>Nettoyage Nettoyage du séparateur</i> .
	Le distributeur doit être désinfecté.	• Consultez <i>Nettoyage et désinfection des réservoirs d'eau</i> .
L'eau n'est pas suffisamment chaude ou froide	Le distributeur n'est pas branché.	• Poussez complètement la fiche dans la prise murale.
	Le fusible a sauté ou le disjoncteur a basculé.	• Remplacez le fusible de la maison ou rebranchez le disjoncteur de la maison. • Si trop d'articles sont branchés sur le même circuit, enlevez quelques articles pour les brancher à un circuit différent.
	Toute l'eau des réservoirs a été utilisée.	• Attendez 30 minutes que l'eau se réchauffe ou se refroidisse.
	Le limiteur de température s'est déclenché.	• Arrêtez le distributeur. Attendez 5 minutes, puis remettez en marche. Attendez 30 minutes que l'eau se refroidisse ou se réchauffe.
Le distributeur d'eau ne fonctionne pas—L'eau ne coule pas	N'a pas choisi la bonne température d'eau chaude.	• Ajustez le réglage d'eau chaude (consultez <i>Démarrage et réglage du fonctionnement</i> ).
	La bouteille d'eau est vide.	• Remplacez-la par une nouvelle bouteille d'eau.
	Des dépôts de minéraux bouchent les réservoirs.	• Consultez <i>Entretien et nettoyage</i> .

## Conseils de dépannage.

<b>Problème</b>	<b>Cause possible</b>	<b>Que faire</b>
<b>L'eau ne coule pas quand vous appuyez sur le bouton d'eau froide</b>	La porte du refroidisseur d'eau est ouverte.	• Fermez la porte du refroidisseur d'eau.
	De la glace empêche l'eau de passer.	• Arrêtez le courant pendant la nuit et rebranchez-le le matin.
<b>Le compresseur ne démarre pas lorsque l'icône de flocon de neige qui bouge</b>	Opération normale—Le démarrage du compresseur est retardé durant une période pouvant aller jusqu'à 3 minutes afin de prolonger la durée de vie du compresseur.	• Patientez jusqu'à 3 minutes pour permettre au compresseur de démarrer.
<b>La bouteille est chaude</b>	Le système d'eau est trop plein. L'eau bout dans le réservoir d'eau chaude et bouillonne dans la bouteille.	• Dispensez de l'eau froide jusqu'à ce que l'air est relâché dans la bouteille.
<b>Le distributeur d'eau fait du bruit</b>	Le distributeur d'eau n'est pas bien à niveau.	• Assurez-vous que le distributeur d'eau soit bien installé sur un plancher horizontal suffisamment fort pour le soutenir quand il est plein.
	La bouteille fait un glou-glou quand l'eau remplit les réservoirs.	• Ce bruit est normal.
	Son d'eau chaude qui bout.	• Ce bruit est normal.
	Le distributeur ou la bouteille d'eau vibre lorsque le système de refroidissement termine son cycle.	• C'est normal.
<b>Particules qui flottent dans l'eau</b>	L'eau contient beaucoup de minéraux.	• Trouvez une source d'eau moins dure.
<b>Une mauvaise odeur dans l'air autour du distributeur</b>	Le réservoir d'eau chaude est vide ou pas complètement plein.	• Appuyez sur le bouton de distribution d'eau chaude jusqu'à ce que l'eau coule pour ôter l'air du réservoir d'eau chaude.
<b>Le compartiment refroidisseur ne fonctionne pas</b>	Le distributeur d'eau n'est pas branché.	• Poussez la fiche complètement dans la prise.
	Le fusible a sauté/le disjoncteur a basculé.	• Remplacez le fusible ou rebranchez le disjoncteur.
<b>Il se produit des vibrations ou un bruit de crécelle (des vibrations légères sont normales)</b>	Le distributeur d'eau se trouve sur une surface inégale.	• Utilisez des cales pour bien mettre l'appareil à l'horizontale.
<b>Le compresseur/moteur fonctionne (l'icône de flocon de neige qui bouge) pendant des périodes ou des cycles longs</b>	Cela se produit souvent quand de grandes quantités d'aliments sont placées dans le compartiment refroidisseur.	• C'est normal.
	La porte est restée ouverte.	• Assurez-vous qu'un paquet ne bloque pas la fermeture de la porte.
	L'eau est chaude ou vous ouvrez souvent la porte.	• C'est normal.
	C'est normal quand vous venez de brancher l'appareil.	• Attendez 24 heures que l'appareil soit complètement refroidi.
	L'appareil n'est pas placé suffisamment loin du mur.	• Assurez-vous qu'il y ait suffisamment de circulation d'air autour de l'appareil.
	Le système d'eau est trop plein.	• Dispensez de l'eau de robinet froid jusqu'à ce que l'air est relâché dans la bouteille.
<b>Le compartiment refroidisseur est trop chaud</b>	La porte est restée ouverte.	• Assurez-vous qu'un paquet ne bloque pas la fermeture de la porte.
<b>Compartiment/eau froide trop froide/gel</b>	Température ambiante basse.	• Placez l'appareil dans un environnement où la température ambiante est normale.
<b>Le compartiment refroidisseur a des odeurs</b>	Les aliments transmettent de l'odeur au compartiment refroidisseur.	• Vous devez bien emballer les aliments qui ont des odeurs fortes. • Conservez une boîte ouverte de bicarbonate de soude dans l'appareil; remplacez-la tous les trois mois.
	Vous devez nettoyer l'intérieur.	• Consultez <i>Soins et nettoyage</i> .
<b>Il se forme de l'humidité à l'extérieur</b>	Ce n'est pas anormal pendant des périodes de haute température et/ou haute humidité.	• Essuyez bien la surface. • Faites fonctionner l'appareil dans des emplacement où la température et l'humidité sont contrôlées. • Placez l'appareil dans un plateau pour recueillir l'accumulation d'humidité.
<b>Il se forme de l'humidité à l'intérieur du compartiment refroidisseur (quand il fait humide, l'air transporte de l'humidité dans le compartiment refroidisseur quand vous ouvrez la porte)</b>	Vous ouvrez la porte trop fréquemment ou trop longtemps.	• Diminuez le temps d'ouverture de la porte. • Essuyez bien la surface. • Videz le plateau de condensation intérieur. • Faites fonctionner l'appareil dans des emplacement où la température et l'humidité sont contrôlées. • Placez l'appareil dans un plateau pour recueillir l'accumulation d'humidité.

Codes d'erreur	Problème	Que faire
<b>Code d'erreur : E1</b> L'alarme sonnera et l'affichage indiquera E1 pendant 10 secondes. L'appareil s'arrêtera alors et indiquera "OFF" (arrêt).	<ul style="list-style-type: none"> <li>Le réservoir d'eau dépasse la limite de température.</li> <li>Le niveau d'eau est bas ou il n'y a pas d'eau dans le système.</li> </ul>	<ul style="list-style-type: none"> <li>Confirmez que la bouteille d'eau installée alimente en eau le système. Distribuez de l'eau chaude pour éliminer tout air du système. Laissez l'appareil refroidir pendant plusieurs heures en le débranchant. Après le refroidissement de l'appareil, remettez-le en marche en appuyant sur la touche d'alimentation électrique.</li> </ul>
<b>Code d'erreur : E2</b>	<ul style="list-style-type: none"> <li>Le réservoir d'eau froide est trop froid.</li> <li>Le milieu ambiant est trop froid.</li> <li>La porte du compartiment est peut-être ouverte.</li> </ul>	<ul style="list-style-type: none"> <li>Le système réduit automatiquement le refroidissement pour rétablir de bonnes conditions de température. Confirmez que la porte du compartiment est fermée. L'affichage de contrôle se règle automatiquement au retour de la température normale. Débranchez votre appareil et laissez-le se réchauffer si le problème continue. Déménagez le distributeur dans un milieu plus chaud si l'erreur se reproduit. Si un milieu de fonctionnement plus chaud n'est pas disponible, augmentez la température de l'eau chaude et la durée de fonctionnement (avec le cycle d'économie d'énergie en fonctionnement) pour aider à résoudre ce problème.</li> </ul>
<b>Code d'erreur : E3</b>	<ul style="list-style-type: none"> <li>La température du compartiment est trop froide.</li> <li>Le milieu ambiant est trop froid.</li> <li>L'eau utilisée est extrêmement froide.</li> <li>La température de l'eau de la bouteille est élevée quand vous l'avez installée.</li> </ul>	<ul style="list-style-type: none"> <li>Le système réduit automatiquement le refroidissement pour rétablir de bonnes conditions de température. Confirmez que la porte du compartiment est fermée. L'affichage de contrôle se règle automatiquement au retour de la température normale. Laissez la température de la bouteille se stabiliser à la température ambiante avant de l'installer dans le distributeur. Débranchez votre appareil et laissez-le se réchauffer si le problème continue. Déménagez le distributeur dans un milieu plus chaud si l'erreur se reproduit.</li> </ul>
<b>Code d'erreur : E4, E5 et E6</b>	<ul style="list-style-type: none"> <li>Une anomalie de capteur a affecté le distributeur.</li> </ul>	<ul style="list-style-type: none"> <li>Débranchez l'unité pendant 24 heures et laissez le contrôle se régler. Branchez l'unité et répétez le démarrage et réglage du fonctionnement. Répétez cette opération le cas échéant. Cependant, certaines pannes peuvent être permanentes.</li> </ul>

## Entretien et nettoyage du distributeur.

### Nettoyage du séparateur

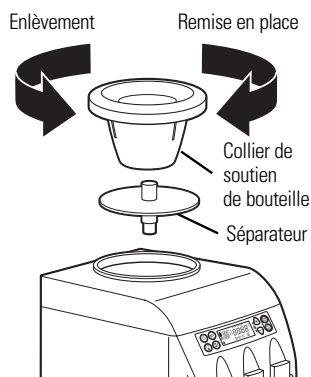

**IMPORTANT :** Débranchez le distributeur d'eau avant tout nettoyage.

1. Enlevez la bouteille d'eau et videz le distributeur (consultez *Vidage du distributeur*).
2. Enlevez le collier de soutien en tournant **dans le sens opposé à celui des aiguilles d'une montre** et en tirant droit.
3. Enlevez le séparateur en matière plastique en tirant droit (vous avez peut-être besoin de tordre légèrement pour dégager).
4. Nettoyez le séparateur avec de l'eau savonneuse savonneuse ou dans le lave-vaisselle, sur le panier supérieur.
5. Faites bien sécher le haut et le bas du séparateur.

6. À l'aide d'un linge propre ou d'un essuie-tout, séchez le réservoir d'eau froide à fond.
7. Remettez le séparateur en place dans le distributeur. Assurez-vous que l'extrémité allongée et amincie du séparateur soit insérée fermement dans la prise métallique située en bas du réservoir.
8. Remettez en place le collier de soutien et tournez **dans le sens des aiguilles d'une montre** jusqu'à ce qu'il soit bien fixé en place.
9. Remettez en place la bouteille d'eau (consultez *Chargement du distributeur*).

### Nettoyage de l'extérieur de l'armoire et de rangement du compartiment refroidisseur

**IMPORTANT :** Débranchez le distributeur d'eau avant de le nettoyer.

Vous pouvez nettoyer l'armoire et le compartiment du distributeur avec de l'eau savonneuse. Rincez bien avec de l'eau pure. N'utilisez jamais de nettoyant commercial ou de poudre à récurer abrasive.

Enlevez la poussière du serpentin du condensateur à l'arrière de l'appareil à l'aide d'une brosse ou d'un aspirateur. Pour obtenir les résultats les meilleurs, utilisez une brosse spécialement conçue à cette fin. Vous la trouverez dans la plupart des magasins d'appareils électroménagers.

## Entretien et nettoyage du distributeur.



### Nettoyage de l'intérieur du compartiment refroidisseur

Pour aider à empêcher les odeurs, laissez une boîte de bicarbonate de soude ouverte dans le compartiment refroidisseur.

**Débranchez le distributeur avant de nettoyer.**

Utilisez une solution d'eau tiède et de bicarbonate de soude—environ une cuiller à soupe (15 ml) de bicarbonate de soude par litre d'eau. Cette solution nettoie tout en neutralisant les odeurs. Rincez et essuyez complètement.

Nettoyez de la même manière les autres parties du compartiment refroidisseur, y compris les joints et les pièces en matière plastique.

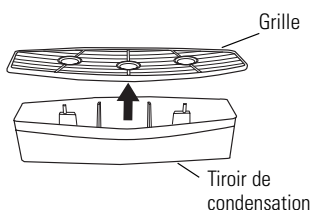

### Tiroir de condensation et grille

Le tiroir de condensation du distributeur ne se vide pas automatiquement. Pour réduire les taches dues à l'eau ou à des dépôts, vous devez vider, nettoyer et sécher régulièrement le tiroir et la grille.

Nettoyez à l'eau légèrement savonneuse ou dans la clayette supérieure de votre machine à laver la vaisselle.

### Dégivrage

Dégivrez chaque fois que le givre sur la paroi du compartiment refroidisseur devient excessive.

**N'utilisez jamais d'instrument aiguisé ou métallique pour enlever le givre, car vous risquez d'endommager les conduites.** Nous vous recommandons d'utiliser un grattoir en matière plastique. N'utilisez jamais un appareil électrique pour dégivrer le compartiment refroidisseur.

**Pour dégivrer :**

- Enlevez les aliments du compartiment.
- Arrêtez le courant et débranchez le distributeur.
- Mettez plusieurs serviettes en bas du compartiment, pour recueillir l'eau.

Le dégivrage prend généralement quelques heures. Pour dégivrer plus rapidement, laissez la porte ouverte.

**Après avoir dégivré :**

- Enlevez les serviettes mouillées et essuyez complètement toute eau restante.
- Essuyez le compartiment avec un linge sec.
- Branchez l'appareil, ajustez l'horloge et le réglage du fonctionnement. Mettez ensuite en marche en branchant le courant. Remettez les aliments dans l'appareil.

### Préparation au départ en vacances

Quand vous partez en vacances ou vous absentez pendant longtemps, débranchez tout l'appareil au niveau du panneau de contrôle.

1. Débranchez le distributeur d'eau.
2. Enlevez la bouteille d'eau.
3. Videz les réservoirs d'eau (voir *Vidage du distributeur*).

4. Faites bien sécher le haut et le bas du séparateur (voir *Nettoyage du séparateur*).
5. Laissez la porte du compartiment refroidisseur ouverte.

*De retour de vacances, assurez-vous de désinfecter les réservoirs d'eau avant d'utiliser le distributeur (voir *Nettoyage et désinfection des réservoirs d'eau*).*

## Soutien au consommateur



### Site Internet GE Appliances

[www.electromenagersge.ca](http://www.electromenagersge.ca)

Avez-vous une question ou besoin d'aide concernant votre appareil électroménager? Essayez le site internet de GE Appliances, 24 heures par jour, 365 jours par an. Pour plus de confort et de rapidité vous pouvez maintenant y extraire les manuels d'utilisation, et même commander des pièces et des catalogues. Vous pouvez également poser vos questions à notre "demandez à notre équipe d'Experts" et beaucoup d'autres choses...



### Studio de Design pour la Vraie Vie

[www.electromenagersge.ca](http://www.electromenagersge.ca)

GE agit activement en faveur du concept de Design Universel—des produits, services et environnements qui peuvent être utilisés par des personnes de tout âge, taille et capacité. Nous reconnaissons le besoin de concevoir des produits adaptés à un grand nombre de handicaps physiques et mentaux. Pour obtenir des détails sur les applications du Design Universel de GE, qui comprend des idées d'agencement de cuisine pour des personnes handicapées, consultez dès à présent notre site internet. Pour les personnes mal-entendantes, merci d'appeler le numéro : 800.TDD.GEAC (800.833.4322).

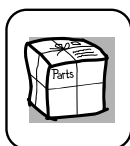

### Pièces et accessoires

[www.electromenagersge.ca](http://www.electromenagersge.ca)

Les personnes peuvent recevoir directement à la maison des pièces (les cartes VISA, MasterCard ou Discover sont acceptées). Commandez en ligne à tout moment, 24 heures par jour ou par téléphone au numéro 800.663.6060 pendant les horaires de bureau habituels.

**Les directives stipulées dans le présent manuel comportent des procédures que n'importe quel utilisateur peut effectuer. GE n'est en faveur d'aucune réparation ou entretien pour le distributeur. Nous vous recommandons fortement de ne pas essayer d'assurer vous-même les réparations ou l'entretien de votre distributeur.**



### Contactez nous

[www.electromenagersge.ca](http://www.electromenagersge.ca)

Si vous n'êtes pas satisfait du Service Après Vente dont vous avez bénéficié de GE, contactez nous sur notre site en fournissant tous les détails, y compris votre numéro de téléphone, ou écrivez au : Manager, Customer Relations, GE Appliances, Appliance Park, Louisville, KY 40225.

#### GARANTIE LIMITÉE D'UNE ANNÉE

- *Que couvre la garantie?*
  - Tout défaut de matériel ou de main d'œuvre du produit.
- *Q'est-ce qui n'est pas couvert par la garantie?*
  - Les bouteilles d'eau.
  - Les déplacements à votre domicile pour vous enseigner comment utiliser le produit.
  - Une installation, remise ou entretien incorrecte.
  - Une panne du produit causée par un abus d'utilisation, une mauvaise utilisation, toute modification, exploitation commerciale ou une utilisation du produit dans un but non prévu.
  - Tout produit qui est utilisé en dehors d'une résidence ou d'un bureau.
  - Le remplacement des fusibles ou des disjoncteurs de la résidence.
  - Utilisation de ce produit lorsque l'eau est microbiologiquement impure ou de qualité inconnue.
  - Dommages au produit si vous l'utilisez pour distribuer autre chose que de l'eau.
  - Tout dommage causé au produit par accident, incendie, inondation ou acte de Dieu.
  - Tout service au produit.
  - **Tout dommage fortuit ou indirect causé par des défauts éventuels de cet appareil, son installation ou les réparations effectuées.**

- *Quelle est la durée de la garantie après l'achat?*
  - Une année.
- *Comment dois-je faire ma réclamation?*
  - Ramenez le produit au magasin où vous l'avez acheté avec un exemplaire de la "Preuve d'achat". Une unité neuve ou remise à neuf sera fournie. Cette garantie exclut les frais d'expédition du produit à votre domicile.

**EXCLUSION DE GARANTIES IMPLICITES—Votre seul et unique recours est l'échange du produit selon les dispositions de cette Garantie limitée. Toutes les garanties implicites, incluant les garanties de commercialité et d'adéquation à un usage spécifique, sont limitées à une année ou à la période la plus courte autorisée par la législation.**

Cette garantie couvre l'acheteur original et tout propriétaire subséquent des produits achetés à des fins résidentielles ou de bureau à l'intérieur des États-Unis. En Alaska, cette garantie exclut le coût d'expédition ou les appels de service à votre maison ou bureau.

Certains États ne permettent pas l'exclusion ou la restriction des dommages accessoires ou consécutifs. Cette garantie vous donne des droits juridiques particuliers, mais vous pouvez également avoir d'autres droits qui varient d'État à État. Pour connaître vos droits juridiques, consultez le bureau de protection du consommateur de votre localité, de votre État ou le procureur général de votre État.

Contactez nous sur [ge.com](http://ge.com), ou appelez le numéro sans frais 800.952.5039 aux États-Unis. Au Canada, contactez nous sur [www.electromenagersge.ca](http://www.electromenagersge.ca), ou appelez le numéro sans frais 866.777.7627.

Garant : General Electric Company, Louisville, KY 40225.

# INFORMACIONES DE SEGURIDAD IMPORTANTES. LEA TODAS LAS INSTRUCCIONES ANTES DE USAR.

## ⚠ ¡ADVERTENCIA!

Use este aparato solamente con el propósito para el cual fue fabricado de acuerdo a como se describe en este Manual del Propietario.



## PRECAUCIONES DE SEGURIDAD

Cuando use aparatos, usted debe tomar ciertas precauciones de seguridad, incluyendo las siguientes:

- Este dispensador de agua debe ser instalado apropiadamente y localizado de acuerdo con estas instrucciones antes de ser usado.
- No permita que los niños se trepen, paren o cuelguen de la parte externa del dispensador, o en los estantes en el interior del gabinete de almacenamiento (en algunos modelos). Esto podría hacer que el dispensador se voltee y se dañe o cause lesiones serias a los niños.
- No almacene o use gasolina ni otros vapores o líquidos inflamables próximo a este u otro aparato.
- Desconecte el dispensador de agua antes de limpiarlo o hacerle cualquier reparación.  
**NOTA:** GE no proporciona servicio para el dispensador. Recomendamos que no intente proporcionar servicio al dispensador usted mismo.
- No use este dispensador de agua para dispensar ninguna otra cosa que no sea agua.
- No conecte el cable eléctrico ni accione los interruptores eléctricos cuando el dispensador de agua está vacío.
- Limpie cualquier derrame de agua inmediatamente después de haber llenado o vaciado botellas de agua.
- Los niños deben ser supervisados por uno de los padres cuando se disponga a usar este producto.
- **ADVERTENCIA:** No use con agua que sea microbiológicamente insegura o de calidad desconocida.
- **PRECAUCIÓN:** El dispensador calienta agua a una temperatura de 195 °F (91 °C). El agua a temperaturas mayores de 125 °F (52 °C) puede causar quemaduras severas y hasta la muerte debido a las quemaduras. Los niños, las personas con incapacidades físicas y los ancianos tienen un riesgo mayor de sufrir quemaduras.
- **AVISO:** Este producto tiene la intención de ser usado solamente en bebidas enlatadas refrigeradas y en bebidas en cajas, además de productos sin expiración empacados.



## INSTALACIÓN APROPIADA Y LOCALIZACIÓN

- Este producto es para uso en interiores solamente.
- Permita por lo menos 1 pulg. (2,5 cm) de espacio entre la parte posterior del dispensador de agua y la pared, para permitir que el aire circule.
- No instale el dispensador de agua donde la temperatura esté por debajo de 55 °F (13 °C) o por encima de 100 °F (38 °C).
- Instale el dispensador de agua en un piso nivelado lo suficientemente resistente para resistir su peso cuando esté totalmente lleno. No instale donde esté sujeto a la luz directa del sol, calor o humedad.
- El panel de control está cubierto con una película protectora transparente; por favor remueva esta película a partir de un extremo.

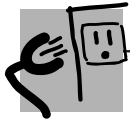

---

## INSTRUCCIONES PARA CONEXIÓN A TIERRA

---

**ADVERTENCIA:** El uso inapropiado de un enchufe que no esté conectado a tierra apropiadamente podría resultar en riesgos de descargas eléctricas.

Este aparato debe estar conectado a tierra. En el caso de que ocurra un corto circuito, la conexión a tierra reduce el riesgo de descarga eléctrica.

Este aparato está equipado con un cable eléctrico que tiene un enchufe que cuenta con un cable para ser conectado a tierra. El enchufe debe estar conectado a un enchufe que esté instalado apropiadamente y que esté conectado a tierra.

Consulte a un electricista calificado si usted no entiende las instrucciones de conexión a tierra, o si existe alguna duda de si el aparato está conectado apropiadamente a tierra.

Si el enchufe es uno estándar de dos clavijas, es su responsabilidad personal y obligación hacer que sea reemplazado con un enchufe de 3 clavijas con conexión a tierra.

Bajo ninguna circunstancia corte o remueva la tercer clavija (la de conexión a tierra) del cable eléctrico.

No utilizar un adaptador con este aparato.

No utilizar un cable de extensión con este aparato. Si el cable eléctrico del aparato es muy corto, haga que un electricista calificado instale un tomacorriente cerca del aparato.

Para obtener una mejor operación, enchufe este aparato en su tomacorriente propio para evitar que las luces parpadeen, que se queme un fusible o que se dispare un interruptor de circuito.

---

## CÓMO ELIMINAR SU DISPENSADOR DE AGUA DE FORMA APROPIADA

---

### ***Deshacerse del refrigerante***

Su antiguo dispensador de agua puede haber usado un refrigerante regulado en su sistema de enfriamiento. Estos refrigerantes son nocivos para el ozono estratosférico. Si se deshace del antiguo dispensador, asegúrese de que se deshaga del refrigerante correctamente por un técnico certificado EPA. Si se libera a propósito el refrigerante puede estar sujeto a las multas y al encarcelamiento bajo las estipulaciones de la legislación ambiental.



---



**LEA Y SIGA CUIDADOSAMENTE LA INFORMACIÓN DE SEGURIDAD.  
CONSERVE ESTAS INSTRUCCIONES**

---

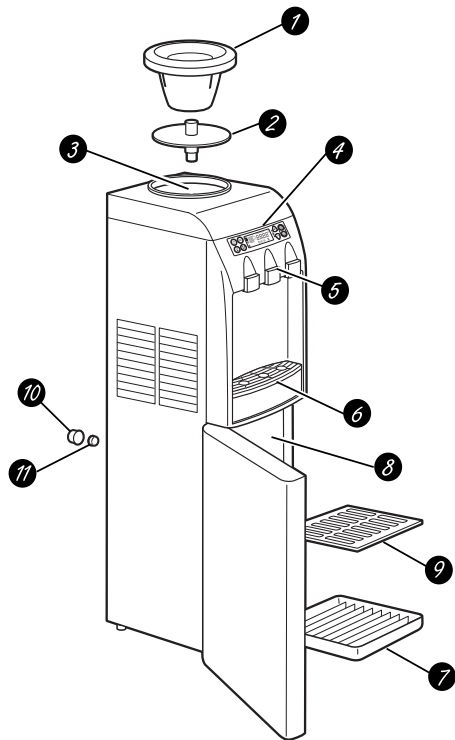
## Cómo utilizar el dispensador de agua.



### Lista de partes y características

- ① Collar de apoyo de la botella—negro (WS28X10048)
- ② Separador (WS28X10013)
- ③ Tanque de agua fría
- ④ Panel de control
- ⑤ Botones para suministrar agua Hot (caliente) , Room Temperature (temperatura ambiente)  y Cold (fría) 
- ⑥ Bandeja de goteo dispensadora (WS28X10031) y parrilla (WS28X10032)
- ⑦ Bandeja de goteo de compartimiento (WS29X10029)
- ⑧ Compartimiento frío. El compartimiento tiene la intención exclusiva de ser usado en bebidas enlatadas refrigeradas y en bebidas en cajas, además de productos sin expiración empacados.
- ⑨ Estante de compartimiento (WS28X10028)
- ⑩ Tapa de drenaje (WS01X10008)
- ⑪ Tapón de silicona (WS01X10007)

### Cómo cargar el dispensador y operación de inicio

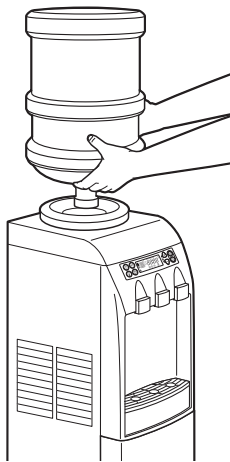

**Desinfecte los tanques de agua del dispensador antes de cargar el dispensador la primera vez (ver "Cómo desinfectar y limpiar los tanques de agua").**

**IMPORTANTE:** Cerciórese de que el dispensador esté desconectado. Antes de colocar la botella de agua en el dispensador, lávese las manos y limpie la parte superior de la botella con un paño limpio. Evite tocar la parte de la botella que estará en contacto con el dispensador de agua.

Cerciórese de que el nivel del agua en la parte superior del dispensador es lo suficientemente baja para permitir que la botella pueda ser instalada apropiadamente. No hacerlo podría causar que haya un derrame en el dispensador.

1. Pele la etiqueta de la cubierta superior de la botella (si dispone de ella). **No** remueva toda la tapa de la botella.

2. Coloque la botella encima del dispensador, tal y como se muestra. Alinee la sonda de la válvula de dispensación con el centro de la tapa de la botella de agua. Presione hacia abajo hasta que la sonda penetre en la tapa de la botella, permitiendo que la botella se coloque sobre la abrazadera de apoyo.
3. **IMPORTANTE:** Presione ambos botones de dispensación hasta que salga agua por ambos grifos.
4. Enchufe el dispensador.
5. Ajuste el reloj, el nivel de la temperatura del agua caliente y el ciclo ahorrador de energía. Ver la sección *Operación de inicio y ajuste* para las instrucciones específicos.
6. Presione el botón de potencia .
7. Deje que transcurran 30 minutos para que el agua alcance las temperaturas fría y caliente.

Póngase en contacto con un distribuidor de botellas de agua local para comprar las botellas.

### Seguro contra niños

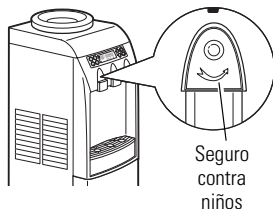

El botón CALIENTE del dispensador está equipado con un seguro contra niños que reduce el riesgo de que un niño suministre agua caliente accidentalmente. Para dispensar agua, rote el botón en dirección contraria a las agujas del reloj y empuje el botón hacia adentro. El botón se reseteará automáticamente cuando el botón sea liberado.

**El dispensador calienta agua a una temperatura de 195 °F (91 °C). El agua a temperaturas mayores**

**de 125 °F (52 °C) puede causar quemaduras severas y hasta la muerte debido a las quemaduras. Los niños, las personas con incapacidades físicas y los ancianos tienen un riesgo mayor de sufrir quemaduras.**

**PRECAUCIÓN:** Los niños deben ser supervisados por uno de los padres cuando se disponga a usar este producto.



## Cómo drenar el dispensador

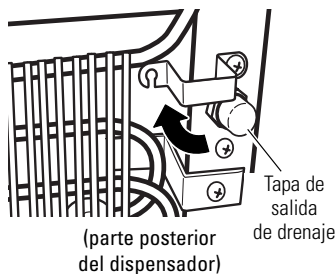

El dispensador debería ser drenado antes de limpiar los tanques y antes de salir a una vacaciones largas o ausencias.

1. Desconecte el dispensador de agua.
2. Retire la botella de agua del dispensador.
3. Coloque un contenedor que resista agua caliente debajo del grifo de agua caliente. **Presione el botón dispensador de agua caliente hasta que el agua se enfríe (cerca de un cuarto)**. Agregue agua al depósito de agua fría (en la parte de arriba donde la botella suministra el agua) según sea necesario.
4. Dispense agua de ambos botones en el contenedor(es) hasta que no se dispense más agua (cerca de un cuarto de agua permanece todavía en el dispensador).
5. Coloque una cubeta grande debajo de la salida de drenaje en la parte posterior del dispensador.

6. Usando un destornillador de estrella, afloje los tornillos en el soporte que cubre la tapa de salida del drenaje. Rote el soporte hasta que esté fuera del camino para permitir el fácil acceso hacia la tapa.
7. Retire la tapa y el tapón de silicona de la salida de drenaje y permita que el agua se drene. Después del drenaje, **reemplace el tapón y la tapa**.
8. Rote el soporte de nuevo en su lugar y apriete los tornillos.

Cerciórese de instalar una botella completa y dispense agua desde el grifo de agua caliente antes de conectar y encender el dispensador (ver la sección *Cómo cargar el dispensador y operación de inicio*).

## Cómo desinfectar y limpiar los tanques de agua

**IMPORTANTE:** Antes de usar por primera vez y de manera periódica, se deben desinfectar los tanques dispensadores de agua para evitar sabores desagradables en el agua y limpiar para retirar los depósitos de minerales que puedan obstaculizar el flujo.

### Para desinfectar:

1. Antes de limpiar, **desconecte el dispensador de agua**.  
**Nota:** Para la instalación por primera vez, ignore los pasos 2-4.
2. Desocupe la botella de agua, luego retírela del dispensador.
3. Drene los tanques de agua (ver *Cómo drenar el dispensador*).
4. **Vuelva a instalar el tapón de silicona y la tapa de drenaje** (ver *Cómo drenar el dispensador*).
5. **NO AGREGUE BLANQUEADOR PRIMERO O DIRECTAMENTE EN EL DISPENSADOR. El blanqueador concentrado puede dañar el plástico.**  
Agregue 1/2 cucharada (2,5 ml) de blanqueador común casero al 6% como máximo, a una jarra de dos cuartos (2 litros) llena con agua de la llave.
6. Vierta la solución en la abertura en la parte superior del dispensador.
7. Repita los pasos 5 y 6 hasta que el dispensador esté lleno.
8. Presione los botones del dispensador para agua fría y caliente hasta que el agua empiece a fluir de las llaves.
9. Permita que se asiente por 15-20 minutos.
10. **Enjuague la solución de blanqueador:**
  - Drene los tanques de agua en una cubeta grande (ver *Cómo drenar el dispensador*).
  - Cerciórese de que el tapón de silicona **NO** esté instalado.
  - **IMPORTANTE: Retire el separador y limpie el tanque de agua fría** (ver *Cómo limpiar el separador*).
  - Limpie, luego vuelva a instalar el separador y el collar (ver *Cómo limpiar el separador*).
  - Vierta aproximadamente 1 galón (4 cuartos o 4 litros) de agua fresca de la llave en la parte superior y permita que se drene hacia la cubeta.
  - Enjuague con 1 galón (4 cuartos o 4 litros) adicional de agua fresca de la llave y permita que se drene hacia la cubeta.
11. **Vuelva a instalar el tapón de silicona y la tapa de drenaje** (ver *Cómo drenar el dispensador*).
12. Instale una botella de agua fresca (ver *Cómo cargar el dispensador*).
13. **Dispense 1 cuarto (1 litro) de agua de cada llave** y pruébela para cerciorarse de que la solución blanqueadora está completamente eliminada.  
**Si continúa el sabor a cloro de la solución blanqueadora, repita los pasos del 10 al 13 hasta que el sabor desaparezca.**
14. Conecte el dispensador.

### Para retirar los depósitos de minerales:

Mezcle 2 cuartos (2 litros) de agua con dos cuartos de vinagre **O BIEN** un galón de agua (4 litros) con 16 onzas (454 g) de cristales de ácido cítrico. El blanqueador no retira los depósitos minerales. Haga esto en vez del paso 5 al retirar los depósitos minerales.

# Cómo utilizar el dispensador de agua.

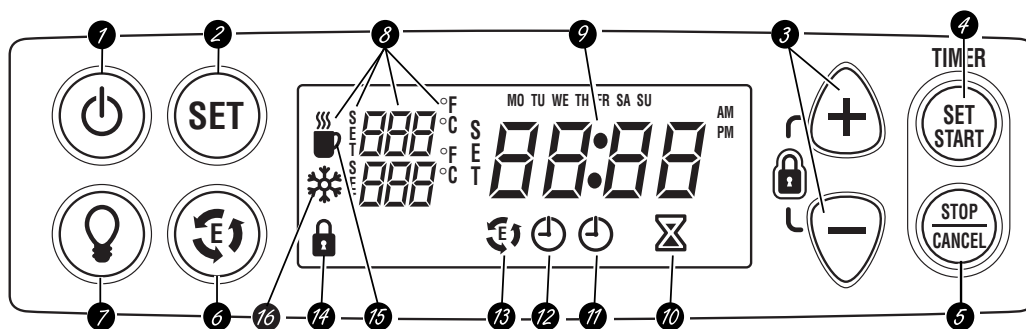

## Botones del panel de control

- 1 **Botón de encendido/apagado (ON/OFF)** ☰. Enciende o apaga la operación de enfriamiento y calentamiento. El botón debe estar en la posición de encendido para ver la visualización completa. Nunca comience la unidad sin una botella instalada que contenga agua.
- 2 **Botón de selección (SET)** (SET). Este botón avanza la pantalla del panel de control a través de las funciones que son ajustables. Cuando esté en el modo SET, se mostrará "SET" en la pantalla del panel. El panel de control automáticamente regresará al modo operativo si no se aprieta ningún otro botón dentro de 1 minuto, y acepta todos ajustes nuevos.
- 3 **Botones de ajuste de funciones y cierre del panel de control.** Los botones se usan individualmente para ajustar los valores de la función cuando el control está en el modo SET. Los botones se pueden presionar sostener presionados para navegación rápida. Un cierre de panel de control se puede usar y desembragado presionando los dos botones (+) y (-) al mismo tiempo. Cuando el panel de control está cerrado, no se puede cambiar nada en el control; sin embargo, la dispensación de agua no es afectada.
- 4 y 5 **Controles de sincronización.** El botón de **SINCRONIZACIÓN/INICIO (TIMER/START)** (4) inicia la visualización del sincronizador regresivo y comienza el sincronizador. El botón de **PARADA/CANCELAR (STOP/CANCEL)** (5) detiene la función del sincronizador y cancela la visualización del sincronizador. El icono indicador de reloj de arena ⏳ se muestra mientras la función de sincronización está seleccionada y activa.
- 6 **Botón de ahorrador de energía encendido/apagado (ON/OFF)** (E). **Nota:** El reloj se debe ajustar para la función de ahorro de energía para operar correctamente. Este botón enciende y apaga el ciclo ahorrador de energía programado que controla la operación del calentador durante los períodos de bajo consumo del día y la semana. La unidad está preajustada para un rendimiento energético óptimo—para que la operación de agua caliente comience a las 6:00 am y se detenga a las 8:00 pm. Si usted apaga esta función, el dispensador regresa a la operación normal y le permite al dispensador producir agua fría y caliente continuamente 24 horas al día, 7 días a la semana.
- 7 **Botón de encendido/apagado (ON/OFF) la luz del grifo** (L). Apaga y enciende la luz del grifo.

## Visualización del panel de control

- 8 **Visualización del ajuste de la temperatura.** Los ajustes de la temperatura del agua fría y caliente se pueden seleccionar para mostrarse en grados Fahrenheit o Centígrados.
- 9 **Visualización del reloj y el sincronizador.** El reloj y el día de la semana se muestran normalmente. Cuando la función del sincronizador se ha seleccionado, la visualización del reloj se convierte a un sincronizador regresivo.
- 10 **Icono del sincronizador** ⏳. El icono del sincronizador se enciende cuando la función del sincronizador se selecciona. El icono visualiza movimiento cuando la cuenta regresiva del sincronizador está activa.
- 11 **Ahorrador de energía—icono de la hora de inicio de la operación del dispensador** ☀. El icono azul claro de la hora de inicio se encenderá en el modo SET, indicando el tiempo programado cuando el dispensador ha de comenzar en la operación completa de agua caliente.
- 12 **Ahorrador de energía—icono de hora de parada de la operación del dispensador** ☁. El icono de tiempo de parada rojo se encenderá en el modo SET, indicando el tiempo programado cuando el dispensador ha de terminar/parar en la operación completa de agua caliente.
- 13 **Icono de ahorrador de energía** ⚡. El icono de ahorro de energía se encenderá sólido cuando el ciclo de operación programado se ha activado. En este modo, el icono visualizará movimiento de las flechas indicando que la operación de agua caliente se ha detenido para ahorrar energía.
- 14 **Icono de cierre del panel de control** 🔒. El icono de cierre del panel de control se encenderá cuando la función de cierre se haya activado.
- 15 **Icono de operación de agua caliente** ☕. La taza se visualizará cuando el sistema de agua caliente sea activado. Los elementos de vapor se moverán mientras el calentador está en operación y los tres elementos permanecerán encendidos cuando la temperatura escogida se haya alcanzado.
- 16 **Icono de operación del sistema de enfriamiento** ❄. El copo de nieve se mostrará cuando el sistema de enfriamiento esté activado. Los elementos de copo de nieve estarán en movimiento cuando el sistema de enfriamiento esté operando y los 6 elementos permanecerán encendidos cuando la temperatura escogida se haya alcanzado. (Los iconos del copo de nieve y de 40 °F (4 °C) no estarán encendidos durante los períodos del ciclo de ahorrador de energía aunque el sistema de enfriamiento esté funcionando para mantener la temperatura del compartimiento.)

## Operación de inicio y ajuste—Reloj, temperatura de agua caliente, ciclo de ahorrador de energía y sincronizador

**Importante:** Desinfecte la unidad e instale una botella llena de agua antes de conectar la unidad a un enchufe eléctrico. Se mostrará un código de error y la alarma sonará si el dispensador se opera sin agua—ver Solución de problemas.

Conecte el cable eléctrico en un tomacorriente eléctrico conectado a tierra apropiadamente. **NOTA:** La pantalla puede demorar hasta 30 segundos en encenderse.

Presione el botón **SET** para avanzar el control hasta la próxima función necesitando un ajuste o selección inicial.

**Cómo ajustar el reloj.** Ajuste las horas incluyendo la selección AM/PM usando los botones  $\odot$  y  $\ominus$ . Presione el botón **SET** para avanzar hasta el ajuste de los minutos, y una segunda vez para seleccionar el día de la semana (i.e., WE para Miércoles). El tiempo del reloj debe estar ajustado para iniciar el ciclo de ahorro de energía.

**Escala de la temperatura de agua y punto clave de la temperatura del agua caliente.** Seleccione la escala de la temperatura (F—Fahrenheit o C—Centígrados) para visualizar los valores de la temperatura, entonces presione el botón **SET** para ajustar el punto clave de temperatura de agua caliente. El agua caliente se puede ajustar de 195 °F a 150 °F (91 °C a 66 °C), o cerrar cuando sea ajustada por debajo de 150 °F (66 °C). La opción por defecto está colocada en 175 °F (80 °C) para un rendimiento energético óptimo. Presione el botón **SET** otra vez para aceptar el ajuste de la temperatura y avance a los tiempos de inicio y de parada del ciclo del ahorrador de energía. **NOTA:** Las temperaturas del agua fría y del compartimiento no son ajustables.

**Cómo ajustar los tiempos de parada e inicio del ciclo de ahorrador de energía.** Seleccione el tiempo de inicio de lunes a viernes para la operación de agua caliente indicada por el reloj de luz azul claro y la visualización “MO TU WE TH FR”. Presione el botón **SET** para entrar el tiempo de parada para la operación del agua caliente como se indica en el icono del reloj rojo. A continuación, ajuste los tiempos de inicio y de parada para el sábado y el domingo. Los tiempos de operación para el sábado y el domingo se escogen independientemente, como se describió anteriormente. La unidad está preajustada para un rendimiento energético óptimo—la operación de agua fría y caliente comienza a las 6:00 am y se detiene a las 8:00 pm. **NOTA:** El compartimiento del enfriador permanecerá en la operación de enfriamiento en todo momento, ya sea que el ciclo de ahorrador de energía esté encendido o apagado. Cuando usted haya alcanzado el final del procedimiento de ajuste, la luz SET se apagará. La preparación se ha completado.

Después del ajuste inicial y de que el ajuste sea completado, confirme que una botella llena de agua se instale.

Presione el botón  $\odot$  (**ENCENDIDO/APAGADO**) para comenzar la operación del dispensador.

**Operación del sincronizador.** Presione el botón **Sincronizador/Inicio (TIMER/START)**, luego ajuste las horas usando los botones  $\odot$  y  $\ominus$ . Presione otra vez el botón **TIMER/START**, luego ajuste los minutos. Presione otra vez el botón **TIMER/START** para iniciar el sincronizador. Presione el botón **Parada/Cancelar (STOP/CANCEL)** para se detener el sincronizador. Presione otra vez el botón **STOP/CANCEL** para cancelar el sincronizador. Una vez el sincronizador haya completado su conteo regresivo, la alarma sonará tres veces. La alarma continuará solando cada 15 segundos hasta que el sincronizador se haya cancelado. El sincronizador contará el tiempo regresivamente por un máximo de 12 horas y 59 minutos.

## Especificaciones\*

**Ajuste de la temperatura del agua enfría:** 40 °F (4 °C)

**Ritmo del enfriamiento del agua:** 0,26 galones (1 litro) por hora

**Ajuste de la temperatura del agua calentada:** Ajustable desde 150 °F a 195 °F (66 °C a 91 °C)

**Ritmo de calentamiento del agua:** 0,8 galones (3 litros) por hora

**Temperatura del compartimiento:** <46 °F (<7,8 °C)

**Capacidad:** Botella de 3 ó 5 galones (11,4 ó 19 litros)

**Consumo de energía—Calentamiento:** 480 vatios máximos.

**Enfriamiento:** 125 vatios máximos

\*Probado con una temperatura ambiente de 75 °F (24 °C) de operación de estado estable

## Solucionar problemas.

Problema	Posibles causas	Qué hacer
El dispensador de agua tiene una fuga desde el exterior	Hay un agrietamiento o un agujerito en la botella.	<ul style="list-style-type: none"> <li>Reemplace con una botella de agua nueva.</li> </ul>
El agua tiene un sabor desagradable o un mal olor	<p>El separador necesita ser limpiado.</p> <p>El dispensador de agua debe ser desinfectado.</p>	<ul style="list-style-type: none"> <li>Ver <i>Cómo limpiar el separador.</i></li> <li>Ver <i>Cómo limpiar y desinfectar los tanques de agua.</i></li> </ul>
El agua no está suficientemente caliente o fría	El dispensador de agua está desconectado.	<ul style="list-style-type: none"> <li>Empuje el enchufe completamente en el tomacorriente.</li> </ul>
	El fusible o el interruptor de circuito se quemó o se disparó.	<ul style="list-style-type: none"> <li>Reemplace el fusible o reajuste el interruptor de circuito.</li> <li>Si demasiados artículos están enchufados en un circuito único, mueva algunos artículos a un circuito diferente.</li> </ul>
	Toda el agua en el tanque de agua ha sido usada.	<ul style="list-style-type: none"> <li>Espere 30 minutos para que el agua se caliente o se enfríe.</li> </ul>
	El limitador de temperatura se disparó.	<ul style="list-style-type: none"> <li>Apague el dispensador. Espere 5 minutos, luego enciéndalo de nuevo. Espere 30 minutos para que el agua se caliente o se enfríe.</li> </ul>
	No seleccionó la temperatura de agua caliente apropiada.	<ul style="list-style-type: none"> <li>Ajuste la selección de agua caliente (consulte <i>Operación de inicio y ajuste</i>).</li> </ul>

## Solucionar problemas.

<b>Problema</b>	<b>Posibles causas</b>	<b>Qué hacer</b>
<b>El dispensador de agua no funciona—No hay flujo de agua</b>	Botella de agua vacía. Depósitos minerales pueden estar obstruyendo los tanques.	<ul style="list-style-type: none"> <li>• Reemplace con una botella de agua nueva.</li> <li>• Ver la sección sobre <i>Cuidado y limpieza</i>.</li> </ul>
<b>El botón de agua fría no dispensa</b>	Se dejó abierta la puerta del enfriador. Hay un bloqueo de hielo evitando que el agua fluya.	<ul style="list-style-type: none"> <li>• Cierre la puerta del enfriador.</li> <li>• Durante la noche, apague la potencia del dispensador y enciéndalo otra vez en la mañana.</li> </ul>
<b>El compresor no comienza cuando aparezca el icono de movimiento de copo de nieve</b>	Operación normal—El inicio del compresor es dilatado por hasta 3 minutos para prolongar la vida del compresor.	<ul style="list-style-type: none"> <li>• Espere hasta 3 minutos para que el compresor comience.</li> </ul>
<b>El dispensador de agua hace mucho ruido</b>	El dispensador de agua no está apoyado de manera plana. La botella está haciendo ruidos de borboteo mientras el agua llena los tanques. Sonido de agua hirviendo. El dispensador o la botella de agua se agitan cuando el de enfriamiento se apaga.	<ul style="list-style-type: none"> <li>• Cerciórese de que el dispensador está instalado en un piso plano y nivelado lo suficientemente fuerte para soportar su peso cuando está totalmente lleno.</li> <li>• Esto es normal.</li> <li>• Esto es normal.</li> <li>• Esto es normal.</li> </ul>
<b>La botella se siente caliente</b>	El sistema se sobrellenó. El agua está hirviendo en el tanque caliente y haciendo burbujas en la botella.	<ul style="list-style-type: none"> <li>• Dispense agua fría hasta que el aire sea liberado hacia la botella.</li> </ul>
<b>Partículas flotando en el agua</b>	El agua tiene un alto contenido de minerales.	<ul style="list-style-type: none"> <li>• Encuentre una fuente de agua con menor dureza.</li> </ul>
<b>Un olor acre en el aire alrededor del dispensador</b>	El tanque de agua caliente está vacío, o no lleno completamente.	<ul style="list-style-type: none"> <li>• Presione el botón de dispensador caliente hasta que el agua fluya para remover el aire del tanque caliente.</li> </ul>
<b>El enfriador no opera</b>	El dispensador de agua está desconectado. El fusible/interruptor de circuitos se saltó.	<ul style="list-style-type: none"> <li>• Presione el enchufe completamente en el tomacorriente.</li> <li>• Reemplace el fusible o vuelva a iniciar el interruptor.</li> </ul>
<b>Vibración o tamborileo (una vibración ligera es normal)</b>	El dispensador de agua está colocado en una superficie no uniforme.	<ul style="list-style-type: none"> <li>• Use relleno para nivelar la unidad.</li> </ul>
<b>El compresor/motor opera (el icono de copo de nieve en movimiento) por períodos o ciclos extensos</b>	A menudo ocurre cuando se colocan grandes cantidades de alimentos en el enfriador. La puerta se dejó abierta. Clima cálido o la puerta se abre muy a menudo. Es normal cuando la unidad se conecta por primera vez. No hay suficiente distancia de la pared. El sistema se sobrellenó.	<ul style="list-style-type: none"> <li>• Esto es normal.</li> <li>• Revise para ver si algún paquete está obstruyendo la puerta.</li> <li>• Esto es normal.</li> <li>• Espere 24 horas para que la unidad se enfríe por completo.</li> <li>• Cerciórese de que haya suficiente circulación de aire alrededor de la unidad.</li> <li>• Dispense agua fría hasta que el aire sea liberado hacia la botella.</li> </ul>
<b>Compartimiento frío demasiado caliente</b>	La puerta se dejó abierta.	<ul style="list-style-type: none"> <li>• Revise para ver si algún paquete está obstruyendo la puerta.</li> </ul>
<b>Compartimiento/El agua fría está muy fría/congelada</b>	Temperatura de ambiente baja.	<ul style="list-style-type: none"> <li>• Coloque las unidades en la temperatura ambiental.</li> </ul>
<b>Olor en compartimiento frío</b>	Los alimentos transmiten un olor al enfriador. El interior necesita limpieza.	<ul style="list-style-type: none"> <li>• Los alimentos con olores fuertes se deben sellar firmemente.</li> <li>• Mantenga una caja abierta de bicarbonato de soda en la unidad; reemplace cada tres meses.</li> <li>• Consulte la sección <i>Cuidado y limpieza</i>.</li> </ul>

<b>Problema</b>	<b>Posibles causas</b>	<b>Qué hacer</b>
<b>Se forma humedad al exterior del compartimiento frío</b>	No es extraño durante periodos de alta humedad y/o temperatura.	<ul style="list-style-type: none"> <li>• Limpie la superficie hasta secarla.</li> <li>• Opere la unidad en una ubicación con temperatura y humedad controladas.</li> <li>• Coloque la unidad en la bandeja para retener la acumulación de humedad.</li> </ul>
<b>La humedad se acumula al interior (en climas húmedos, el aire transporta humedad al compartimiento frío cuando la puerta se abre)</b>	Abrir la puerta con mucha frecuencia o por mucho tiempo.	<ul style="list-style-type: none"> <li>• Reduzca las veces que se abre la puerta.</li> <li>• Limpie la superficie hasta secarla.</li> <li>• Vacíe la bandeja de goteo interna.</li> <li>• Opere la unidad en una ubicación con temperatura y humedad controladas.</li> <li>• Coloque la unidad en la bandeja para retener la acumulación de humedad.</li> </ul>
<b>Códigos de error</b>	<b>Qué anda mal</b>	<b>Qué hacer</b>
<b>Código de error: E1</b> <i>La alarma sonará y mostrará E1 por 10 segundos. Entonces la unidad se apagará y mostrará "OFF".</i>	<ul style="list-style-type: none"> <li>• El tanque de agua caliente sobrepasa la temperatura límite.</li> <li>• No hay agua o el nivel del agua está demasiado bajo en el sistema.</li> </ul>	<ul style="list-style-type: none"> <li>• Confirme que la botella de agua instalada está proporcionando agua al sistema. Dispense agua caliente para que cualquier aire atrapado salga del sistema. Permita que la unidad se enfríe por varias horas mientras está apagado. Después de que la unidad se enfríe, continúe la operación presionando el botón de encendido.</li> </ul>
<b>Código de error: E2</b>	<ul style="list-style-type: none"> <li>• El agua fría del tanque está demasiado fría.</li> <li>• El ambiente de operación está demasiado frío.</li> <li>• La puerta del compartimiento podría estar abierta.</li> </ul>	<ul style="list-style-type: none"> <li>• El sistema reduce el enfriamiento automáticamente para restablecer una condición de la temperatura correcta. Confirme que la puerta del compartimiento está cerrada. El control/visualización se reajustará automáticamente cuando una temperatura normal se haya restablecido. Desconecte la unidad y permita que se caliente si el problema persiste. Coloque el dispensador en un ambiente de operación más cálido si reaparece el error. Si no hay disponible un ambiente más cálido, aumente la temperatura del agua caliente y el tiempo de operación (con el ajuste del ciclo de ahorrador de energía) para ayudar a compensar este problema.</li> </ul>
<b>Código de error: E3</b>	<ul style="list-style-type: none"> <li>• La temperatura del compartimiento está demasiado fría.</li> <li>• El ambiente de operación está demasiado frío.</li> <li>• Uso extremado de agua fría.</li> <li>• La temperatura de la botella de agua era alta cuando fue instalada.</li> </ul>	<ul style="list-style-type: none"> <li>• El sistema reducirá automáticamente el enfriamiento de operación para restaurar la condición de temperatura correcta. Confirme que la puerta del compartimiento está cerrada. El control/visualización se reajustará automáticamente cuando la temperatura normal se haya restablecido. Permita que la temperatura de la botella se estabilice hasta alcanzar la temperatura ambiente antes de instalarla en el dispensador. Desconecte la unidad y permita que se caliente si el problema persiste. Coloque el dispensador en un ambiente de operación más cálido si reaparece el error.</li> </ul>
<b>Código de error: E4, E5 y E6</b>	<ul style="list-style-type: none"> <li>• El dispensador ha experimentado un fallo del sensor.</li> </ul>	<ul style="list-style-type: none"> <li>• Desconecte la unidad por 24 horas y permita que el control se reajuste. Conecte la unidad y repita la operación de inicio y ajuste. Repita si es necesario; sin embargo, algunas fallas podrían ser permanentes.</li> </ul>

## Cuidado y limpieza del dispensador.

Para remover      Para reemplazar

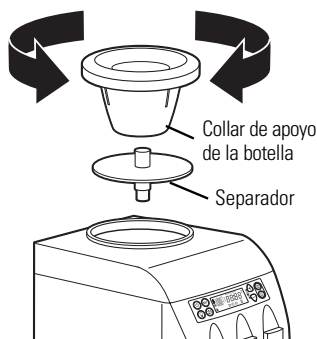

### Cómo limpiar el separador

**IMPORTANTE:** Desconecte el dispensador de agua antes de limpiarlo.

1. Remueva la botella de agua y drene el dispensador (ver *Cómo drenar el dispensador*).
2. Remueva el collar de soporte girando **en sentido contrario a las agujas del reloj** y tirando de él directamente hacia afuera.
3. Remueva el separador plástico tirando hacia afuera (es posible que tenga que doblarlo ligeramente para aflojarlo).
4. Limpie el separador con un jabón de platos y agua o en la bandeja superior del lavaplatos.

5. Seque el separador completamente tanto en la parte superior como en la parte inferior.
6. Con un paño limpio o toalla de papel, seque completamente el tanque de agua fría.
7. Coloque el separador otra vez en el dispensador. Cerciérese de que el extremo largo, afilado del separador se coloque firmemente en el tapón metálico en el fondo del tanque.
8. Reemplace el collar de soporte y gire **en sentido de las agujas del reloj** hasta quedar firmemente colocado en su lugar.
9. Reemplace la botella de agua (ver *Cómo cargar el dispensador*).

## Cuidado y limpieza del dispensador.

### Cómo limpiar el gabinete exterior y el compartimiento frío de almacenamiento

**IMPORTANTE:** Desconecte el dispensador de agua antes de limpiar.

El gabinete y el compartimiento del dispensador pueden ser lavar con jabón suave y agua. Lave bien con agua limpia. Nunca use limpiadores comerciales o polvos pulidores abrasivos.

Pase un paño o limpie con una aspiradora cualquier polvo de las bovinas del condensador en la parte posterior de la unidad. Para mejores resultados, use un cepillo especialmente diseñado para este propósito. Estos están disponibles en la mayoría de las tiendas de aparatos.



### Cómo limpiar el interior del compartimiento frío

**Para ayudar a evitar olores,** deje una caja abierta de bicarbonato de soda en el compartimiento frío.

**Desconecte el dispensador antes de limpiar.**

Use una solución de agua tibia y bicarbonato de soda: alrededor de una cucharada (15 ml) de bicarbonato de soda y un cuarto (1 litro) de agua. Esto limpia y neutraliza los olores. Enjuague y limpie hasta secar.

Limpie otras partes del compartimiento frío, incluyendo los empaques de la puerta y todas las partes plásticas de la misma forma.

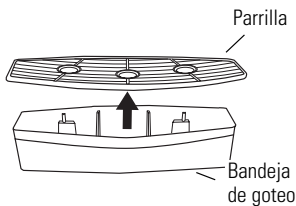

### Cómo limpiar la bandeja de goteo y parrilla

La bandeja de goteo del dispensador no drena automáticamente. Para reducir el goteo de agua, la bandeja y su parrilla deben ser vaciadas, limpiadas y secadas de manera regular.

Limpie con un jabón suave o en el estante superior de un lavaplatos.

### Cómo descongelar

Descongele cada vez que el hielo en la pared del compartimiento enfriador se vuelva excesiva. **Nunca utilice un instrumento con filo o metálico para retirar el hielo ya que puede dañar el revestimiento.** Recomendamos el uso de un raspador plástico. No use ningún aparato eléctrico para descongelar el compartimiento enfriador.

**Para descongelar:**

- Retire los artículos del compartimiento.
- Apague la potencia y desconecte el dispensador.
- Coloque varias toallas al fondo del compartimiento para recoger agua.

La descongelación por lo general toma unas pocas horas. Para descongelar más rápidamente, mantenga la puerta abierta.

**Después de descongelar:**

- Retire las toallas mojadas y limpie cualquier agua restante.
- Limpie el compartimiento con un paño seco.
- Conecte la unidad, ajuste el reloj y la operación de ajuste. Luego active la potencia. Regrese los artículos a la unidad.

### Preparándose para las vacaciones

Para vacaciones extensas o ausencias, suspenda el suministro eléctrico a la unidad completa desde el panel de control.

1. Desconecte el suministrador de agua.
2. Remueva la botella de agua.
3. Drene los tanques de agua (ver *Cómo drenar el dispensador*).

4. Seque el separador completamente tanto en la parte superior como en la parte inferior (ver *Cómo limpiar el separador*).

5. Deje la puerta del enfriador abierta.

*Después de regresar de vacaciones, cerciórese de desinfectar los tanques de agua antes de usar el dispensador (ver *Cómo limpiar y desinfectar el tanque de agua*).*

## Servicio al consumidor.



### Página Web de GE Appliances

ge.com

¿Tiene alguna pregunta sobre su electrodoméstico? ¡Pruebe la página Web de GE Appliances 24 horas al día, cualquier día del año! Para mayor conveniencia y servicio más rápido, ya puede descargar los Manuales de los Propietarios, o hasta ordenar partes y catálogos en línea. También puede "Ask Our Team of Experts™" (Preguntar a nuestro equipo de expertos) sobre cualquier cuestión y mucho más...



### Real Life Design Studio (Estudio de diseño para la vida real)

ge.com

GE apoya el concepto de Diseño Universal—productos, servicios y ambientes que pueden usar gente de todas las edades, tamaños y capacidades. Reconocemos la necesidad de diseñar para una gran gama de habilidades y dificultades físicas y mentales. Para más detalles sobre las aplicaciones de GE Diseño Universal, incluyendo ideas de diseño para la cocina para personas con discapacidades, mire nuestra página Web hoy mismo. Para personas con dificultades auditivas, favor de llamar al 800.TDD.GEAC (800.833.4322).

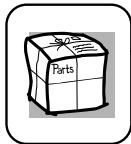

### Piezas y accesorios

ge.com

Individuos pueden solicitar que se les envíen partes a sus casas (aceptamos las tarjetas VISA, MasterCard y Discover). Haga su pedido en línea hoy, 24 horas cada día o llamar por teléfono al 800.626.2002 durante horas normales de oficina.

**Las instrucciones descritas en este manual cubren los procedimientos a seguir por cualquier usuario. GE no proporciona servicio para el dispensador. Recomendamos que no intente proporcionar servicio al dispensador usted mismo.**



### Póngase en contacto con nosotros

ge.com

Si no está satisfecho con el servicio que recibe de GE, póngase en contacto con nosotros en nuestra página Web indicando todos los detalles así como su número de teléfono o escríbanos a:

General Manager, Customer Relations  
GE Appliances, Appliance Park  
Louisville, KY 40225

#### GARANTÍA LIMITADA POR UN AÑO

- **¿Qué cubre esta garantía?**
  - Cualquier defecto de fábrica en los materiales o la manufactura del producto.
- **¿Qué no cubre esta garantía?**
  - Las botellas de agua.
  - Viajes a su casa para enseñarle cómo usar el producto.
  - Instalación o entrega inapropiada, o mantenimiento impropio.
  - Fallas del producto si hay abuso, mal uso, o uso para otros propósitos que los propuestos, o uso para fines comerciales.
  - Los productos que son usados fuera de un ambiente residencial o de oficina.
  - Reemplazo de los fusibles de la casa o el reajuste de los interruptores de circuito.
  - Uso de este producto donde el agua está microbiológicamente insegura o de calidad desconocida.
  - Daño al producto si es usado para dispensar otra cosa que no sea agua.
  - Daños causados al producto debido a accidentes, incendio, inundaciones o actos de la naturaleza.
  - Cualquier servicio al producto.
  - **Daños secundarios o por consecuencia causados por posibles defectos en el producto, su instalación o reparación.**
- **¿Por cuánto tiempo después de la compra?**
  - Un año.

- **¿Cómo hago la reclamación de la garantía?**
  - Devuélvala al minorista a quien le compró el producto con una copia de "Proof of Purchase" (prueba de compra). Se le proporcionará una unidad nueva reacondicionada. Esta garantía excluye el costo de envío del producto a domicilio.

**EXCLUSIÓN DE GARANTÍAS IMPLÍCITAS—Su único y exclusivo derecho es el cambio del producto, tal y como se indica en esta Garantía limitada. Cualquier garantía implícita, incluyendo las garantías implícitas de comerciabilidad o adecuación para un fin determinado, están limitadas a un año o el periodo de tiempo más breve permitido por la ley.**

Esta garantía se extiende al comprador original y cualquier comprador posterior de productos comprados para uso residencial o en la oficina dentro de Estados Unidos. En Alaska, la garantía excluye el costo de envío o las visitas de servicio a su casa u oficina.

Algunos estados no permiten la exclusión o las limitaciones de daños incidentales o consecuenciales. Esta garantía da derechos legales específicos, y usted podría tener otros derechos que varían de estado a estado. Para saber cuáles son sus derechos legales, consulte a la oficina de asuntos del consumidor local o la oficina del Attorney General en su localidad.

Póngase en contacto con nosotros en ge.com, o llame sin cargo al 800.952.5039, o 866.777.7627 en Canada.

Garante: General Electric Company, Louisville, KY 40225.

## Consumer Support.



### GE Appliances Website

ge.com

Have a question or need assistance with your appliance? Try the GE Appliances Website 24 hours a day, any day of the year! For greater convenience and faster service, you can now download Owner's Manuals, or even order parts and catalogs, on-line. You can also "Ask Our Team of Experts™" your questions, and so much more...



### Real Life Design Studio

ge.com

GE supports the Universal Design concept—products, services and environments that can be used by people of all ages, sizes and capabilities. We recognize the need to design for a wide range of physical and mental abilities and impairments. For details of GE's Universal Design applications, including kitchen design ideas for people with disabilities, check out our Website today. For the hearing impaired, please call 800.TDD.GEAC (800.833.4322).

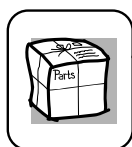

### Parts and Accessories

ge.com

Individuals can have parts sent directly to their homes (VISA, MasterCard and Discover cards are accepted). Order on-line today, 24 hours every day or by phone, in the U.S., at 800.626.2002 during normal business hours. In Canada, call 800.663.6060.

**Instructions contained in this manual cover procedures to be performed by any user. GE does not support any servicing of the dispenser. We strongly recommend that you do not attempt to service the dispenser yourself.**



### Contact Us

ge.com

If you are not satisfied with the service you receive from GE, contact us on our Website with all the details including your phone number, or write to: General Manager, Customer Relations  
GE Appliances, Appliance Park  
Louisville, KY 40225

#### LIMITED 1-YEAR WARRANTY

- *What does this warranty cover?*
  - Any defect in materials or workmanship in the manufactured product.
- *What does this warranty not cover?*
  - Water bottles.
  - Service trips to your home to teach you how to use the product.
  - Improper installation, delivery or maintenance.
  - Failure of the product if it is abused, misused, altered, used commercially or used for other than the intended purpose.
  - Products that are used outside a residential or office environment.
  - Replacement of house fuses or resetting of circuit breakers.
  - Use of this product where water is microbiologically unsafe or of unknown quality.
  - Damage to the product if used to dispense anything other than water.
  - Damage to the product caused by accident, fire, floods or acts of God.
  - Any service to the product.
  - **Incidental or consequential damage caused by possible defects with this appliance, its installation or repair.**

- *For how long after the original purchase?*
  - One (1) year.
- *How do I make a warranty claim?*
  - Return to the retailer from which it was purchased, along with a copy of the "Proof of Purchase." A new or reconditioned unit will be provided. This warranty excludes the cost of shipping the product to your home.

**EXCLUSION OF IMPLIED WARRANTIES—Your sole and exclusive remedy is product exchange as provided in this Limited Warranty. Any implied warranties, including the implied warranties of merchantability or fitness for a particular purpose, are limited to one year or the shortest period allowed by law.**

This warranty is extended to the original purchaser and any succeeding owner for products purchased for home or office use within the USA. In Alaska, the warranty excludes the cost of shipping or service to your home or office.

Some states do not allow the exclusion or limitation of incidental or consequential damages. This warranty gives you specific legal rights, and you may also have other rights, which vary from state to state. To know what your legal rights are, consult your local or state consumer affairs office or your state's Attorney General.

Contact us at ge.com, or call toll-free at 800.952.5039 in the U.S., or 866.777.7627 in Canada.

Warrantor: General Electric Company, Louisville, KY 40225.