

Room Air Conditioner Owner's Guide

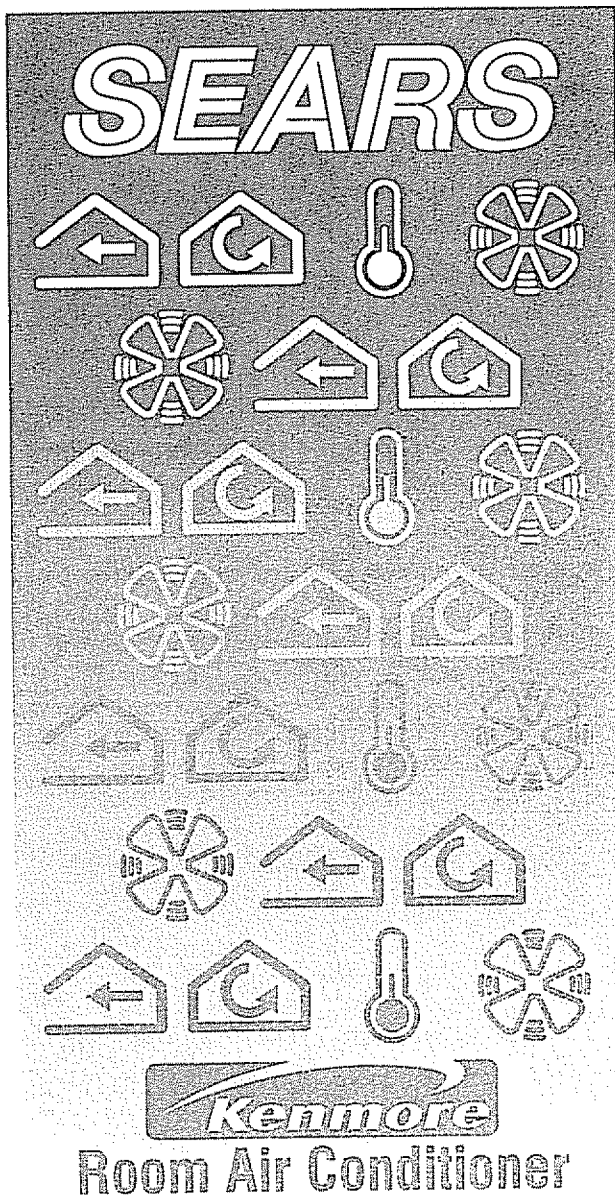

Important Safety Instructions	2
How and Why	2
Energy Saving Ideas	3
Front Installation	3-4
Using the Air Conditioner	5
Air Conditioner Features	5-6
Care and Cleaning	6-7
Routine Maintenance	8
Before You Call For Service	9
Sears Service	10
Warranty	10

Read and Save These Instructions

This Use and Care Manual provides specific operating instructions for your model. Use the air conditioner only as instructed in this manual. These instructions are not meant to cover every possible condition and situation that may occur. Common sense and caution must be practiced when installing, operating, and maintaining any appliance.

Record Your Model and Serial Numbers

Record in the space provided below the model and serial numbers. The serial plate is located behind the left front louvers. Reading the numbers may be easier by using a flashlight or by removing the cabinet front as instructed under "Care and Cleaning." On some models, the serial plate is located on the outside of the cabinet.

Model Number: _____

Serial Number: _____

Purchase Date: _____

Important Safety Instructions

⚠ WARNING Avoid fire hazard or electric shock. Do not use an extension cord or an adaptor plug. Do not remove any prong from the power cord.

Grounding type wall receptacle

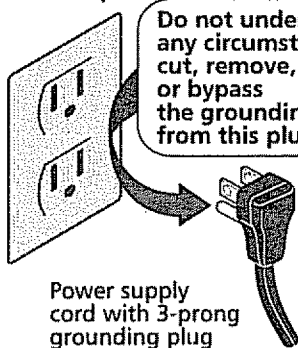

Power supply cord with 3-prong grounding plug

Read all instructions before using this air conditioner.

⚠ WARNING For Your Safety

Do not store or use gasoline or other flammable vapors and liquids in the vicinity of this or any other appliance. Read product labels for flammability and other warnings.

⚠ WARNING Prevent Accidents

To reduce the risk of fire, electrical shock, or injury to persons when using your air conditioner, follow basic precautions, including the following:

- Be sure the electrical service is adequate for the model you have chosen.
- If the air conditioner is to be installed in a window, you will probably want to clean both sides of the glass first. If the window is a triple-track type with a screen panel included, you may want to remove the screen completely before installation.
- Be sure the air conditioner has been securely and correctly installed according to the separate installation instructions provided with this manual. Save this manual and installation instructions for possible future use in removing or reinstalling this unit.
- When handling the air conditioner, be careful to avoid cuts from sharp metal fins on front and rear coils.

⚠ WARNING Electrical Information

The complete electrical rating of your new room air conditioner is stated on the serial plate. Refer to the rating when checking the electrical requirements.

- Be sure the air conditioner is properly grounded. To minimize shock and fire hazards, proper grounding is important. The power cord is equipped with a three-prong grounding plug for protection against shock hazards.
- Your air conditioner **must** be used in a properly grounded wall receptacle. If the wall receptacle you intend to use is not adequately grounded or protected by a time delay fuse or circuit breaker, have a qualified electrician install the proper receptacle.
- Do not run air conditioner with outside protective cover in place. This could result in mechanical damage within the air conditioner.
- **Do not use an extension cord or an adaptor plug.**

How and Why

Your room air conditioner provides the following functions to make hot weather living more comfortable:

- Cools and circulates room air.
- Lowers humidity by removing excess moisture.
- Filters out summertime dust, dirt, and some airborne impurities.

The air conditioner performs these functions by drawing room air through a filter which traps dust and dirt particles. The air then passes over a cooling coil which refrigerates the air and removes excess moisture. The same air is then returned to the room— cooler, drier and cleaner. Moisture removed from the room air is carried to the outside and evaporated.

Your air conditioner is designed to be easy to operate and to provide plenty of cooling power.

Energy Saving Ideas



- The capacity of the room air conditioner must fit the room size for efficient and satisfactory operation.
- Install the room air conditioner on the shady side of your home. A window that faces north is best because it is shaded most of the day.
- Do not block air flow inside with blinds, curtains or furniture; or outside with shrubs, enclosures, or other buildings.
- Close the fireplace damper, floor and wall registers so cool air does not escape up the chimney and into the duct work.
- Keep blinds and drapes in other windows closed during the sunniest part of the day.
- Clean the air filter as recommended in the section "Care and Cleaning."
- Proper insulation and weather stripping in your home will help keep warm air out and cool air in.
- External house shading with trees, plants or awnings will help reduce the air conditioner's work load.
- Operate heat producing appliances such as ranges, washers, dryers and dishwashers during the coolest part of the day.

Front Installation

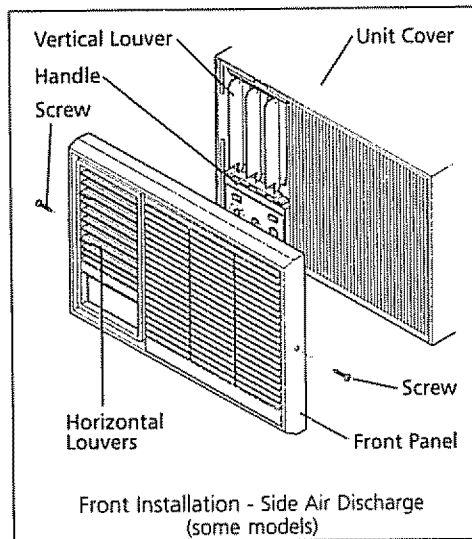
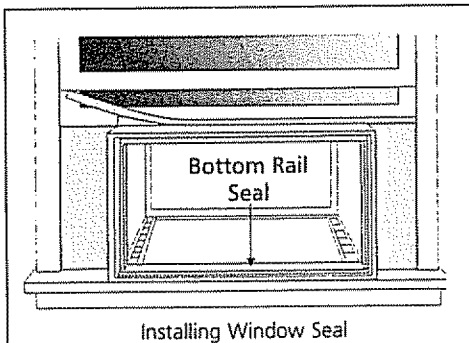

Installing Bottom Rail Seal (some models)

Some models are shipped in a removable sleeve that must be positioned correctly for safe and efficient sealing. Follow the Installation Instructions supplied with the model.

Manual Vertical Louver Adjustment (side air discharge)

Complete this adjustment before installing front panel.

1. Adjust the vertical louvers to the straight position by using the handle.
2. The dial plate and knobs are packed separately. To install them, refer to **Installing the Dial Plate and Front Frame** Section following.

Front Installation (some side air discharge models)

Install the front panel with filter as follows:

1. Adjust the horizontal louvers to the straight position. Hold the front straight until the vertical louver handle lines up between the bottom horizontal louver and the discharge opening.
2. Press the front straight onto the cabinet until the holes in the flange of the plastic front line up with the screw holes in the metal cabinet. Fasten the front panel in place with the two screws provided.

Installing the Vent Control (some models)

The vent control handle is included in the decorative front kit. To install the vent handle, refer to illustrations below. The handle must be attached before the decorative front is attached. Insert the handle with the tab facing the right.

Snap the slot of the clear actuator strip over the handle tab. **PRESS** the strip in place from the back of the tab, as shown below, until the tab "clicks" into position. Move the handle in and out to be sure vent operation is working. If not, repeat vent handle procedure until the vent functions properly.

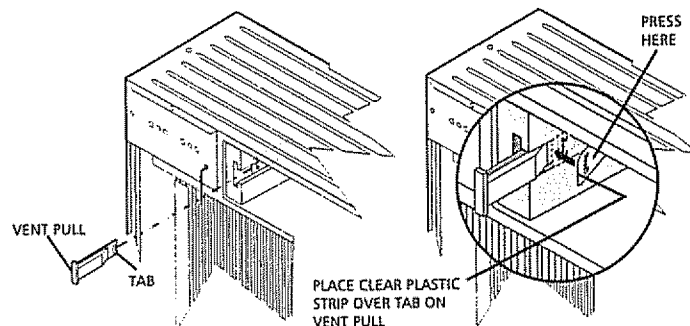

Front Installation

(continued)

Installing Dial Plate and Front Frame

Some models require installation of the dial plate and the front panel of the air conditioner. To assemble the unit, follow these steps.

STEP 1: REMOVE PANEL FROM FRONT FRAME:

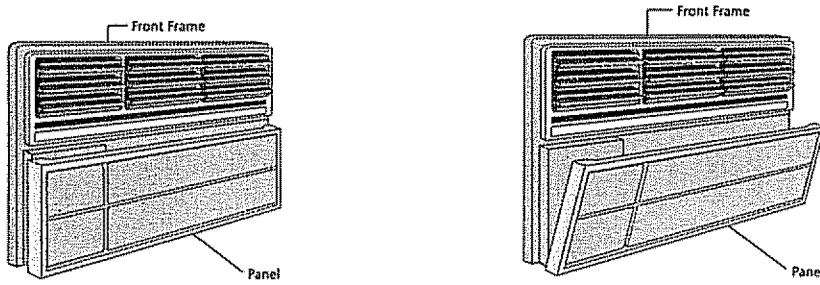

A. Pull top of panel away from front frame.

B. Pull bottom of panel straight out and away from front frame.

STEP 2: INSTALL DIAL PLATE AND BUTTONS OR KNOBS:

If dial plate has clear protective film, peel off carefully. Do not scratch surface.

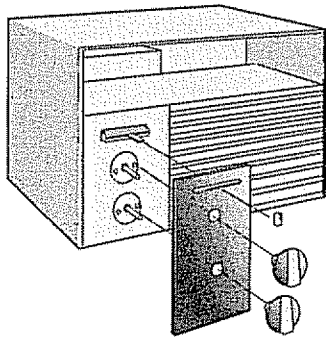

STEP 3: INSTALL FILTER MONITOR FEATURE:

On models with the Filter Monitor feature, install the dial plate as shown above, then fully extend the plastic tube and clip in the condenser coil, centered from top to bottom.

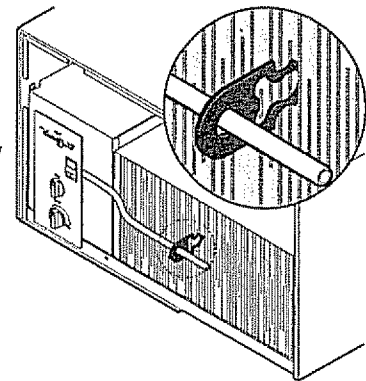

G40D0006

STEP 4: INSTALL FRONT FRAME TO UNIT:

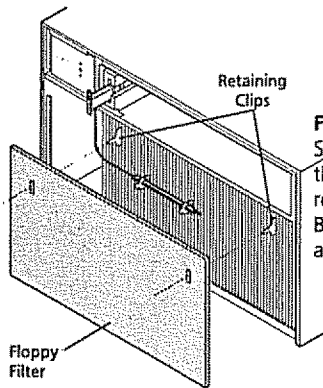

Filter Installation (some models) - Some models have a FLOPPY FILTER that must be installed on the plastic retaining clips, on the front coil, BEFORE the Decorative Front is added.

Depending on your model, fasten front retaining screws on both sides of unit, or fasten screws to unit through holes in frame.

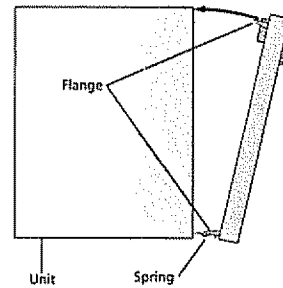

On some models, align bottom frame flanges onto springs, and press down as you push top frame flanges into the unit.

NOTE: On models requiring STEP 1, after fastening the frame to the unit, reassemble the panel with the filter.

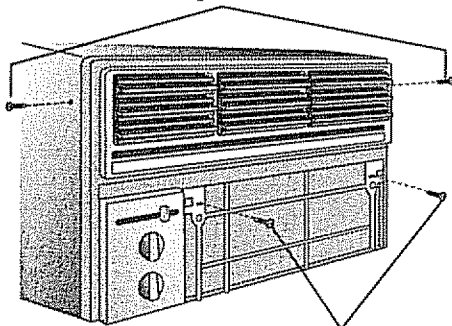

If the unit has a screw in this location, remove and discard before installing front.

- Position the top of the decorative front over the top flange of the case, and align the tabs with the slots in the case.
- Carefully pull down on the front to engage the top tabs, while pushing the front over the case to ensure proper alignment.
- The side tabs will "click" when front is seated.
- Install front retaining screw at the bottom of the front.

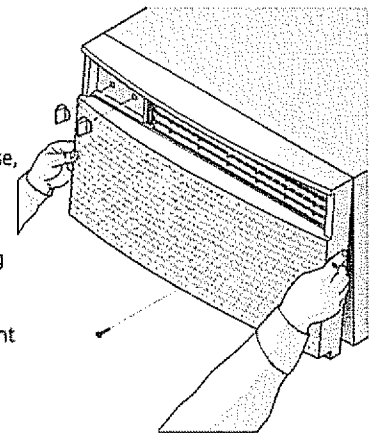

Decorative Front (some models)

Using the Air Conditioner

NOTE: If the air conditioner is turned off, wait 3 minutes before restarting. This allows pressure inside the compressor to equalize. Failure to follow these instructions may cause inefficient operation.

⚠ WARNING To reduce the risk of fire, electric shock, or injury to persons, read the **IMPORTANT SAFETY INSTRUCTIONS** before operating this appliance.

To begin operating the air conditioner, follow these steps:

1. Plug in the air conditioner. (To prevent electrical hazards, do not use an extension cord or an adapter plug.)
2. Set the exhaust vent to the CLOSED position.
3. Set the TEMP Control to the coolest setting.
4. Set the fan control at the highest level.
5. Adjust the louvers for comfortable air flow.
6. Once the room has cooled, set the fan to the POWER SAVER FAN setting and/or adjust the TEMP Control to the setting you find most comfortable.

Review the "Air Conditioner Features" section for other settings.

Air Conditioner Features

The controls featured in this manual are representational of the many models available. Your model may look slightly different.

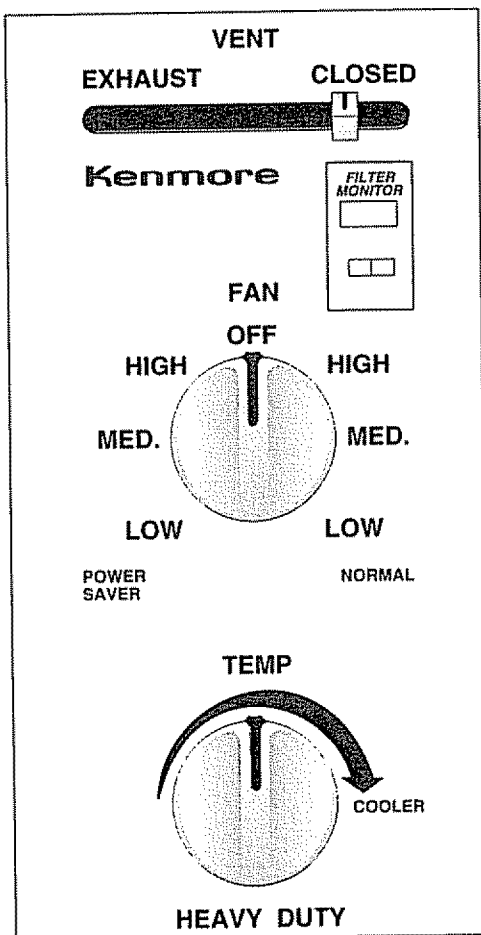

TEMP Control

The TEMP Control serves as the thermostat to set the degree of room coolness. Turn the knob clockwise from thin rule to thick rule to increase the cooling temperature.

FILTER MONITOR (some models)

To check filter monitor:

1. Set NORMAL fan control to HIGH setting.
2. If filter needs cleaning, a RED indicator will appear in the filter monitor window. A clean filter will help reduce operating costs and increase cooling efficiency.

NORMAL Fan

When in the NORMAL Fan setting, the air conditioner runs all the time, circulating the air. Cooling starts only if the room temperature rises above the coolness level selected on the TEMP Control, and stops once the set coolness level is reached. This setting gives the most even room temperatures.

POWER SAVER Fan (some models)

The POWER SAVER Fan can save energy. In this setting, the fan will not run unless the TEMP Control is set colder than the room temperature. When the TEMP Control is set colder than room temperature, the air conditioner will begin to circulate the air in the room. Cooling will begin in about 3 minutes. The air conditioner turns off automatically when the room reaches the level of coolness selected. HIGH is for fast cooling, MED is for normal cooling, and LOW is for quiet cooling.

HEAT (some models)

The HEAT selection provides quiet, efficient circulation of warm air. Turn the selector to the HEAT setting and set the thermostat to the warmest setting. When the HEAT

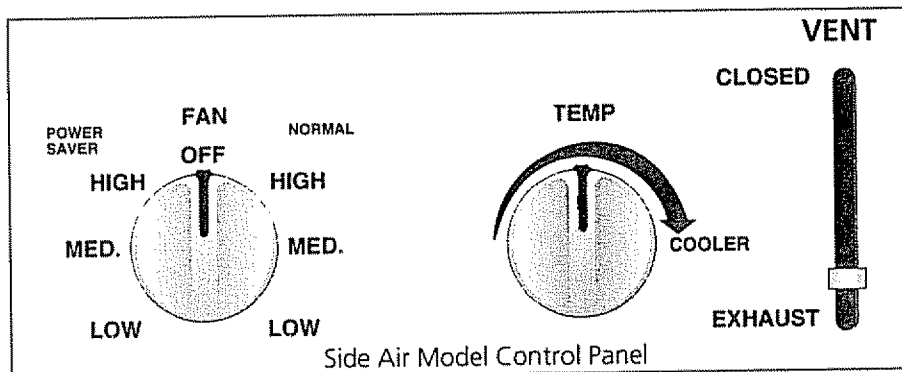
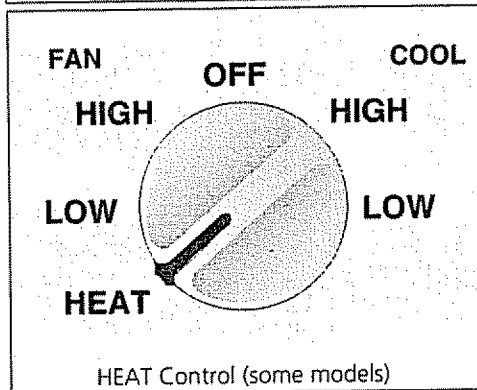

Air Conditioner Features (continued)

setting is selected, the thermostat maintains the temperature by automatically turning the heater on and off in response to room temperature. Once the room is warm, adjust the thermostat to a cooler setting. The fan runs continuously to circulate air in the room.

A slight heat odor may come from the unit when first switching to HEAT after the cooling season is over. This odor, caused by fine dust particles on the heater, will disappear quickly.

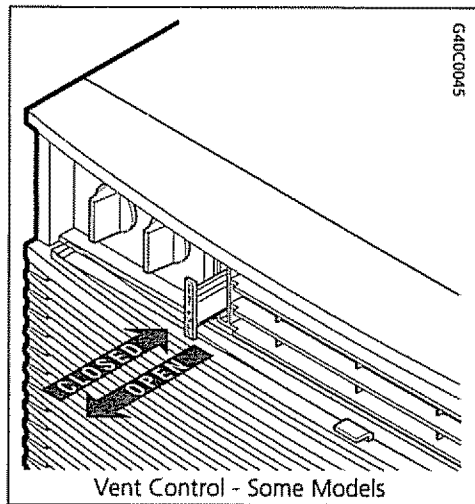

Vent Control

The Vent Control allows the air conditioner to either recirculate inside air (CLOSED) or exhaust air to the outside (OPEN).

- The CLOSED position is used when maximum cooling is desired. It may also be used for air recirculation without cooling when the air conditioner is set in the FAN position.
- The OPEN position removes stale air from the room and exhausts it to the outside. Fresh air is drawn into the room through normal air passages found in homes.
- The OPEN or CLOSED position can be used with any fan selection.
- For compact models, push the slide in to CLOSE, pull out to OPEN.

Air Directional Louvers

The air directional louvers control the air flow direction. Adjust louvers up, down, left or right. The outside tabs adjust the air up or down. The center levers direct the air left or right.

Care and Cleaning

Clean your air conditioner occasionally to keep it looking new. **Be sure to unplug the unit before cleaning to prevent shock or fire hazards.**

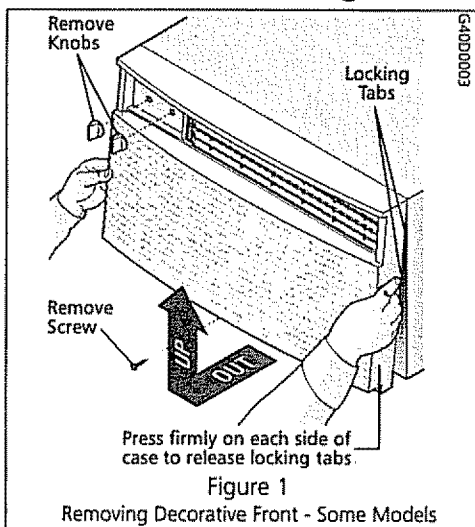

Filter Removal (some models)

Some models require the removal of the front panel to access the filter for cleaning. To remove the front panel, follow the directions below:

Decorative Front Removal and Filter Cleaning:

1. Unplug the power cord from the wall outlet.
2. Remove knobs by pulling firmly. Remove front retaining screw at the bottom of the front (Figure 1).
3. Press firmly on each side of the metal case close to the front and approximately half way down from the top of the front.
4. While pressing on the sides of the metal case, gently pull the front out and lift up to release it from the case.
5. Remove filter by pulling filter straight off of clips (Figure 2). Clean according to instructions under "Air Filter Cleaning" Section.

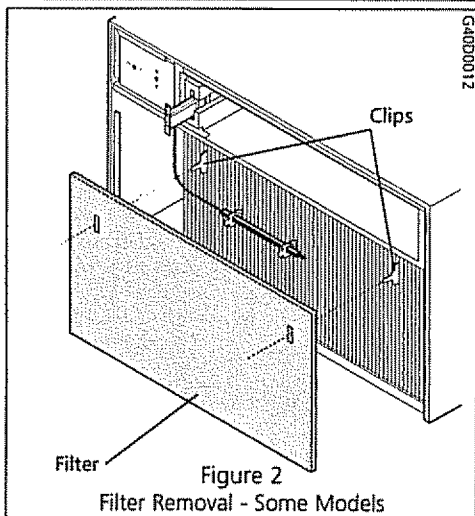

To Reinstall the Filter:

Proper reinstallation of decorative front is important for both safety and performance.

1. Position filter over clips.
2. Position the top of the decorative front on the top flange of the case and align the tabs on the front with the slots in the case.
3. Carefully pull down on the front to engage the top tabs while pushing the front over the case to ensure proper alignment. The side locking tabs will "click" when the front is properly installed.
4. Install the front retaining screw at the bottom of the unit.
5. Install the knobs by aligning them with their shafts and pushing firmly into place.

Note: Some models are equipped with a slide-out rigid filter that is described under the "Air Filter Cleaning" Section. It is not necessary to remove the decorative front in these units.

Care and Cleaning (continued)

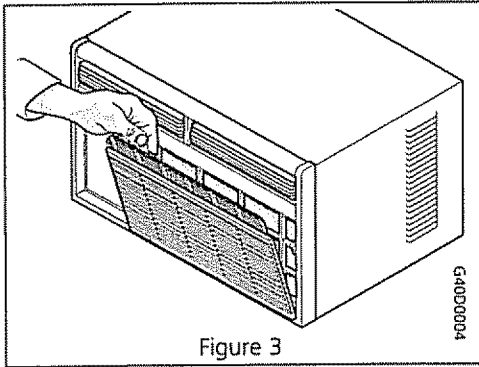

Figure 3

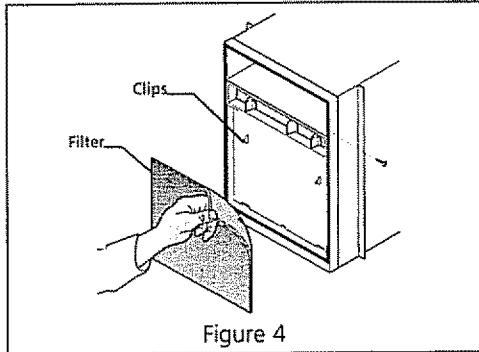

Figure 4

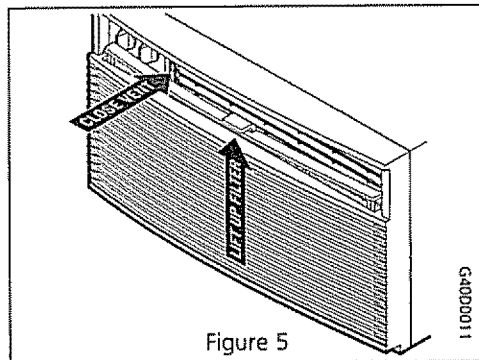

Figure 5

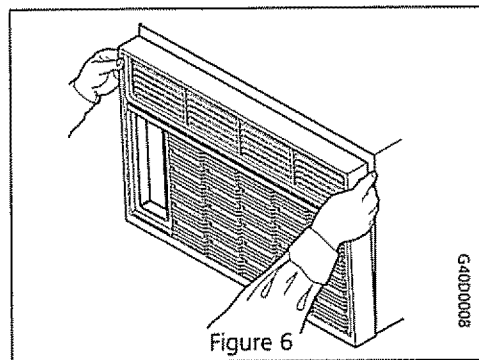

Figure 6

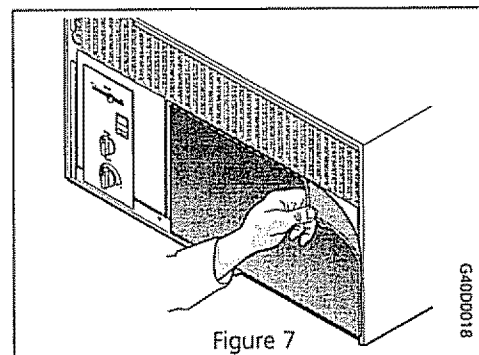

Figure 7

Air Filter Cleaning

The air filter should be checked at least once a month to see if cleaning is necessary. Trapped particles in the filter can build up and cause an accumulation of frost on the cooling coils. These conditions reduce cooling capacity. There are two types of filters -- the rigid filter and the floppy filter.

Models with rigid filters allow you to remove the filter without removing front:

- When the filter or filter tab is visible on front of unit, grasp the filter located behind the front panel and pull. Or, gently pull the top of the front panel toward you, pivoting it away from the cabinet. Pull the filter up and out by grasping the tabs on the filter frame (Figure 3)
- Some models, push the vent control handle to the CLOSED position. Lift the filter straight up and out (Figure 5) **Note:** For compact models without the visible filter tab, see "Filter Removal, Some Compact Models" on previous page.
- 6-way louver models have a slide out filter. Grasp the formed handle of the filter and pull it to the left, removing it from the front panel (Figure 8).

For models with floppy filters:

- Remove the front retaining screw on each side of the cabinet with a standard #2 Phillips screwdriver. Push the front down and pull toward you to release the front from its retaining lock. Pull the filter from its recess (Figure 7), or pull the filter straight off of clips (Figure 4)

Wash filter using a liquid dishwashing detergent and warm water. Rinse filter thoroughly. Gently shake excess water from the filter. Dry filter thoroughly before replacing.

Cabinet Cleaning

- Be sure to unplug the air conditioner to prevent shock or fire hazard. The cabinet and front may be dusted with an oil-free cloth or washed with a cloth dampened in a solution of warm water and mild liquid dishwashing detergent. Rinse thoroughly and wipe dry.
- Never use harsh cleaners, wax or polish on the cabinet front.
- Be sure to wring excess water from the cloth before wiping around the controls. Excess water in or around the controls may cause damage to the air conditioner.
- The cabinet front can be removed for more thorough cleaning. Refer to "Front Installation" in this manual.
- Clean the front in a sink using liquid dishwashing detergent and warm water. Rinse thoroughly and dry. Be careful not to disturb soft seals on the front.
- Replace the cabinet front. Replace the screws or hex nuts.
- Replace the front panel and filter. Plug in the air conditioner.

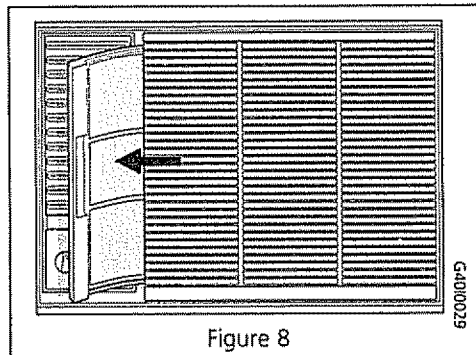

Figure 8

Routine Maintenance

Winter Storage

If you plan to store the air conditioner during the winter, remove it carefully from the window according to the installation instructions. Cover it with plastic or return it to the original carton. **NOTE: To prevent rust or electrical connections from being damaged, store air conditioner in an upright position and a dry place.** A winter cover can be purchased from your dealer. The cover will protect the air conditioner when it is left in place through the winter.

!WARNING Before performing any service, unplug the power cord from the electrical outlet.

After servicing, reverse the following procedures to reinstall the air conditioner.

Cleaning the Cabinet Front

Remove the front panel. Wash with warm, sudsy water. Rinse and dry with a soft cloth. Never use solvents, cleaning fluids, abrasive cleaners or strong detergents. If the packaging leaves a gum residue, remove with a cloth dipped in rubbing alcohol.

Repairing Paint Damage

Inspect weather-exposed parts (cabinet shell, mounting hardware, if used, etc.) once or twice a year, especially in areas near oceans or where rust is a problem. If needed, touch up with a good grade of exterior paint.

Cleaning Inside the Air Conditioner

!CAUTION No Liquid should get into the motor, electrical control box, or compressor electrical terminals.

1. Remove front panel.
2. With help and using the proper lifting methods to avoid personal injury, remove the chassis from cabinet shell. * When removing the air conditioner from cabinet shell or window, there may be water inside the base that may spill on the floor. Be careful to avoid cuts from sharp metal fins on the front and rear coils.
3. Liquids should not get into electrical parts. Wrap the fan motor, electrical control box, and electrical terminals in plastic. This will keep water or other liquid from getting inside where it could damage the insulation and cause serious trouble.
4. Clean and hose out base, coils, and water pans. Clean at least once a year or more often if the coils and pans collect dirt, sand, leaves, algae, or insects.
5. After cleaning, remove plastic protection. Wait 24 hours before starting the unit again. This allows time for all areas to dry out.

NOTE: Water from rainfall or from normal use does not harm these components since the water is not as forcefully driven into parts as a stream of water from a garden hose.

***HANDLE NOTE:** If the air conditioner has a chassis handle, it is NOT intended for lifting the unit. It is for sliding the chassis WITHIN the cabinet shell only (to aid in cleaning, maintenance, etc.)

Before You Call for Service . . .

Before calling for service, review this list. It may save you time and expense. This list includes common occurrences that are not the result of defective workmanship or materials in this appliance.

OCCURRENCE	SOLUTION
Air conditioner will not operate.	<p>Wall plug disconnected. Push plug firmly into wall outlet.</p> <p>House fuse blown or circuit breaker tripped. Replace fuse with time delay type or reset circuit breaker.</p> <p>FAN selector in OFF position. Turn FAN selector to the desired FAN setting.</p> <p>Unit turned off by moving TEMP Control to a warmer setting and then immediately turning back to a colder setting. Wait approximately 3 minutes. Listen for compressor to start.</p> <p>Unit turned off and then on too quickly. Turn unit off and wait 3 minutes before restarting.</p> <p>TEMP Control set warmer than room temperature. Turn TEMP Control clockwise to a colder setting (thick rule).</p>
Air from unit does not feel cold enough.	<p>Turn selector to a higher FAN position.</p> <p>TEMP Control set too warm (thin rule). Turn TEMP Control clockwise to a colder setting (thick rule).</p> <p>Room temperature below 70°F (21°C). Cooling may not occur until room temperature rises above 70°F (21°C).</p> <p>Temperature sensing tube touching cold coil, located behind air filter. Straighten tube away from coil.</p>
Air conditioner cooling, but room is too warm - - ice forming on cooling coil behind decorative front.	<p>Outdoor temperature below 70°F (21°C). To defrost the coil, set selector to FAN position. Then, turn TEMP Control clockwise to a warmer setting (thin rule).</p> <p>Air filter may be dirty. Clean filter. Refer to Care and Cleaning section. To defrost, set selector to FAN.</p> <p>TEMP CONTROL set too cold for night-time cooling. To defrost the coil, set selector to a FAN position. Then, set TEMP CONTROL to a warmer position.</p>
Air conditioner cooling, but room is too warm -- NO ice forming on cooling coil behind decorative front.	<p>Dirty air filter--air restricted. Clean air filter. Refer to Care and Cleaning section.</p> <p>TEMP Control set too warm. Turn TEMP Control clockwise to a colder setting (thick rule).</p> <p>Vent set at OPEN position. Set vent at CLOSED position for maximum cooling.</p> <p>Air directional louvres positioned improperly. Position louvres for better air distribution.</p> <p>Front of unit is blocked by drapes, blinds, furniture, etc. -- restricts air distribution. Clear blockage in front of unit.</p> <p>Doors, windows, registers, etc. open --cold air escapes. Close doors, windows, registers, etc.</p> <p>Unit recently turned on in hot room. Allow additional time to remove "stored heat" from walls, ceiling, floor and furniture.</p> <p>Dirty air filter-- air restricted. Clean air filter.</p>
Air conditioner turns on and off rapidly	<p>Outside temperature extremely hot. Set FAN on high speed to bring air past cooling coils more frequently.</p>
Noise when unit is cooling.	<p>Air movement sound. This is normal. If too loud, turn selector to lower FAN setting.</p> <p>Sound of fan hitting water-moisture removal system. This is normal when humidity is high. Close doors, windows and registers.</p> <p>Window vibration--poor installation. Refer to installation instructions or check with installer.</p>
Water dripping INSIDE when unit is cooling.	<p>Improper installation. Tilt air conditioner slightly to the outside to allow water drainage. Refer to installation instructions--check with installer.</p>
Water dripping OUTSIDE when unit is cooling.	<p>Unit removing large quantity of moisture from humid room. This is normal during excessively humid days.</p>

Sears Service



"We Service What We Sell" is our assurance you can depend on Sears for service... and Sears service is nationwide. Your air conditioner has added value when you consider that Sears has service units nationwide, staffed with professional technicians specifically trained on Sears appliances and having parts, tools and equipment to insure that we meet our pledge to you... "We Service What We Sell."

Sears Maintenance Agreement

Maintain the value of your Kenmore® air conditioner with a Sears Maintenance Agreement. Sears air conditioners are designed, manufactured, and tested for years of dependable operation. Yet, any modern appliance may require service from time to time.

The Sears Maintenance Agreement

- Is your way to buy tomorrow's service at today's price.
- Eliminates repair bills resulting from normal use.
- Allows for as many service calls as required.
- Provides for service by professional Sears-trained technicians.
- Offers an annual preventive maintenance check-up at your request.

This maintenance agreement does not cover original installation, reinstallation, or damage resulting from external causes such as acts of God, abuse, theft, fire, flood, wind, lightning, freezing, power failure, power reduction, etc. Please ask a salesperson to see the agreement for all of the terms and conditions.

Warranty

Full One-Year Warranty on Air Conditioner

For one year from date of purchase, when this air conditioner is operated and maintained for normal room cooling according to instructions in this owner's manual, Sears will repair this air conditioner, free of charge, if defective in material or workmanship.

Full Five-Year Warranty on Sealed Refrigeration System

For five years from the date of purchase, when this air conditioner is operated and maintained for normal room cooling according to instructions in this owner's manual, Sears will repair the sealed refrigeration system (consisting of refrigerant, connecting tubing, and compressor), free of charge, if defective in material or workmanship.

This warranty gives you specific legal rights, and you may have other rights which vary from state to state.

Warranty service is available by contacting the NEAREST SEARS SERVICE CENTER/ DEPARTMENT in the United States or call 1-800-4-REPAIR.

For parts, call 1-800-FON-PART.

SEARS, ROEBUCK and CO.
3333 Beverly Road
Hoffman Estates, IL 60719

Manual del Usuario

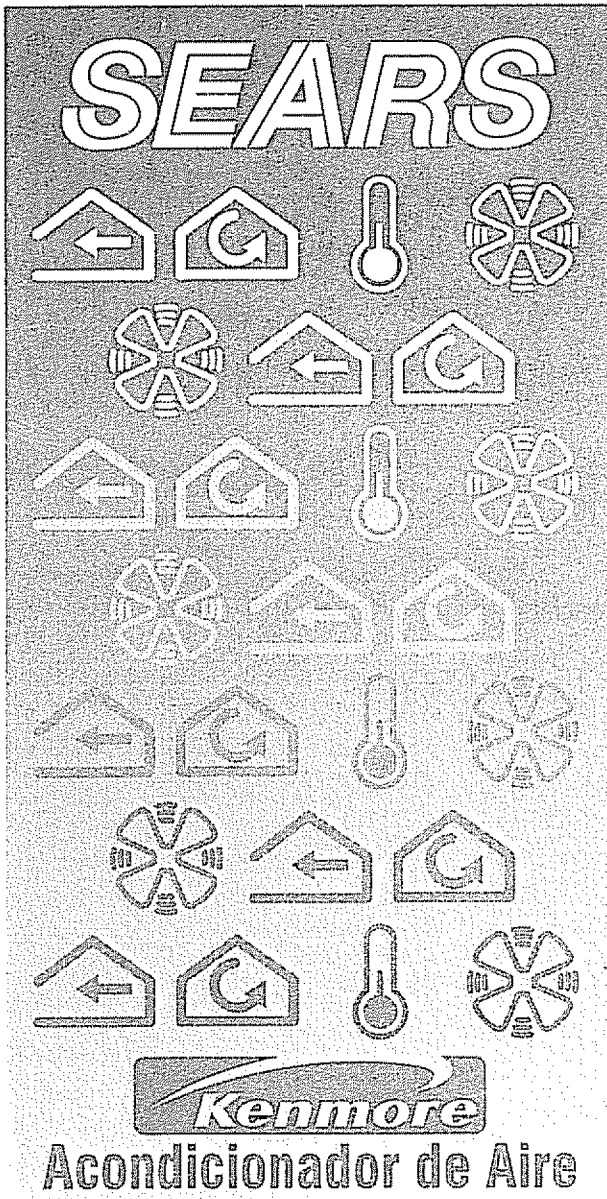

Instrucciones Importantes para la Seguridad	2
Cómo Funciona	2
Ideas Útiles para Ahorrar Energía	3
Instalación de la Parte Delantera	3-4
Uso del Acondicionador de Aire	5
Características del Acondicionador de Aire	5-6
Cuidado y Limpieza	6-7
Mantenimiento Rutinario	8
Lista de Control de Averías	9
Servicio Sears	10
Garantía	10

Lea y Guarde Estas Instrucciones

Este Manual del Usuario contiene instrucciones específicas sobre el funcionamiento de este modelo. Se debe usar el acondicionador de aire de habitación de acuerdo con las instrucciones contenidas en este Manual del Usuario. Las instrucciones que contiene este Manual del Usuario no cubren todas las condiciones y situaciones posibles que pudieran ocurrir. Siempre se debe usar el sentido común y la precaución al instalar, poner en funcionamiento y mantener cualquier aparato doméstico.

Registre el Número de Modelo y el Número de Serie

Registre el N° de Modelo y el N° de Serie en el espacio debajo. La placa del número de serie se encuentra detrás de las celosías anteriores izquierdas. Será más fácil leer estos números si utiliza una linterna eléctrica o si quita la parte frontal del gabinete como se describe en la sección "Cuidado y Limpieza." En algunos modelos, la placa se ubica en el exterior del gabinete.

N° de Modelo: _____

N° de Serie: _____

Fecha de Compra: _____

Instrucciones Importantes para la Seguridad

Lea todas las instrucciones antes de utilizar este aparato de aire acondicionado.

⚠ ADVERTENCIA Para su seguridad

No guarde ni utilice gasolina ni otros vapores y líquidos inflamables cerca de este u otro electrodoméstico. Lea las etiquetas de los productos para la inflamabilidad y otras advertencias.

⚠ ADVERTENCIA Evite accidentes

Para reducir el riesgo de incendio, descargas eléctricas o lesiones a las personas durante el uso de su aparato de aire acondicionado, siga las precauciones básicas, que incluyen las siguientes:

- Asegúrese de que la corriente eléctrica es adecuada para el modelo que ha elegido.
- Si el aparato de aire acondicionado va a ser instalado en una ventana, sería conveniente que limpiara primero ambos lados del vidrio. Si la ventana es del tipo con 3 bandas que incluye un panel con malla, quite la malla completamente antes de la instalación.
- Asegúrese de que el aparato de aire acondicionado haya sido instalado de manera segura y correcta según las instrucciones separadas para la instalación que se incluyen con este manual. Guarde este manual y las instrucciones para la instalación para una posible utilización en el futuro al sacar o volver a instalar este aparato.
- Cuando manipule el aparato de aire acondicionado, tenga cuidado con los cortes debido a las aletas metálicas afiladas de los serpentines delantero y trasero.

⚠ ADVERTENCIA Evite los riesgos de incendio o las descargas eléctricas. No use un cable de extensión ni un adaptador. No saque ninguna clavija del cable eléctrico.

Receptáculo mural con toma de tierra

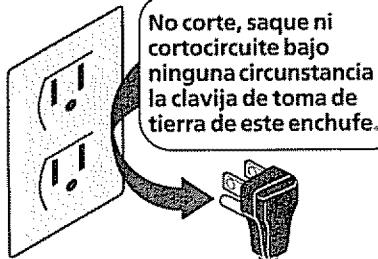

Cable de alimentación eléctrica con enchufe de toma de tierra con 3 clavijas.

⚠ ADVERTENCIA Información eléctrica

La capacidad eléctrica completa de su nuevo aparato de aire acondicionado aparece en la placa con el número de serie. Consulte la capacidad cuando compruebe los requisitos eléctricos.

- Asegúrese de que el aparato de aire acondicionado esté bien conectado a tierra. Para reducir al mínimo los riesgos de descargas eléctricas e incendio, es importante que se haga la conexión a tierra correctamente. El cable de alimentación está equipado con un enchufe de toma de tierra con 3 clavijas para protegerle contra descargas eléctricas.
- El aparato de aire acondicionado **debe** ser utilizado en un tomacorrientes de pared debidamente conectado a tierra. Si el tomacorrientes que desea utilizar no está debidamente conectado a tierra o protegido por un fusible con retardo o un interruptor general, pida a un electricista capacitado que le instale el tomacorrientes adecuado.
- No haga funcionar el aparato de aire acondicionado con la cubierta protectora para el exterior puesta. Esto podría causar daños mecánicos al aparato.
- **No use un cable de extensión ni un adaptador.**

Cómo Funciona

Su aparato de aire acondicionado individual le ofrece las siguientes funciones para hacer que su vivienda sea más confortable cuando hace calor:

- Refresca y mueve el aire de la habitación.
- Reduce la humedad eliminando el exceso de humedad del aire.
- Filtra el polvo ambiental, la suciedad y las impurezas del aire durante el verano.

El aparato de aire acondicionado realiza estas funciones tomando aire de la habitación a través de un filtro que atrapa las partículas de polvo y suciedad. El aire pasa entonces por un serpentín enfriador que refrigera el aire y elimina el exceso de humedad. Este mismo aire regresa a la habitación — más frío, más seco y más limpio. La humedad sacada del aire de la habitación es llevada al exterior donde se evapora.

Su aparato de aire acondicionado está diseñado para ser fácil de utilizar y para proporcionar un gran poder de enfriamiento.

Ideas para Ahorrar Energía



- La capacidad del aparato de aire acondicionado debe ser la adecuada al tamaño de la habitación para obtener un funcionamiento eficiente y satisfactorio
- Instale el aparato de aire acondicionado en el lado sombreado de la casa. Una ventana orientada hacia el norte es la mejor porque estará a la sombra durante la mayor parte del día.
- No bloquee el paso de aire en el interior con persianas, cortinas o muebles; o en el exterior con arbustos, cercamientos u otros edificios.
- Cierre el regulador de tiro de la chimenea y las rejillas del piso y las paredes para que el aire frío no se escape por la chimenea y hacia las tuberías
- Mantenga las persianas y cortinas de las otras ventanas cerradas durante la parte más soleada del día.
- Limpie el filtro de aire según se recomienda en la sección "Cuidado y limpieza".
- El aislamiento adecuado y la protección contra el tiempo en su vivienda mantendrá el aire caliente en el exterior y el aire frío en el interior
- La sombra exterior de la casa con ayuda de árboles, plantas o toldos ayudará a reducir el esfuerzo de trabajo del aparato de aire acondicionado.
- Utilice los electrodomésticos que producen calor, como estufa, lavadora, secadora o lavavajillas, durante la parte más fresca del día.

Instalación de la Parte Delantera

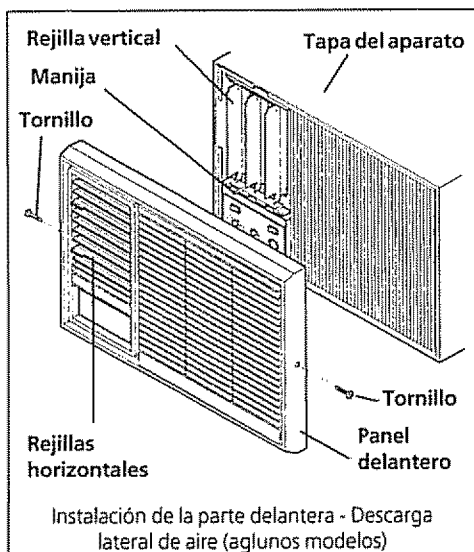
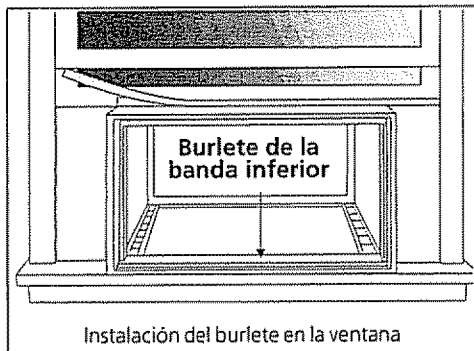

Instalación de la Junta Hermética de Ventana (algunos modelos)

El "manguito" o gabinete removible del acondicionador de aire debe quedar en una posición correcta para crear una junta hermética segura y eficaz. Consulte las instrucciones de instalación.

Ajuste Manual de la Rejilla Vertical

Complete este ajuste antes de instalar el panel delantero.

- 1 Ajuste las rejillas verticales en la posición recta usando la manija
- 2 La placa de los controles y las perillas vienen en embalajes distintos. Para instalarlos, vea la sección de **Instalación de la placa de controles y del marco delantero**.

Instalación del Panel Delantera

Instale así el panel delantero con el filtro:

- 1 Ajuste las rejillas horizontales en la posición recta. Sujete la parte delantera recta hasta que la manija de las rejillas verticales se alinee entre la rejilla horizontal inferior y la abertura de descarga
- 2 Presione la parte delantera, recta, sobre la caja hasta que los agujeros de la pestaña de la parte delantera de plástico se alineen con los agujeros de los tornillos de la caja metálica. Fije el panel delantero en su lugar con los dos tornillos que se incluyen

Instalación del Control del Respiradero (algunos modelos)

La manija para controlar ventilación está incluida con el panel frontal decorativo. Para instalar la manija, consulte la ilustración abajo. La manija debe estar instalada antes de instalar el panel frontal decorativo. Introduzca la manija con la parte saliente hacia la derecha. Aprete la tira plástica transparente en posición desde el fondo de la parte saliente, como se muestra en la figura abajo. Mueva la manija para ver si el respiradero funciona. Si no funciona, repita los pasos arriba hasta que funcione bien.

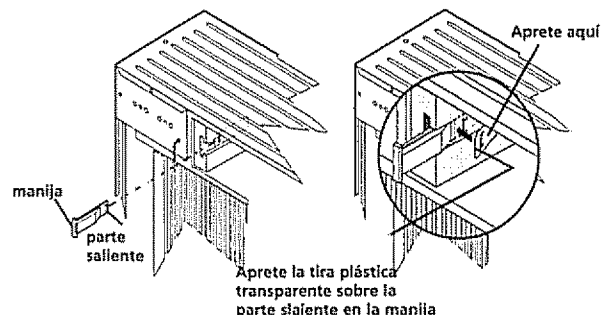

Instalación de la Parte Delantera (continuación)

Instalación de la placa de controles y del marco delantero

Algunos modelos requieren la instalación de la placa de controles y del panel delantero del aparato de aire acondicionado. Para ensamblarlos, siga estos pasos.

PASO 1: SAQUE EL PANEL DEL MARCO DELANTERO:

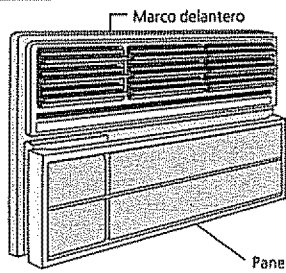

A. Separe la parte superior del panel del marco delantero.

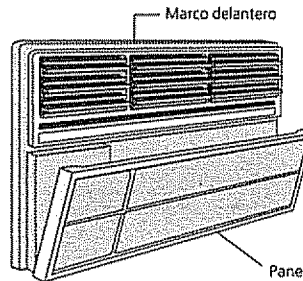

B. Jale la parte inferior del panel hacia afuera alejándola del marco delantero.

PASO 2: INSTALE LA PLACA DE CONTROLES Y LOS BOTONES O PERILLAS:

Si la placa de controles tiene una película protectora transparente, despréndala con cuidado. No arañe la superficie.

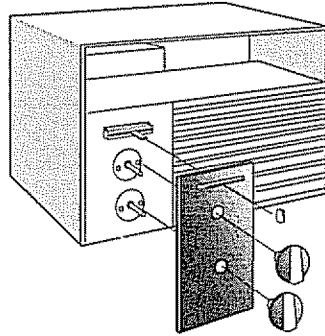

PASO 3: Instale el monitor del filtro:

En los modelos que tienen un monitor del filtro, instálelo como se demuestra en la figura a la derecha.

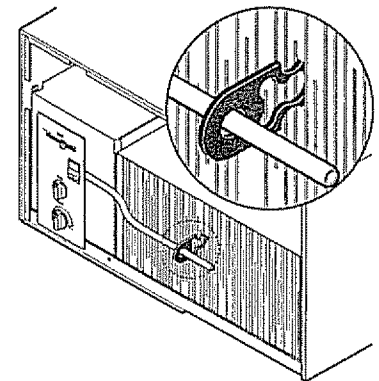

PASO 4: INSTALE EL MARCO DELANTERO EN EL APARATO.

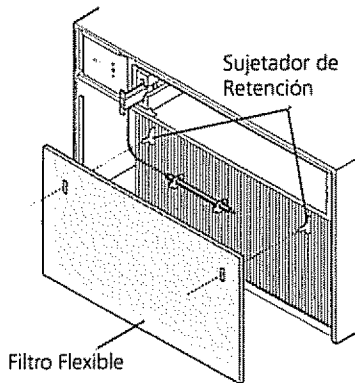

Instalación del filtro (algunos modelos): Algunos modelos tienen un FILTRO FLEXIBLE que debe ser instalado encima de los sujetadores de retención de plástico que se encuentran en la bobina frontal ANTES de que coloque el Panel Frontal Decorativo.

Dependiendo de su modelo, apriete los tornillos de sujeción delanteros en ambos lados del aparato. o apriete los tornillos hacia el aparato a través de los agujeros del marco.

NOTA: En los modelos que requieren PASO 1, hay que volver a montar el panel con el filtro después de unirle el marco al aparato.

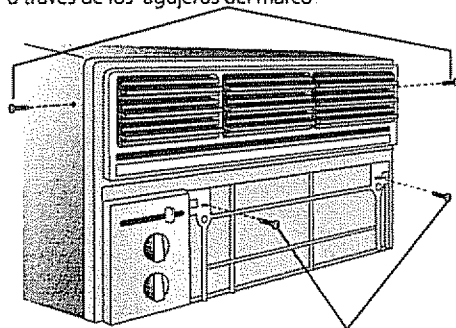

Si el aparato tiene un tornillo en este lugar, quítelo y deséchelo antes de instalar la parte delantera.

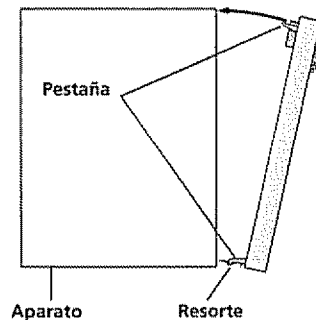

A. En algunos modelos, alinee las pestañas inferiores del marco con los resortes (algunos modelos) y apriete al mismo tiempo que empuja sobre las pestañas del marco en la parte superior del marco para que entren en el aparato.

- Posicione el panel frontal decorativo como se muestra en la ilustración. Alinee las partes salientes con las aberturas del panel frontal,
- Apriete con cuidado hasta que haga tictac y se quede en posición.
- Sujete un tornillo al fondo del frente del panel frontal.

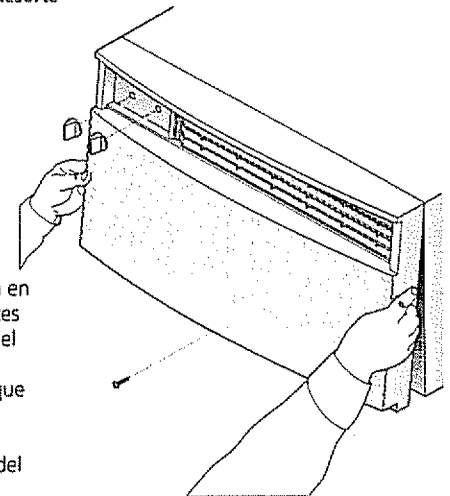

Panel Frontal Decorativo (algunos modelos)

El Uso del Acondicionador de Aire

NOTA: Si está apagado el acondicionador de aire, espere 3 minutos antes de volver a encenderlo. Esto permite que la presión se equilibre adentro del compresor. El no seguir estas instrucciones puede resultar en un funcionamiento ineficaz

ADVERTENCIA Para reducir el riesgo de incendio, choque eléctrico o daños a personas, lea las INSTRUCCIONES IMPORTANTES PARA LA SEGURIDAD antes de poner en funcionamiento este aparato.

Para comenzar el funcionamiento del acondicionador de aire, siga estos pasos:

- 1 Enchufe el acondicionador de aire. (Para evitar riesgos asociados con la electricidad, no debe usar un cable de extensión ni un enchufe de adaptador.)
- 2 Coloque el respiradero de exhaustación en la posición de CERRADO
- 3 Coloque el termostato en el número más alto (ajuste que da lo más frío)
- 4 Coloque el control de selector en el ajuste más alto para VENTILACIÓN o ENFRIAMIENTO
- 5 Ajuste las celosías para dar una ventilación de aire cómoda
- 6 Una vez esté enfriada la habitación, coloque el termostato en el ajuste que dé la temperatura que a usted más le agrada

Consulte la sección "Características del Acondicionador de Aire" para obtener más información en cuanto a otros ajustes de temperatura

Características del Acondicionador de Aire

Los controles que se detallan en este manual son representativos de los muchos modelos que son disponibles. El modelo que usted tiene puede tener un aspecto un poco diferente.

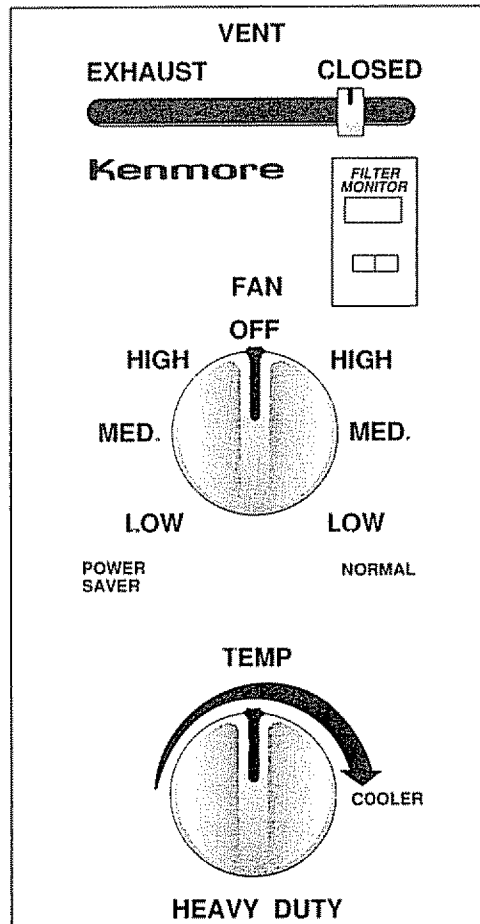

Control de Selector

El control de selector (TEMP) permite escoger un nivel de enfriamiento en la habitación. Gire el control en el sentido de las saetas del reloj para bajar la temperatura (hacia COOLER).

MONITOR DEL FILTRO (algunos modelos)

Para revisar el filtro:

- 1 Ajuste el control del ventilador (FAN) NORMAL en la posición HIGH.
- 2 Si el filtro necesita ser limpiado, una luz roja aparecerá en el indicador FILTER MONITOR. Un filtro limpio ayudará a reducir el costo de funcionamiento y aumentar la eficacia del acondicionador de aire.

Ventilador NORMAL

Cuando el ventilador está en la moda NORMAL, el acondicionador de aire funciona continuamente, circulando el aire. Enfriamiento ocurre solamente cuando la temperatura sube más alta que la temperatura elegida en el control TEMP, y para cuando la temperatura baja a la temperatura elegida. Esto produce una temperatura uniforme por toda la habitación.

Ventilador POWER SAVER (algunos modelos)

El ventilador POWER SAVER puede ahorrar energía. En esta moda, el ventilador no funciona al menos que la temperatura suba a una temperatura más alta que la temperatura elegida en el control TEMP. Enfriamiento empieza tres minutos después. El acondicionador se apaga automáticamente cuando la temperatura baja a la temperatura elegida. Seleccione HIGH (alto) para un enfriamiento rápido, MED (medio) para un enfriamiento normal, y LOW (bajo) para un enfriamiento menos ruidoso.

CALENTADOR (Algunos modelos)

La selección de la función HEAT (CALENTADOR) proporciona la circulación eficiente del aire caliente. Ponga el selector en el ajuste HEAT y ponga el termostato en el número 1. Cuando haya seleccionado el ajuste HEAT, el termostato mantiene

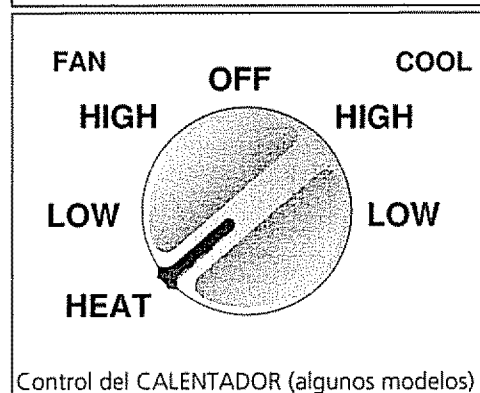

Control del CALENTADOR (algunos modelos)

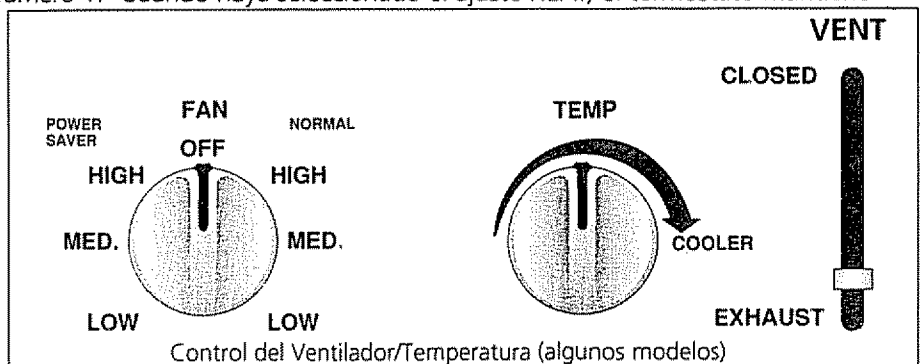

Control del Ventilador/Temperatura (algunos modelos)

Características del Acondicionador de Aire (continuación)

automáticamente la temperatura al encender y apagar el calentador según la temperatura de la habitación. El ventilador funciona continuamente para circular el aire de la habitación.

Una vez que haya subido la temperatura de la habitación, ajuste el termostato hacia un número más alto. Los números más altos proporcionan menos calor lo cual resulta en una temperatura menor.

Después de que termine la temporada en que necesita enfriar la temperatura ambiental, es posible que la primera vez que enciende el HEAT, percibirá que un leve olor sale de la unidad. Este olor, que resulta de partículas minutas que se encuentran en el calentador, desaparecerá rápidamente.

Control del Respiradero

El Control del Respiradero permite que el acondicionador de aire vuelva a circular el aire interior (CERRADO/closed) o evacuar el aire hacia afuera (ABIERTO/open).

- Se usa la posición de CERRADO cuando desea un máximo de enfriamiento. También se puede usar para volver a circular el aire sin enfriamiento cuando el acondicionador de aire esté ajustado a la posición de VENTILACIÓN.
- La posición de ABIERTO elimina el aire viciado de la habitación y lo evacua hacia el exterior. Entra el aire fresco por medio de los conductos de aire normales que se encuentran en los hogares.
- Es posible usar la posición de ABIERTO o CERRADO con cualquier selección del ventilador.
- Para los modelos compactos, empuje el deslizador hacia adentro para CERRAR, y jálelo hacia afuera para ABRIR.

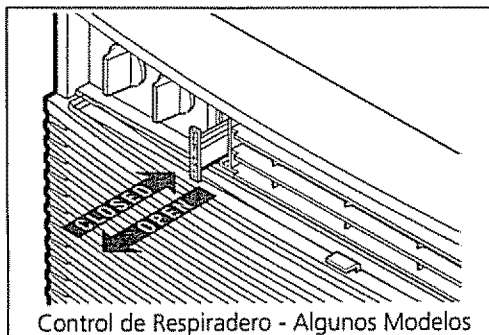

Control de Respiradero - Algunos Modelos

Cuidado y Limpieza

Limpie su aparato de aire acondicionado de vez en cuando para mantenerlo como nuevo. **Asegúrese de desenchufar el aparato antes de limpiarlo para evitar los riesgos de descargas eléctricas o incendio.**

Para quitar el filtro (algunos modelos compactos)

Algunos modelos compactos requieren que se saque el panel delantero para tener acceso al filtro para limpiarlo. Para quitar el panel delantero siga estas instrucciones:

Para quitar el frente decorativo y limpiar el filtro:

1. Desenchufe el cable eléctrico del tomacorrientes.
2. Quite las perillas jalando con fuerza. Quite el tornillo de sujeción delantero en la parte inferior del frente (Figura 1).
3. Apriete con fuerza sobre los lados de la caja metálica cerca del frente y aproximadamente en la mitad desde la parte superior del frente.
4. Mientras aprieta los lados de la caja metálica, jale el frente con suavidad para sacarlo y levántelo para desprenderlo de la caja.
5. Saque el filtro jalando para sacarlo de las pinzas (Figura 2). Límpielo según las instrucciones de la sección "Limpieza del filtro de aire".

Para volver a instalarlo:

La instalación correcta del frente decorativo es importante tanto para la seguridad como para el rendimiento.

1. Coloque el filtro sobre las pinzas.
2. Coloque la parte superior del frente decorativo en la pestaña superior de la caja y alinee las pestañas del frente con las ranuras de la caja.
3. Con cuidado, jale el frente hacia abajo para encajar las pestañas superiores mientras empuja el frente sobre la caja para garantizar un alineamiento correcto. Las pestañas laterales de bloqueo harán "clic" cuando el frente esté correctamente instalado.
4. Instale el tornillo delantero de sujeción en la parte inferior del aparato.
5. Instale las perillas alineándolas con sus salientes y empujándolas firmemente en su sitio.

Nota: algunos modelos compactos están equipados con un filtro rígido que se desliza hacia afuera, descrito en la sección "Limpieza del filtro de aire". En estos aparatos **no** es necesario quitar el frente decorativo.



Figura 1
Remoción del frente decorativo - Algunos modelos



Figura 2
Remoción del filtro - Algunos modelos

Cuidado y limpieza (continuación)

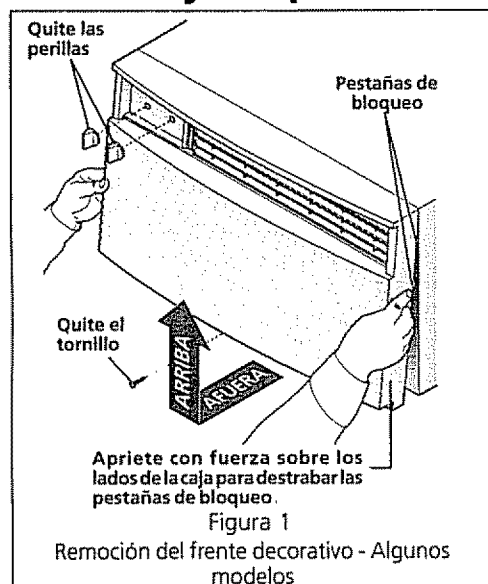

Figura 3

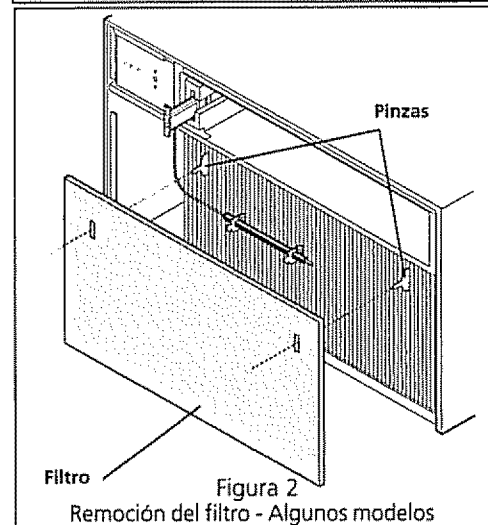

Figura 4

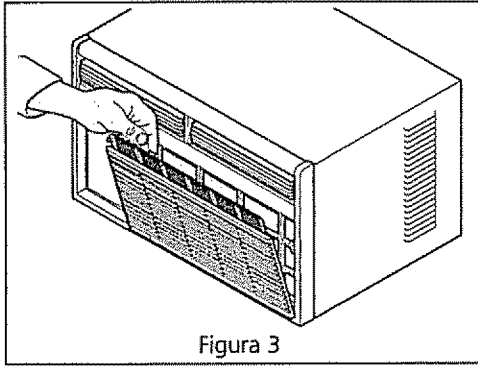

Figura 5

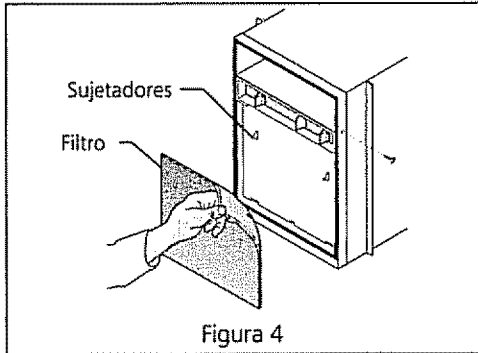

Figura 6

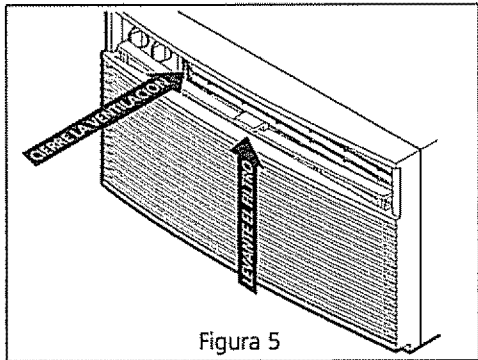

Figura 7

Limpieza del filtro de aire

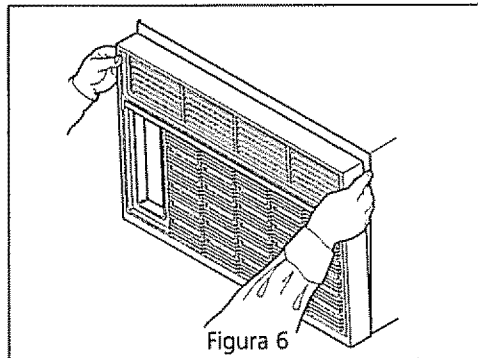
El filtro de aire deberá ser examinado por lo menos una vez al mes para ver si es necesario limpiarlo. Las partículas atrapadas en el filtro pueden acumularse y causar una acumulación de hielo sobre los serpentines enfriadores. Esto causa una reducción de la capacidad de enfriamiento. Existen dos tipos de filtros — el filtro rígido y el filtro flexible.

Los modelos con filtro rígido le permiten sacar el filtro sin quitar la parte delantera:

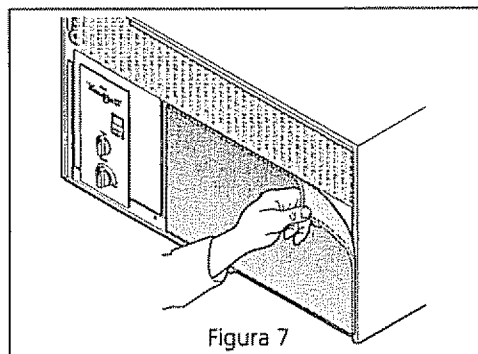
- Cuando el filtro o la pestaña del filtro sean visibles en la parte delantera del aparato, tome el filtro ubicado detrás del panel delantero y jale. O bien, jale hacia usted con cuidado la parte superior del panel delantero, inclinándola para alejarla de la caja. Jale el filtro hacia arriba sujetando las pestañas del marco del filtro (Figura 3).
 - Para algunos modelos, empuje la manija de control de ventilación a la posición cerrada (CLOSED). Sujete la pestaña y levante el filtro hacia arriba y hacia afuera (Figura 5).
- Nota:** para los modelos compactos sin la pestaña del filtro visible, vea " Para sacar el filtro, algunos modelos compactos " en la página anterior.
- Los modelos con rejillas de seis direcciones tienen un filtro deslizante. Tome la manija del filtro y tírelo del panel frontal (figura 8)

Para modelos con filtros flexibles:

- Quite el tornillo ranurado de cada lado de la caja con un destornillador normal. Apriete el frente hacia abajo y jálelo hacia usted para desprenderlo de su traba. Levante el frente. Saque el filtro de su hueco (Figuras 6 y 7), o jale el filtro derecho hacia afuera de los sujetadores (figura 4).

Lave el filtro usando un lavavajillas líquido y agua tibia. Enjuáguelo a fondo. Sacuda con cuidado el exceso de agua del filtro. Seque el filtro a fondo antes de volver a colocarlo.

Limpieza de la caja

- Asegúrese de desenchufar el aparato de aire acondicionado para evitar los riesgos de descargas eléctricas o incendio. La caja y el frente pueden ser limpiados con un paño libre de aceites o lavados con un paño humedecido con una solución de agua tibia y lavavajillas líquido suave. Enjuague a fondo y frote para secar.
- No use nunca limpiadores fuertes, cera o compuesto para pulir sobre el frente la caja.
- Asegúrese de escurrir el exceso de agua del paño antes de limpiar alrededor de los controles. El exceso de agua sobre o alrededor de los controles puede causar daños al aparato de aire acondicionado.
- El frente de la caja puede quitarse para una limpieza más a fondo. Vea " Instalación de la parte delantera " en este manual
- Limpie el frente en una tina para lavar ropa usando un lavavajillas líquido y agua tibia. Enjuague a fondo y seque. Tenga cuidado de no tocar los burletes blandos del frente.
- Vuelva a colocar el frente de la caja. Vuelva a colocar los tornillos o las tuercas hexagonales.
- Vuelva a colocar el panel delantero y el filtro. Enchufe el aparato de aire acondicionado.



Figura 8

Mantenimiento Rutinario

Almacenamiento para el invierno

Si piensa almacenar el aparato de aire acondicionado durante el invierno, quítelo con cuidado de la ventana según las instrucciones para la instalación. Cúbralo con plástico o colóquelo en la caja original **NOTA: para evitar la oxidación o que las conexiones eléctricas sean dañadas, guarde el aparato de aire acondicionado en posición recta y en un lugar seco.** Puede comprar una cubierta para el invierno en su distribuidor. La cubierta protege al aparato de aire acondicionado cuando se deja en su lugar durante el invierno.

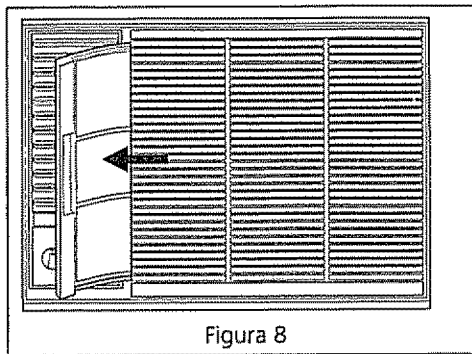
⚠ ADVERTENCIA Antes de hacer cualquier acto de servicio o mantenimiento, desenchufe el acondicionador de aire.

Después de servicio, inverta las instrucciones siguientes para reinstalar el acondicionador de aire.

Para Limpiar el Panel Frontal

Remuéve el panel frontal. Límpielo con agua tibia y detergente suave. Enjuáguelo, y séquelo con un paño suave. Nunca use limpiadores potentes, amonía o solventes. Si existe un residuo de goma en el panel frontal, remuévelo con un paño y alcohol.

Reparación de Pinta

Revise las partes exteriores (el gabinete, etc.) una o dos veces por año, especialmente en locaciones cerca del océano, donde el mojo pueda ser un problema. Si lo necesite, pinte el exterior del gabinete.

⚠ PRECAUCION Limpieza del Interior del Acondicionador de Aire

No permita que agua entra en el motor, la caja eléctrica, o los terminales eléctricos del compresor.

1. Remuéva el panel frontal.
2. Con ayuda, y con cuidado para eviata daño personal, remueva el chasis del gabinete. Al remover el acondicionador de aire del gabinete o de la ventana, pueda existir agua dentro de la base que pueda derramar sobre el piso. Tenga cuidado de no cortarse con las aletas metálicas afilados de los serpentines delantero y trasero.
3. No deje que líquidos entran en las partes eléctricas. Envuelva el motor, la caja eléctrica y los terminales eléctricos con plástico. Esto prevendrá que agua haga daño a la isolación y cause daño serio.
4. Limpie la base, los serpentines y la bandeja de agua. Límpielos al menos una vez por año, o más si los serpentines y bandejas se ensucien.
5. Después de limpiarlo, remuéva el plástico. Espere 24 horas antes de poner la unidad en funcionamiento. Esto propone tiempo suficiente para secamiento.

***NOTA SOBRE LA MANIJA:** Si hay una manija en el chasis, no úsela para levantar la unidad. Sólo existe para ayudar en mover el chasis dentro del gabinete (durante la limpieza, el mantenimiento, el servicio).

Lista de Control de Averías

Antes de efectuar una llamada al servicio de reparaciones, repase esta lista. Es posible que le ahorre tiempo y dinero. Esta lista incluye problemas comunes que no son el resultado de una mano de obra o materiales defectuosos en este aparato.

PROBLEMA	SOLUCIÓN
Acondicionador de aire no funciona.	<p>El enchufe en el tomacorriente de pared no está bien conectado. Asegúrese que el enchufe encaje de manera adecuada en el tomacorriente.</p> <p>El fusible de la casa ha explotado o el disyuntor ha fallado. Reemplace el fusible con un fusible de tiempo de demora o vuelva a ajustar el disyuntor.</p> <p>Selector en posición de APAGADO. Ponga el selector en posición de ENCENDIDO (algunos modelos) o en el ajuste deseado de VENTILADOR o ENFRIAMIENTO.</p> <p>Unidad apagada porque el termostato se ha ajustado en un nivel más alto y luego se ha vuelto a colocar en un nivel más bajo. Espere aproximadamente 3 minutos. Escuche que empiece a funcionar el compresor.</p> <p>Se ha apagado y encendido la unidad rápidamente. Apague la unidad y espere 3 minutos antes de volver a encenderla.</p> <p>Termostato ajustado en un nivel demasiado bajo. Ajuste el termostato a un nivel más alto para enfriamiento.</p>
Aire de la unidad no es suficiente frío.	<p>Coloque el selector en un nivel más alto para el VENTILADOR o ENFRIAMIENTO.</p> <p>Termostato ajustado para una temperatura demasiado alta. Ajuste el termostato para una temperatura más fría.</p> <p>Temperatura de la habitación menos de 70°F (21°C). Es posible que enfriamiento no ocurra hasta que la temperatura sea mayor que 70°F (21°C).</p> <p>Tubo sensor de temperatura toca la bobina fría ubicada detrás del filtro de aire. Enderezca el tubo de manera que no toque la bobina.</p>
Acondicionador de aire enfría, pero habitación es demasiado calorosa - hielo se acumula en la bobina de enfriar detrás del panel frontal decorativo.	<p>Temperatura exterior a menos de 70°F (21°C). Para deshelar la bobina, coloque el selector en la posición de VENTILADOR. Entonces, ajuste el termostato en una temperatura más alta.</p> <p>Filtro de aire puede estar sucio. Limpie el filtro. Refiérase a la Sección de Cuidado y Limpieza. Para deshelar, ajuste el selector en una de las posiciones del VENTILADOR.</p> <p>Termostato ajustado en una temperatura demasiado fría para enfriar durante la noche. Para deshelar la bobina, ajuste el selector en una de las posiciones del VENTILADOR. Entonces, ajuste el termostato en una posición de temperatura más alta.</p>
Acondicionador de aire enfría, pero habitación es demasiado calorosa - NO se acumula hielo en la bobina de enfriar detrás del panel frontal decorativo.	<p>Filtro de aire sucio - aire restringido. Limpie el filtro de aire. Refiérase a la sección de Cuidado y Limpieza.</p> <p>Termostato ajustado a una temperatura demasiado calorosa. Gire el termostato en sentido de rotación de las manecillas del reloj hacia un ajuste que dará una temperatura más fría.</p> <p>Termostato ajustado a un número bajo. Ajuste el termostato a un número más alto.</p> <p>Respiradero ajustado en posición de ABIERTO. Ajuste el respiradero en posición de CERRADO para lograr un enfriamiento máximo.</p> <p>Celosías direccionales de aire en una posición inadecuada. Posicione las celosías para una mejor distribución de aire.</p> <p>Parte frontal de la unidad está bloqueada por cortinas, persianas, muebles, etc. - restringe la distribución del aire. Quite el estorbo de enfrente de la unidad.</p> <p>Puertas, ventanas, registros, etc. abiertos - dejan escapar el aire frío. Cierre las puertas, ventanas, registros, etc.</p> <p>Apenas se enciende la unidad en una habitación calorosa. Permite tiempo adicional para sacar "calor almacenado" de paredes, techo, piso y muebles.</p> <p>Filtro de aire sucio - aire restringido. Limpie el filtro de aire.</p>
Acondicionador se enciende y se apaga rápidamente.	<p>Temperatura exterior extremadamente alta. Ajuste VENTILADOR en velocidad alta para que traiga el aire por encima de las bobinas de enfriar más frecuentemente.</p>
Unidad emite ruido al enfriar.	<p>Sonido de movimiento de aire. Esto es normal. Si es demasiado fuerte, ponga el selector en un ajuste de VENTILADOR más bajo.</p> <p>Ventilador suena al pegar al sistema de extracción de agua/humedad. Esto es normal cuando la humedad es alta. Cierre puertas, ventanas y registros.</p> <p>Vibración de la ventana - instalación deficiente. Refiérase a las instrucciones de instalación o hable con el instalador.</p>
Gotea agua ADENTRO DE LA CASA cuando la unidad enfría.	<p>Instalación inadecuada. Incline levemente el acondicionador de aire hacia el exterior para permitir el drenaje de agua. Refiérase a las instrucciones de instalación - hable con el instalador.</p>
Gotea agua AFUERA DE LA CASA cuando la unidad enfría.	<p>Unidad saca grandes cantidades de humedad de la habitación. Esto es normal en un día excesivamente húmedo.</p>

Servicio Sears



"Nosotros Reparamos lo que Vendemos" es nuestra garantía de que usted puede depender de Sears para servicio . y el servicio de Sears lo puede conseguir a través de todo el país. Su acondicionador de aire tiene mayor valor cuando se considera que Sears tiene centros de servicio a través de todo el país, con técnicos entrenados por Sears...técnicos específicamente entrenados en los artefactos Sears y que cuentan con las piezas, herramientas y equipo para asegurarle que cumplimos con nuestra promesa. . "Nosotros reparamos lo que vendemos."

Convenio de Mantenimiento de Sears

Conserve el valor de su acondicionador de aire Kenmore® adquiriendo el convenio de Mantenimiento Sears. Los acondicionadores de aire Sears están diseñados, fabricados y probados para funcionamiento confiable durante muchos años. Sin embargo, cualquier artefacto moderno puede, de vez en cuando, necesitar servicio.

El Convenio de Mantenimiento Sears

- Es su manera de comprar la reparación del mañana al precio de hoy.
- Elimina las cuentas de reparaciones resultantes del uso normal.
- Permite tantas llamadas de servicio como sean necesarias.
- Proporciona servicio por técnicos profesionales entrenados por Sears.
- Ofrece mantenimiento preventivo anual si lo solicita.

Este convenio de mantenimiento no cubre la instalación original, la reinstalación o daño resultante de causas externas tales como casos fortuitos, abuso, robo, incendio, inundaciones, viento, rayos, congelación, falla de energía, reducción de potencia, etc. Solicite a un vendedor que le explique todos los términos y condiciones del convenio.

Garantía

Garantía Completa de un Año para el Acondicionador de Aire

Dentro de un año a partir de la fecha de compra, cuando este acondicionador de aire sea operado y mantenido para uso normal de enfriamiento de una habitación, de acuerdo con las instrucciones provistas en el Manual del Usuario, Sears reparará este acondicionador de aire, gratuitamente, si tiene defectos de material o mano de obra.

Garantía Completa de Cinco Años en el Sistema de Refrigeración Sellado

Durante cinco años a partir de la fecha de compra, cuando este acondicionador de aire sea operado y mantenido de acuerdo con las instrucciones indicadas en el Manual del Usuario, Sears reparará el sistema sellado (que se compone del refrigerante, tubería de conexión y motor del compresor), gratuitamente, si tiene defectos de material o mano de obra.

Esta garantía le otorga derechos legales específicos y usted también puede tener otros derechos que varían de un estado a otro.

El servicio bajo la garantía está disponible poniéndose en contacto con el
CENTRO/DEPARTAMENTO DE SERVICIO SEARS MAS CERCANO
en los Estados Unidos o llamando al 1-800-4-REPAIR.
Para REPUESTOS llame al 1-800-FON-PART.

**SEARS, ROEBUCK and CO.
3333 Beverly Road
Hoffman Estates, IL 60179**