

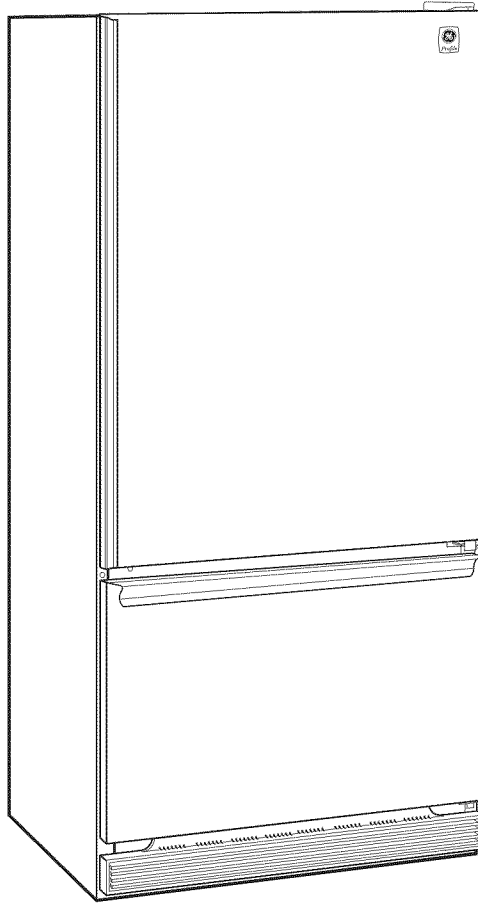

GE Appliances

Bottom-Mount No-Frost
Refrigerators



Owner's Manual

Models
TCX18
TCC18
TDC18
TCD18
TCS18



Safety Information

Safety Precautions	3
Use of Extension Cords	3
How to Connect Electricity	4
Use of Adapter Plugs	4

Operating Instructions

Controls	5
Features	6–9
Care and Cleaning	10, 11

Installation Instructions

Preparing to Install the Refrigerator	12
Reversing the Door Swing	13–16

Troubleshooting Tips

Normal Operating Sounds	17
Before You Call For Service	17–19

Customer Service

Warranty for Canadian Customers	20
Warranty for U.S. Customers	21
Service Telephone Numbers	22

Congratulations!

We're proud of our quality products and we are committed to providing dependable service. You'll see it in this easy-to-use Owner's Manual and you'll hear it in the friendly voices of our customer service department.

Best of all, you'll experience these values each time you use your refrigerator. That's important, because your new refrigerator will be part of your family for many years. And we hope you will be part of ours for a long time to come.

We appreciate your purchase, and hope you will continue to rely on us whenever you need quality appliances for your home.

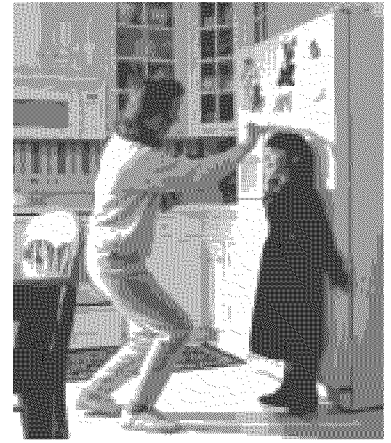
**A Service Partnership.****IMPORTANT!**

Staple sales slip or cancelled check here.

Proof of the original purchase date is needed to obtain service under the warranty.

**FOR YOUR RECORDS**

Write the model and serial numbers here:

You can find them on a label on the left side, near the top of the freezer compartment.

**READ THIS MANUAL**

Inside you will find many helpful hints on how to use and maintain your refrigerator properly. Just a little preventive care on your part can save you a great deal of time and money over the life of your refrigerator.

**IF YOU NEED SERVICE**

You'll find many answers to common problems in the *Before You Call For Service* section. If you review our chart of *Troubleshooting Tips* first, you may not need to call for service at all.

If you do need service, you can relax knowing help is only a phone call away. A list of toll-free customer service numbers is included in the back section. Or, **in the U.S.**, you can always call the GE Answer Center® at 800.626.2000, 24 hours a day, 7 days a week. **In Canada**, call 1-800-361-3400.

IMPORTANT SAFETY INFORMATION. READ ALL INSTRUCTIONS BEFORE USING.

⚠ **WARNING!**

Use this appliance only for its intended purpose as described in this Owner's Manual.

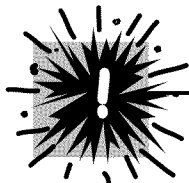

SAFETY PRECAUTIONS

When using electrical appliances, basic safety precautions should be followed, including the following:

- This refrigerator must be properly installed and located in accordance with the Installation Instructions before it is used.
- Do not allow children to climb, stand or hang on the shelves in the refrigerator. They could damage the refrigerator and seriously injure themselves.
- Do not touch the cold surfaces in the freezer compartment when hands are damp or wet. Skin may stick to these extremely cold surfaces.
- Do not store or use gasoline or other flammable vapors and liquids in the vicinity of this or any other appliance.
- Do not refreeze frozen foods which have thawed completely.
- Keep fingers out of the “pinch point” areas; clearances between the doors and between the doors and cabinet are necessarily small. Be careful closing doors when children are in the area.
- Unplug the refrigerator before cleaning and making repairs.
NOTE: We strongly recommend that any servicing be performed by a qualified individual.
- Before replacing a burned-out light bulb, unplug the refrigerator or turn off power at the circuit breaker or fuse box in order to avoid contact with a live wire filament. (A burned-out light bulb may break when being replaced.)
- Turning the control to the **OFF** position does not remove power to the light circuit.

⚠ **DANGER! RISK OF CHILD ENTRAPMENT**

PROPER DISPOSAL OF THE REFRIGERATOR

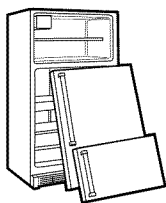

Child entrapment and suffocation are not problems of the past. Junked or abandoned refrigerators are still dangerous...even if they will sit for “just a few days.” If you are getting rid of your old refrigerator, please follow the instructions below to help prevent accidents.

Before You Throw Away Your Old Refrigerator or Freezer:

- Take off the doors.
- Leave the shelves in place so that children may not easily climb inside.

CFC Disposal

Your old refrigerator has a cooling system that used CFCs (chlorofluorocarbons). CFCs are believed to harm stratospheric ozone.

If you are throwing away your old refrigerator, make sure the CFC refrigerant is removed for proper disposal by a qualified servicer. If you intentionally release this CFC refrigerant you can be subject to fines and imprisonment under provisions of environmental legislation.



USE OF EXTENSION CORDS

Because of potential safety hazards under certain conditions, we strongly recommend against the use of an extension cord.

However, if you must use an extension cord, it is absolutely necessary that it be a UL-listed (in the United States) or a CSA certified (in Canada), 3-wire grounding type appliance extension cord having a grounding type plug and outlet and that the electrical rating of the cord be 15 amperes (minimum) and 120 volts.

IMPORTANT SAFETY INFORMATION. READ ALL INSTRUCTIONS BEFORE USING.

⚠ WARNING!

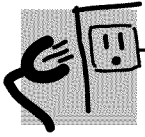

HOW TO CONNECT ELECTRICITY

Do not, under any circumstances, cut or remove the third (ground) prong from the power cord. For personal safety, this appliance must be properly grounded.

The power cord of this appliance is equipped with a 3-prong (grounding) plug which mates with a standard 3-prong (grounding) wall outlet to minimize the possibility of electric shock hazard from this appliance.

Have the wall outlet and circuit checked by a qualified electrician to make sure the outlet is properly grounded.

Where a standard 2-prong wall outlet is encountered, it is your personal responsibility and obligation to have it replaced with a properly grounded 3-prong wall outlet.

The refrigerator should always be plugged into its own individual electrical outlet which has a voltage rating that matches the rating plate.

This provides the best performance and also prevents overloading house wiring circuits which could cause a fire hazard from overheated wires.

Never unplug your refrigerator by pulling on the power cord. Always grip plug firmly and pull straight out from the outlet.

Repair or replace immediately all power cords that have become frayed or otherwise damaged. Do not use a cord that shows cracks or abrasion damage along its length or at either end.

When moving the refrigerator away from the wall, be careful not to roll over or damage the power cord.

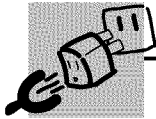

USE OF ADAPTER PLUGS *(Adapter plugs not permitted in Canada)*

Because of potential safety hazards under certain conditions, we strongly recommend against the use of an adapter plug.

However, if you must use an adapter, where local codes permit, a **temporary connection** may be made to a properly grounded 2-prong wall outlet by use of a UL-listed adapter available at most local hardware stores.

The larger slot in the adapter must be aligned with the larger slot in the wall outlet to provide proper polarity in the connection of the power cord.

When disconnecting the power cord from the adapter, always hold the adapter in place with one hand while pulling the power cord plug with the other hand. If this is not done, the adapter ground terminal is very likely to break with repeated use.

If the adapter ground terminal breaks, **DO NOT USE** the refrigerator until a proper ground has been established.

Attaching the adapter ground terminal to a wall outlet cover screw does not ground the appliance unless the cover screw is metal and not insulated, and the wall outlet is grounded through the house wiring. You should have the circuit checked by a qualified electrician to make sure the outlet is properly grounded.



Read and follow this Safety Information carefully.

SAVE THESE INSTRUCTIONS

About the controls on the refrigerator.

The temperature controls on your refrigerator have letters and numbers. Initially set the refrigerator control at **5** and the freezer control at **C**.

If you want colder or warmer temperatures, adjust the refrigerator temperature first. When satisfied with that setting, adjust the freezer temperature.

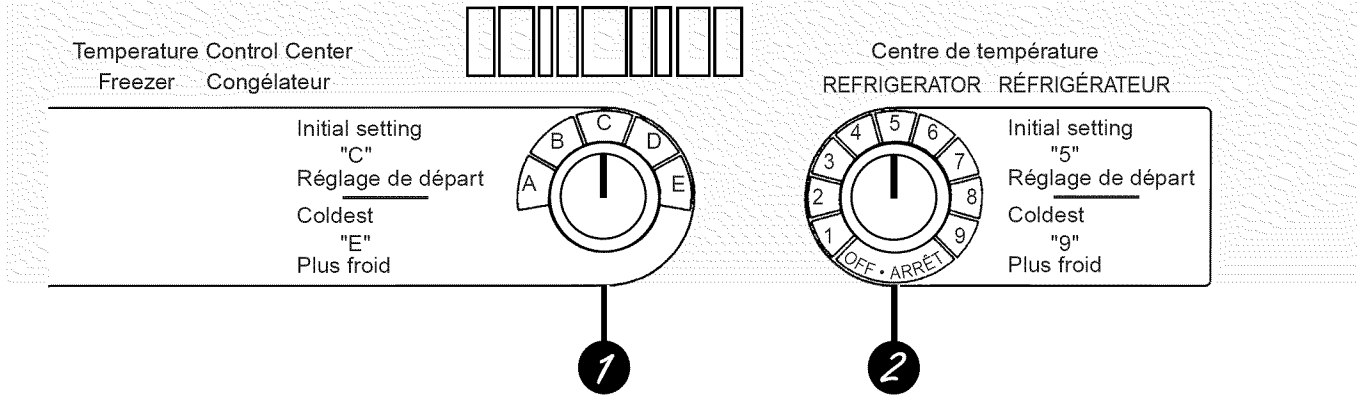

Control Settings

1 Freezer Control

The freezer control moves a damper to change the amount of cold air that moves from the freezer to the refrigerator compartment.

2 Refrigerator Control

The refrigerator control maintains the temperatures throughout the refrigerator.

Moving the refrigerator control to **OFF** stops cooling in both areas—refrigerator and freezer—but does not shut off power to the refrigerator.

How To Test Temperatures

Use the milk test for the refrigerator compartment. Place a container of milk on the top shelf and check it a day later. If the milk is too warm or too cold, adjust the temperature control.

Use the ice cream test for the freezer compartment. Place a container of ice cream in the center of the freezer and check it after a day. If it's too hard or too soft, adjust the temperature control.

After changing the controls, allow 24 hours for the refrigerator to reach the temperature you have set.

Food Storage

The type of packaging used and the storage temperatures will affect how long food will keep in the refrigerator.

New food storage guidelines are constantly being developed.

About the refrigerator shelves, bins and storage drawers.

Not all features are on all models.

Rearranging the Shelves

Glass and wire shelves in the refrigerator compartment are adjustable.

To Remove

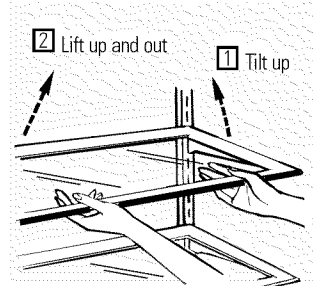

To Replace

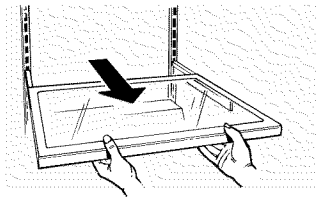
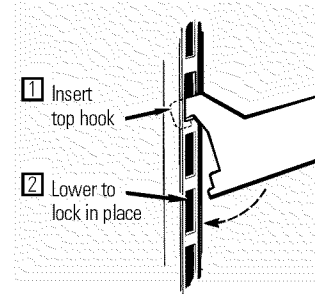

Slide-Out Spillproof Shelf

The slide-out spillproof shelf allows you to reach items stored behind others. The special edges are designed to help prevent spills from dripping to lower shelves.

Make sure you push the shelves all the way back in before you close the door.

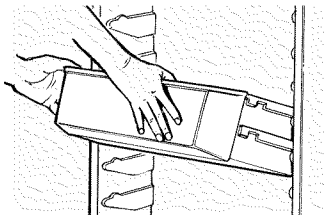

Adjustable Door Bins

Adjustable bins can easily be carried from refrigerator to work area.

To remove: Tilt the bin up and pull out on the molded supports until it comes completely out of the door.

The snuggers help prevent tipping, spilling or sliding of small items stored on the door shelf. Place a finger on either side of the divider near the front and move it back and forth to fit your needs.

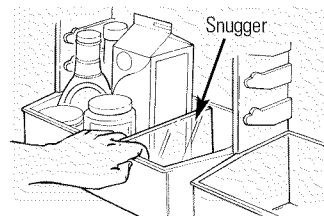

To replace or relocate: Select desired height, engage the bin in the molded supports of the door and slide the bin in. The bin will hook in place.

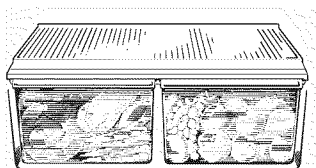

Fruit and Vegetable Drawers

Excess water that may accumulate in the bottom of the drawers should be emptied and the drawers wiped dry.

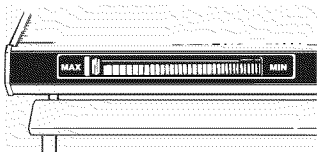

Adjustable Humidity Drawers

Slide the control all the way to the **MAX** setting to provide high humidity recommended for most vegetables.

Slide the control all the way to the **MIN** setting to provide lower humidity levels recommended for most fruits.

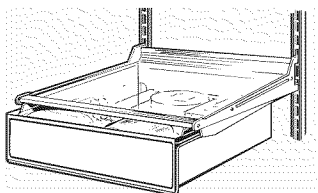

Detachable Meat Drawer

The slide-out meat drawer can be removed and taken to the sink or food preparation area.

The drawer and the adjustable shelf to which it attaches can be relocated at any level.

Storage Drawer and Cover Removal

To Remove:

These drawers can be removed easily by lifting up slightly while pulling the drawers past the stop location.

When the door cannot be opened enough to pull the drawer straight out, slide the drawer toward the middle and remove it.

Remove the glass, then the frame. When replacing the glass, push the rear edge firmly into the frame.

Step 1

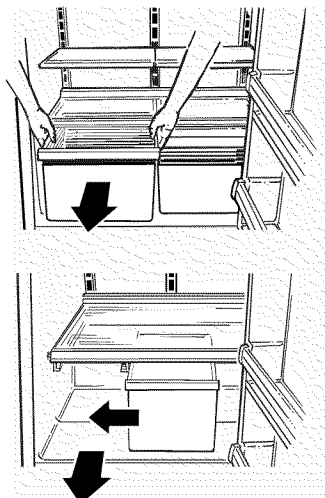

Step 2

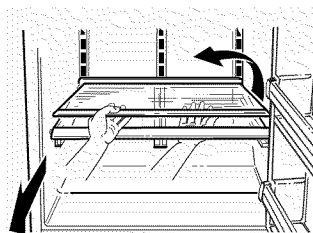

Some additional features.

Not all features are on all models.

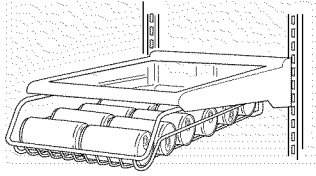

Beverage Rack

This slide-out rack provides storage for a variety of beverages.

The rack and the adjustable shelf to which it attaches can be relocated to any level.

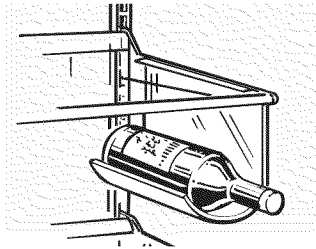

Removable Wine Rack

This rack is designed to hold a bottle on its side.

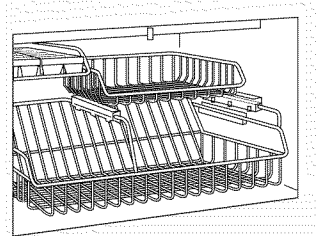

Freezer Shelves and Baskets

On swing door models with two sliding baskets: Both the lower and upper baskets slide out to provide easy access to foods stored in the freezer. When the lower basket is pulled out, the upper basket may be pushed back to further improve access to the lower basket.

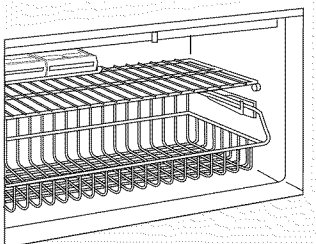

On swing door models with one sliding basket and one full width fixed shelf:

The lower basket slides out to provide easy access to foods stored in this basket.

The top full width fixed shelf provides a convenient location to store ice cube trays and ice bucket as well as a variety of foods.

(Appearance may vary)

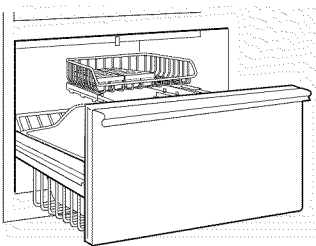

On drawer models: The lower basket slides out when the door is opened to provide easy access to foods stored in this basket. The upper basket may be pushed back to further improve access to the lower basket.

Both baskets may be easily removed for cleaning spills or crumbs off the freezer floor, or for installing an icemaker.

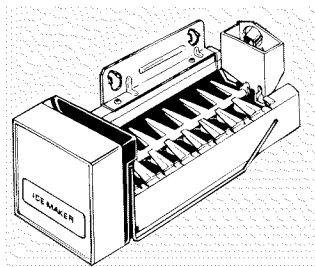
**Automatic Icemaker Kit** *(optional at extra cost)*

An Automatic Icemaker Kit is available at extra cost. Check the back of the refrigerator for the specific icemaker kit needed for your model.

If your model came with an ice bucket and icemaker extension arm, they will need to be used if you install an icemaker. If the bucket or extension arm have been misplaced, they will need to be ordered before installing the icemaker.

Water Filter Accessory *(optional at extra cost)*

The water filter is an option at extra cost and is available from your dealer. Specify WR97X0214.

It has complete installation instructions and installs on 1/4" O.D. copper water line.

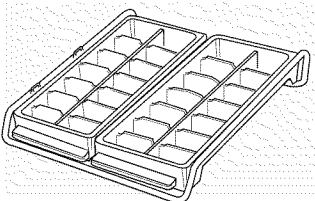
**Ice Cube Tray Shelf** *(on some models)*

Some models have a small separate shelf for ice cube trays.

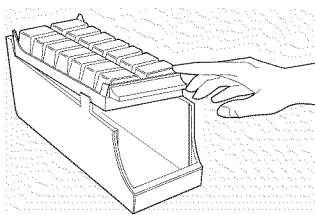
**Ice Trays and Bucket** *(on some models)*

To remove ice cubes from tray, place the tray upside down on bucket as shown. Press down on the tray and the cubes will pop out.

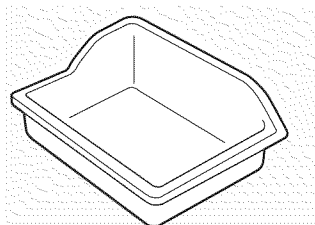
**Large Ice Bucket** *(on some models)*

A larger ice bucket is provided in some models to give greater ice storage capacity. It can also be removed and used as a utility bucket in the fresh food section, giving more capacity in the freezer section.

Care and cleaning of the refrigerator.

Cleaning the Outside

Keep the outside clean. Wipe with a clean cloth lightly dampened with mild liquid dish detergent. Dry and polish with a clean, soft cloth.

Do not wipe the refrigerator with a soiled dish cloth or wet towel. These may leave a residue that can erode the paint. Do not use scouring pads, powdered cleaners, bleach or cleaners containing bleach because these products can scratch and weaken the paint finish.

Stainless steel panels and door handles (on some models) should be cleaned with a commercially available stainless steel cleaner, wiping the surface along the grain of the metal with a clean, soft cloth.

Stainless steel can also be cleaned with a wet cloth using a solution of soap and warm water. Dry the surface with a clean, soft cloth wiping the surface along the grain of the metal.

Do not use appliance wax or polish on the stainless steel.

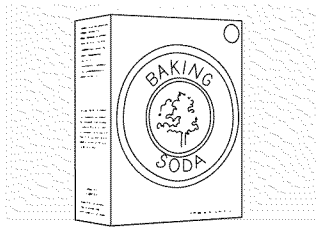

Cleaning the Inside

To help prevent odors, leave an open box of baking soda in the fresh food and freezer compartments.

Unplug the refrigerator before cleaning. If this is not practical, wring excess moisture out of sponge or cloth when cleaning around switches, lights or controls.

Use warm water and baking soda solution—about a tablespoon (15 ml) of baking soda to a quart (1 l) of water. This both cleans and neutralizes odors. Rinse and wipe dry.

After cleaning the door gaskets, apply a thin layer of petroleum jelly to the door gaskets at the hinge side. This helps keep the gaskets from sticking and bending out of shape.

Avoid cleaning cold glass shelves (on some models) with hot water because the extreme temperature difference may cause them to break. Handle glass shelves carefully. Bumping tempered glass can cause it to shatter.

Do not wash any plastic refrigerator parts in the dishwasher.

Behind the Refrigerator

Be careful when moving the refrigerator away from the wall. All types of floor coverings can be damaged, particularly cushioned coverings and those with embossed surfaces.

Pull the refrigerator straight out and return it to position by pushing it straight in. Moving the refrigerator in a side direction may result in damage to the floor covering or refrigerator.

When pushing the refrigerator back, make sure you don't roll over the power cord.

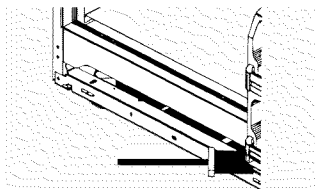

Clean the condenser coils at least twice a year.

Under the Refrigerator

For most efficient operation, keep the area under the refrigerator clean. Remove the base grille and sweep away or vacuum up dust.

For best results, use a brush specially designed for this purpose. It is available at most appliance parts stores.

Preparing for Vacation

For long vacations or absences, remove food and unplug the refrigerator. Move the control to the **OFF** position, and clean the interior with a baking soda solution of one tablespoon (15 ml) of baking soda to one quart (1 l) of water. Leave the doors open.

If an icemaker is installed, move the icemaker feeler arm to the **STOP** (up) position and shut off the water supply to the refrigerator.

Preparing to Move

Secure all loose items such as grille, shelves and drawers by taping them securely in place to prevent damage.

Be sure the refrigerator stays in an upright position during moving.

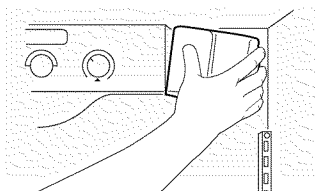

Replacing the Light Bulb

To replace a burned-out bulb, unplug the refrigerator from its electrical outlet.

In the refrigerator compartment, remove the lens cover by gently applying pressure to the side of the lens cover and pull the cover free from the control housing. Unscrew the bulb when cool and replace it with an appliance bulb of the same or lower wattage.

In the freezer compartment, simply unscrew and replace the bulb after ensuring the refrigerator is unplugged.

*Turning the control to the **OFF** position does not remove power to the light circuit.*

Preparing to install the refrigerator.

Read these instructions completely and carefully.



Refrigerator Location

Do not install the refrigerator where the temperature will go below 60°F (16°C) because it will not run often enough to maintain proper temperatures.

Install it on a floor strong enough to support it fully loaded.



Clearances

Allow the following clearances for ease of installation and proper air circulation.

Sides 0" (0 mm)

Top 1" (25 mm)

Back* 1 1/4" (32 mm)

*Metal cover on back may touch wall.

If refrigerator is to be installed against a wall on the hinge side, allow a minimum of 1 3/4" (45 mm) between the wall and the side of the refrigerator to allow for door and handle clearance.

Packaging Tapes

Remove all packaging tapes and peel-off films. These tapes were added to secure and protect your refrigerator during transit.

Leveling

Your refrigerator comes with **adjustable rollers and adjustable legs**. Either rollers or legs should be set so the refrigerator is firmly positioned on the floor and the front is raised just enough that the doors close easily when opened about halfway.

Adjustable legs are located at the front corners. Turn the adjustable legs clockwise to raise the refrigerator, counterclockwise to lower it.

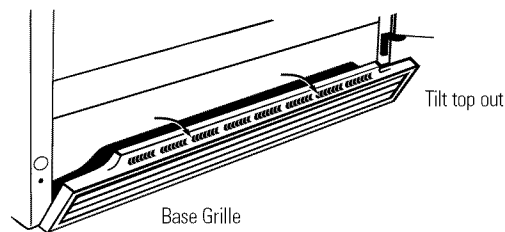

To adjust the rollers, tilt the base grille out exposing the adjustment screws. Using an adjustable wrench, turn the two front roller adjusting screws counterclockwise to raise the refrigerator, clockwise to lower it.

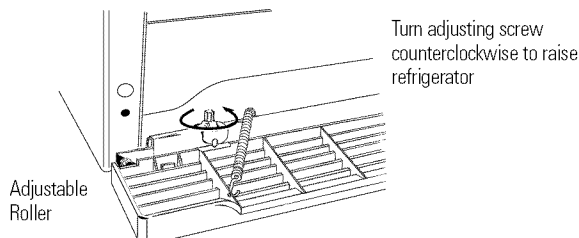
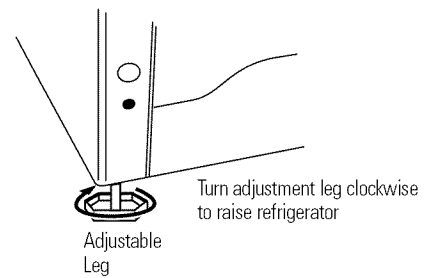

Reversing the door swing.

Read these instructions completely and carefully.



Before You Begin

When reversing the door swing:

- Read the instructions all the way through before starting.
- **NOTE:** Doors on stainless steel models are not reversible.
- Handle parts carefully to avoid scratching paint.
- Set screws down by their related parts to avoid using them in the wrong places.
- Provide a non-scratching work surface for the doors.

These instructions are for changing the hinges from the right side to the left side.

If you ever want to change the hinges back to the right side, follow these same instructions (merely reverse all references to left and right).

Unplug the refrigerator from its electrical outlet.

Empty all door shelves including the dairy compartment.



Tools Required

- Masking tape
- Phillips screwdriver
- Putty knife or thin-blade screwdriver
- Square head #2 screwdriver
- 7/32", 5/16" and 3/8" sockets and ratchet (6-point sockets are recommended)

Removing the Doors

1 Remove Refrigerator Door (Top Door)

- a Tape the door shut with masking tape.
- b Remove the hinge cover (on some models). With a 5/16" socket, remove the two screws that hold the top hinge to the cabinet.
- c Lift the hinge straight up to free the hinge pin from the socket in the top of the door.
- d Remove tape, tilt the door away from the cabinet and lift it to free its bottom socket from the hinge pin on the center hinge bracket.
- e Set the door on a non-scratching surface with the outside up.

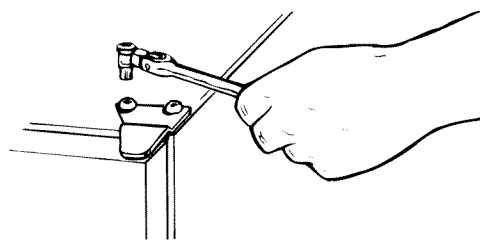

2 Remove Freezer Door (Bottom Door) (For models with a freezer drawer, complete step 2b only.)

- a Tape the door shut with masking tape.
- b Remove the hinge pin with a 7/32" socket and ratchet.
- c Remove tape, tilt the door away from the cabinet. Remove and save the washer on the hinge pin.
- d Lift the door straight up to free its bottom socket from the pin in the bottom hinge bracket.

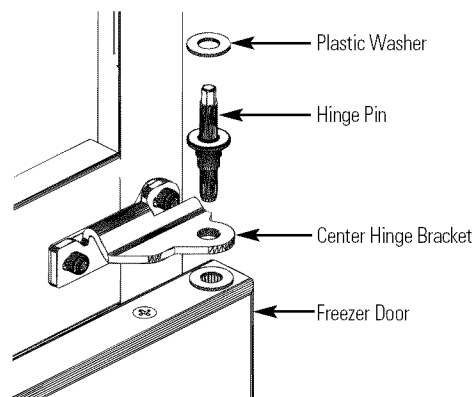

Reversing the door swing.

Read these instructions completely and carefully.

Reversing the Hardware

1 Transfer Bottom Hinge Bracket to the Left (For freezer swing door models only.)

- a Pull out grille 1" (25 mm) and set it down on the floor to gain access to the hinge bracket screws.
- b Using a 3/8" socket, remove the hinge bracket, screws, plastic washer and spacer shim from the bottom right side of the cabinet.

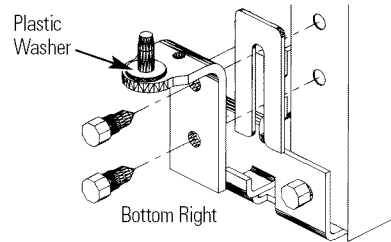

- e Remove plug button and screw from the bottom left side of the cabinet and install at the bottom right.
- d Reinstall the spacer shim, hinge bracket, screws and plastic washer to the bottom left side of the cabinet.

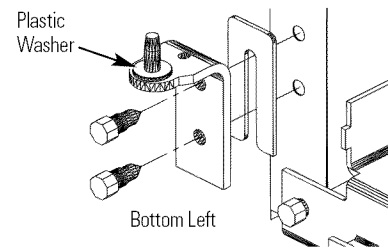

2 Transfer Center Hinge Bracket to the Left

- a Remove the center hinge bracket and shim by removing the three screws. **NOTE:** Keep these screws with the hinge bracket. They are longer screws and will be used when installing the hinge on the other side.
- b Remove the three painted screws and take washers from the center left side of the cabinet. Screw them into the holes on the right side, which were uncovered in Step "a" above.
- e Place the center hinge bracket and shim over the holes at the center left side of the cabinet. Insert the three screws that were removed with the center hinge bracket in Step "a" and tighten securely.

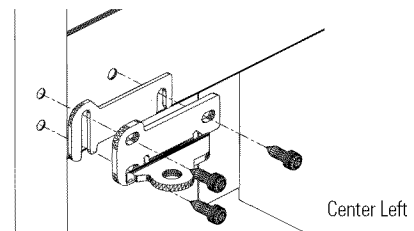
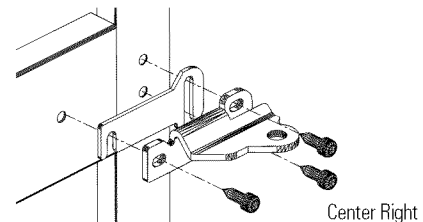

Do not install the hinge pin yet.

3 Transfer Top Hinge to the Left

Interchange hinge and shim at top right with two plug buttons at top left of cabinet. Do not tighten screws on hinge side at this time.

4 Transfer Door Stops

On each door remove the metal door stop. Use the center hinge pin as a guide to align the door stop on the opposite side, after reversing the handles.

On freezer drawer models, only the fresh food door has a door stop.

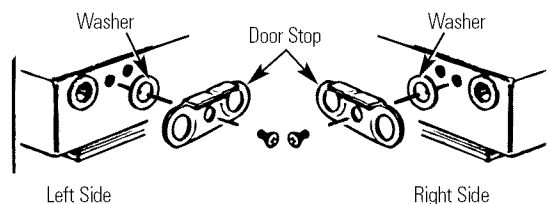

Reversing the Door Handles

1 Transfer the Refrigerator Door Handle to the Right

- Remove the four handle mounting screws.
- Using a putty knife, remove the four screw hole plug buttons from the right side of the door.
- Reinstall the plug buttons on the left side of the door.
- Align the handle over the holes in the right side of the door and install the four mounting screws.
- At the top of the door, remove the plug button using a putty knife and reinstall it in the top right hand side hole.

NOTE: Make sure the door stop on the bottom of the door has been transferred to the left side of the door as explained above.

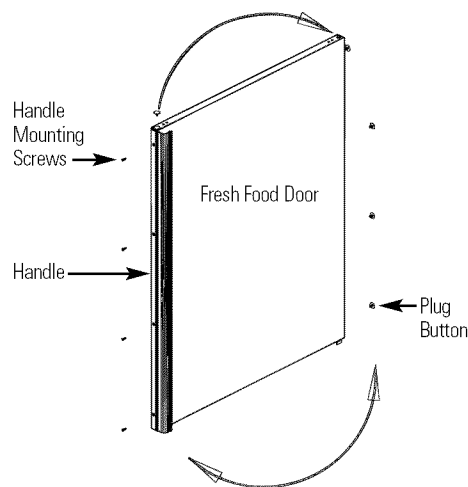

2 Prepare the Freezer Handle for Door Swing Change (For freezer swing door models only.)

- On models with a full-width freezer door handle:**

Simply remove the plug button from the top left corner and transfer it to the top right corner of the freezer door.

NOTE: Make sure the door stop on the bottom of the door has been transferred to the left side of the door as explained above.

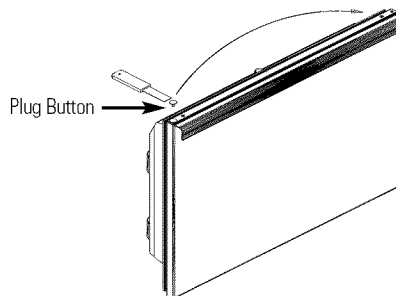

- On models with a partial-width freezer door handle:**

Remove the plug button and screw from the top right hand side of the door. Remove the two screws from the handle.

Install the machine screw in the hole that is closest to the center of the door. Install the tapping screw in the hole that is closest to the outside edge of the door. Reinstall the screw and plug button to the top left hand side of the door.

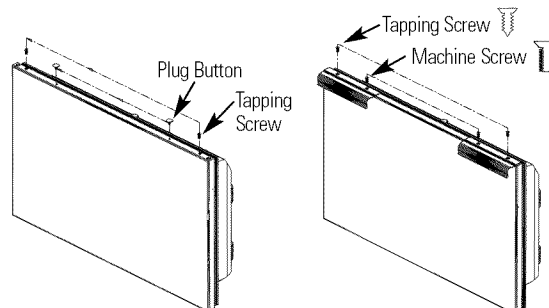

Reversing the door swing.

Read these instructions completely and carefully.

3 Rehang Freezer Door (For models with a freezer drawer, complete step 3c only.)

- a Lower bottom socket of freezer door onto pin on bottom hinge bracket. Be sure washer is in place.
- b Tilt door toward cabinet and gently push door under center hinge bracket and align with the hole in the center hinge bracket.
- c Reinstall hinge pin with a 7/32" socket and ratchet so it extends through a hole in center hinge bracket and into socket on top of freezer door.

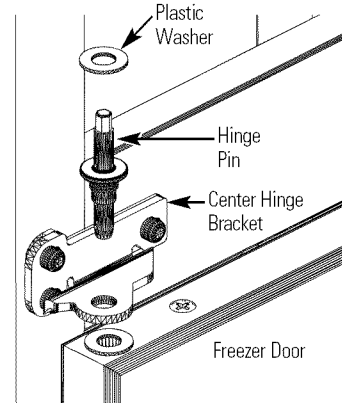

4 Rehang Refrigerator Door

- a Lower bottom socket of the refrigerator door onto center hinge pin. Be sure washer is in place.
- b Tilt door toward cabinet, lifting the top hinge so the pin fits into the socket on top of the door.
- c Tighten the top hinge screws after supporting the door on the handle side and ensuring the gap between the doors is even all across the front.
- d Replace the hinge cover (on some models).

Normal operating sounds.



Depending on the placement of the refrigerator in your kitchen, you may want to place a piece of rubber backed carpet under the refrigerator to reduce noise.

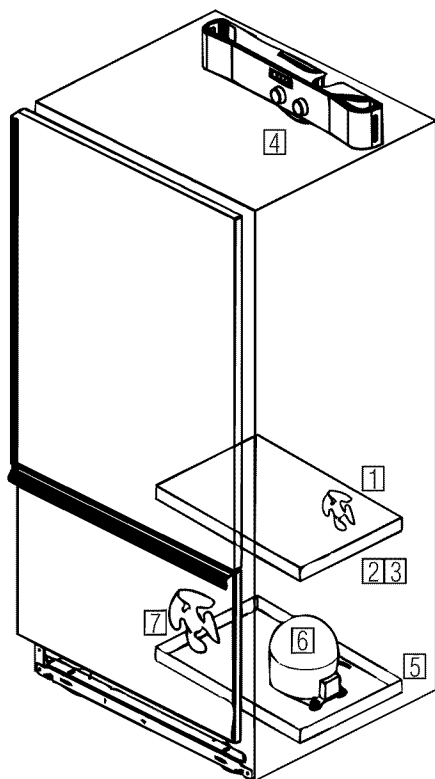

- 1 Evaporator Fan.** You may hear air being forced through the cabinet by the fan.
- 2 Evaporator.** The flow of refrigerant through the evaporator may create a boiling or gurgling sound.
- 3 Defrost Heater.** During defrost cycles, water dripping onto the heater may cause a hissing or sizzling sound. After defrosting, a popping sound may occur and the evaporator may create a boiling or gurgling sound.
- 4 Cold Control & Defrost Timer.** These parts can produce a snapping sound when turning the refrigerator on or off. The timer also produces a sound similar to an electric clock.
- 5 Water Pan.** Water may be heard running into the drain pan during the defrost cycle.
- 6 Compressor.** Modern, high efficiency compressors operate much faster than older models. The compressor may have a high pitched hum or pulsating sound.
- 7 Condenser Fan.** You may hear air being forced over the condenser by the fan.

Before you call for service...



Troubleshooting Tips
Save time and money! Review the charts on the following pages first and you may not need to call for service.

Problem	Possible Causes	What To Do
Refrigerator does not operate	Refrigerator in defrost cycle.	• Wait about 30 minutes for defrost cycle to end.
	Control in OFF position.	• Move the control to a temperature setting.
	Refrigerator is unplugged.	• Push the plug completely into the outlet.
	The fuse is blown/ circuit breaker is tripped.	• Replace fuse or reset the breaker.
Vibration or rattling (slight vibration is normal)	Front adjustable legs or rollers need adjusting.	• See <i>Leveling</i> .

Before you call for service...

Problem	Possible Causes	What To Do
Motor operates for long periods or cycles on and off frequently. (Modern refrigerators with more storage space and a larger freezer require more operating time. They start and stop often to maintain even temperatures.)	Normal when refrigerator is first plugged in.	• Wait 24 hours for the refrigerator to completely cool down.
	Often occurs when large amounts of food are placed in refrigerator.	• This is normal.
	Door left open.	• Check to see if package is holding door open.
	Hot weather or frequent door openings.	• This is normal.
	Temperature control set at the coldest setting.	• See <i>About the controls</i> .
	Grille and condenser need cleaning.	• See <i>Care and cleaning</i> .
Refrigerator or freezer compartment too warm	Temperature controls not set cold enough.	• See <i>About the controls</i> .
	Warm weather or frequent door openings.	• Set the temperature control one step colder. See <i>About the controls</i> .
	Door left open.	• Check to see if package is holding door open.
Frost or ice crystals on frozen food (frost within package is normal)	Door left open.	• Check to see if package is holding door open.
	Too frequent or too long door openings.	
Ice cubes have odor/taste	Food transmitting odor/taste to ice cubes.	• Wrap foods well.
	Interior of refrigerator needs cleaning.	• See <i>Care and cleaning</i> .
Slow ice cube freezing	Door left open.	• Check to see if package is holding door open.
	Freezer control not set cold enough.	• See <i>About the controls</i> .
Refrigerator has odor	Foods transmitting odor to refrigerator.	• Foods with strong odors should be tightly wrapped. • Keep an open box of baking soda in the refrigerator; replace every three months.
	Interior needs cleaning.	• See <i>Care and cleaning</i> .

Problem	Possible Causes	What To Do
Moisture forms on outside of refrigerator	Not unusual during periods of high humidity.	<ul style="list-style-type: none"> • Wipe surface dry and reset the refrigerator control one setting colder.
Moisture collects inside (in humid weather, air carries moisture into refrigerator when doors are opened)	Too frequent or too long door openings.	
Food freezing in the refrigerator	Food too close to air vent.	<ul style="list-style-type: none"> • Move the food away from the air vent (near the controls).
	Refrigerator control is set too cold.	<ul style="list-style-type: none"> • Move the refrigerator control to a warmer temperature.
Door does not close by itself	Front rollers or legs need adjusting.	<ul style="list-style-type: none"> • See the <i>Leveling</i> section.
Interior light does not work	No power at outlet.	<ul style="list-style-type: none"> • Replace fuse or reset the breaker.
	Light bulb burned out.	<ul style="list-style-type: none"> • See <i>Replacing the light bulb</i>.
Door squeaks when opened	Hinge and/or gasket needs lubrication.	

CUSTOMER WARRANTY

(for customers in Canada)

Your refrigerator is warranted to be free of defects in material and workmanship.

What is covered	How Long Warranted (From Date of Sale)	Parts Repair or Replace at Camco's Option	Labour
Compressor	Ten (10) Years	Ten (10) Years	Five (5) Years
Sealed System (including evaporator, condenser tubing and refrigerant)	Five (5) Years	Five (5) Years	Five (5) Years
All Other Parts	One (1) Year	One (1) Year	One (1) Year

TERMS AND CONDITIONS:

1. This warranty applies only for single family domestic use in Canada when the Refrigerator has been properly installed according to the instructions supplied by Camco and is connected to an adequate and proper utility service.
 Damage due to abuse, accident, commercial use, and alteration or defacing of the serial plate cancels all obligations of this warranty.
 Service during this warranty period must be performed by an Authorized Camco Service Agent.
2. Neither Camco nor the Dealer is liable for any claims or damages resulting from failure of the Refrigerator or from service delays beyond their reasonable control.
3. To obtain warranty service, purchaser must present the original Bill of Sale. Components repaired or replaced are warranted through the remainder of the original warranty period only.
4. This warranty is in addition to any statutory warranty.

WHAT IS NOT COVERED:

- Service trips to your home to teach you how to use the product.
- Damage to finish after delivery.
- Improper installation—proper installation includes adequate air circulation to the refrigeration system, adequate electrical, plumbing and other connecting facilities.
- Replacement of house fuses or resetting of circuit breakers.
- Replacement of light bulbs.
- Damage to product caused by accident, fire, floods or acts of God.
- Loss of food due to spoilage.
- Proper use and care of product as listed in the owner's manual, proper setting of controls.
- **WARRANTOR IS NOT RESPONSIBLE FOR CONSEQUENTIAL DAMAGES.**

IMPORTANT

Keep this warranty and your bill of sale as proof of original purchase and purchase date.

Camco Service is available coast to coast.
 If further help is needed concerning this warranty, contact:
 Manager, Consumer Relations
 Camco Inc., Consumer Service
 1 Factory Lane
 Suite 310,
 Moncton, New Brunswick
 E1C 9M3

Refrigerator Warranty *(For customers in the United States)*



All warranty service provided by our Factory Service Centers, or an authorized Customer Care® technician. For service, call 800-GE-CARES.

For The Period Of: **GE Will Replace, At No Charge To You:**

One Year

From the date of the original purchase

Any part of the refrigerator which fails due to a defect in materials or workmanship. During this **full one-year warranty**, GE will also provide, **free of charge**, all labor and in-home service to replace the defective part.

Five Years

From the date of the original purchase

Any part of the sealed refrigerating system (the compressor, condenser, evaporator and all connecting tubing) which fails due to a defect in materials or workmanship. During this **five-year warranty**, GE will also provide, **free of charge**, all labor and in-home service to replace the defective part.

What GE Will Not Cover:

- Service trips to your home to teach you how to use the product.
- Improper installation.
- Failure of the product if it is abused, misused, or used for other than the intended purpose or used commercially.
- Loss of food due to spoilage.
- Replacement of house fuses or resetting of circuit breakers.
- Damage to the product caused by accident, fire, floods or acts of God.
- Incidental or consequential damage to personal property caused by possible defects with this appliance.

This warranty is extended to the original purchaser and any succeeding owner for products purchased for home use within the USA. In Alaska, the warranty excludes the cost of shipping or service calls to your home.

Some states do not allow the exclusion or limitation of incidental or consequential damages. This warranty gives you specific legal rights, and you may also have other rights which vary from state to state. To know what your legal rights are, consult your local or state consumer affairs office or your state's Attorney General.

Warrantor: General Electric Company, Louisville, KY 40225

Service Telephone Numbers



GE Answer Center® In the U.S.: 800.626.2000

The GE Answer Center® is open 24 hours a day, 7 days a week.

In Canada, contact: Manager, Consumer Relations, Camco Inc., Suite 310, 1 Factory Lane, Moncton, N.B. E1C 9M3.



In-Home Repair Service In the U.S.: 800-432-2737; In Canada: 1-800-361-3400

Expert GE repair service is only a phone call away.

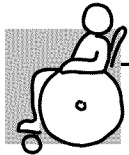

Special Needs Service In the U.S.: 800.626.2000

GE offers, free of charge, a brochure to assist in planning a barrier-free kitchen for persons with limited mobility. **In the U.S., call 800-TDD-GEAC (800-833-4322).**

In Canada, contact: Manager, Consumer Relations, Camco Inc., Suite 310, 1 Factory Lane, Moncton, N.B. E1C 9M3.



Service Contracts In the U.S.: 800-626-2224; In Canada: 1-800-461-3636

Purchase a GE service contract while your warranty is still in effect and you'll receive a substantial discount. GE Consumer Service will still be there after your warranty expires.

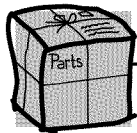

Parts and Accessories In the U.S.: 800-626-2002

Individuals qualified to service their own appliances can have parts or accessories sent directly to their homes (VISA, MasterCard and Discover cards are accepted).

Instructions contained in this manual cover procedures to be performed by any user. Other servicing generally should be referred to qualified service personnel. Caution must be exercised, since improper servicing may cause unsafe operation.

Customers **in Canada** should consult the yellow pages for the nearest Camco service center.



Service Satisfaction

If you are not satisfied with the service you receive from GE:

First, contact the people who serviced your appliance.

Next, if you are still not pleased, **in the U.S.**, write all the details—including your phone number—to: Manager, Consumer Relations, GE Appliances, Appliance Park, Louisville, KY 40225; or, **in Canada**, to Director, Consumer Relations, Camco Inc., Suite 310, 1 Factory Lane, Moncton, N.B. E1C 9M3.



Électroménagers GE

Sans givre à compartiment inférieur

Réfrigérateurs

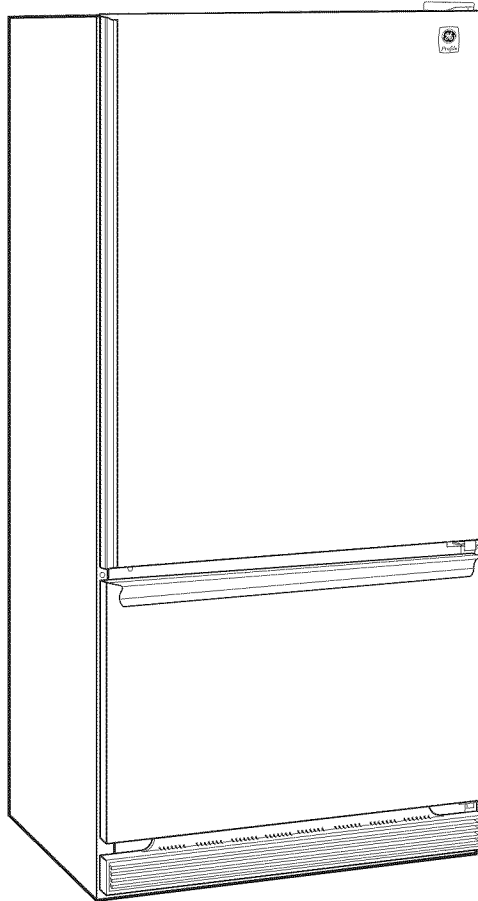

Manuel d'utilisation

Modèles :

TCX18

TCC18

TDC18

TCD18

TCS18



Mesures de sécurité

Mesures de sécurité	3
Cordons prolongateurs	3
Raccordement électrique	4
Fiche d'adaptation	4

Fonctionnement

Commandes	5
Caractéristiques	6-9
Entretien et nettoyage	10, 11

Installation

Préparation	12
Inversion des portes	13-16

Conseils de dépannage

Bruits de fonctionnement normaux	17
Avant d'appeler un réparateur	17-19

Service à la clientèle

Garantie pour la clientèle au Canada	20
Numéros de service	21

Félicitations!

Nous sommes fiers de la qualité de nos produits et de la fiabilité de notre service après-vente. Vous le constaterez dans le présent manuel, facile à utiliser, et dans la voix amicale de notre personnel du service à la clientèle.

Mais, surtout, vous le constaterez chaque fois que vous vous servirez de votre réfrigérateur. C'est important, car votre nouveau réfrigérateur fera partie de votre famille pendant des années. Et nous espérons que vous ferez partie de la nôtre pendant longtemps aussi.

Nous espérons qu'à l'avenir vous penserez à nous chaque fois que vous aurez besoin d'un électroménager de qualité.

**Un partenariat de service.****IMPORTANT!**

Agrafez ici votre facture ou une copie de votre chèque.

Pour bénéficier de réparations sous garantie, il faut fournir une preuve de la date d'achat d'origine.

**À CONSERVER SOIGNEUSEMENT**

Transcrivez les numéros de modèle et de série ici.

#

#

Ils figurent sur l'étiquette qui se trouve sur le côté gauche, près du haut du compartiment congélateur.

**LISEZ VOTRE MANUEL**

Vous y trouverez de nombreux conseils pour l'utilisation et l'entretien de votre réfrigérateur. Ces quelques mesures préventives vous permettront d'économiser du temps et de l'argent, et, ainsi, de prolonger la vie de votre réfrigérateur.

**SI VOUS AVEZ BESOIN DE SERVICE**

Vous trouverez des solutions aux problèmes courants que vous pourriez rencontrer dans la section *Avant d'appeler un réparateur*. Et, en consultant d'abord nos *Conseils de dépannage*, vous pourrez peut-être éviter de faire appel à un réparateur.

Si vous avez besoin de service, vous savez que vous n'avez qu'à nous téléphoner. Vous trouverez à la fin du présent manuel les numéros sans frais du service à la clientèle. **Aux États-Unis**, vous pouvez appeler 24 heures par jour, 7 jours par semaine au GE Answer Center®, 800.626.2000. **Au Canada**, appelez le 1-800-361-3400.

MESURES DE SÉCURITÉ IMPORTANTES. LISEZ D'ABORD TOUTES LES DIRECTIVES.

⚠ AVERTISSEMENT!

N'utilisez cet électroménager que pour l'usage auquel il est destiné, comme expliqué dans le présent manuel.



MESURES DE SÉCURITÉ

Lorsque vous utilisez un appareil électrique, observez toujours les mesures de sécurité de base, y compris les suivantes.

- Installez le réfrigérateur conformément aux directives d'installation avant de l'utiliser.
- Ne laissez pas les enfants grimper, s'asseoir, se tenir debout ni se pendre aux clayettes du réfrigérateur. Ils pourraient endommager le réfrigérateur et se blesser gravement.
- Ne touchez pas les surfaces froides du congélateur si vous avez les mains humides ou mouillées : la peau risque d'adhérer à ces surfaces très froides.
- N'entreposez et n'utilisez pas d'essence ou autres vapeurs et liquides inflammables à proximité de cet appareil ou de tout autre appareil électroménager.
- Éloignez les doigts des parties du réfrigérateur où l'on peut facilement se pincer : les espaces entre les portes et entre les portes et les placards sont toujours étroits. Soyez prudent lorsque vous fermez les portes de l'appareil en présence des enfants.
- Débranchez votre réfrigérateur avant de le nettoyer ou de le réparer.
REMARQUE : Nous vous recommandons vivement de confier toute réparation à un technicien qualifié.
- Avant de remplacer une ampoule grillée, le réfrigérateur doit être débranché pour éviter tout contact avec un fil sous tension. (Une ampoule grillée peut se briser pendant l'opération.)
- Lorsque vous réglez la commande sur **ARRÊT**, l'alimentation électrique de l'ampoule n'est pas coupée.
- Ne recongelez pas les aliments surgelés qui ont complètement dégelé.

⚠ DANGER! RISQUES POUR LES ENFANTS

COMMENT VOUS DÉBARRASSER CONVENABLEMENT DE VOTRE ANCIEN RÉFRIGÉRATEUR

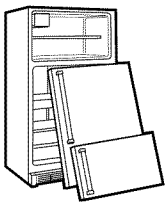

Les enfants pris au piège ou morts d'asphyxie sont toujours d'actualité. Les réfrigérateurs abandonnés sont toujours aussi dangereux, même si on n'attend que «quelques jours» pour s'en débarrasser. Si vous ne gardez pas votre ancien réfrigérateur, veuillez suivre les directives ci-dessous afin de prévenir les accidents.

Avant de vous débarrasser de votre ancien réfrigérateur ou congélateur :

- Démontez les portes.
- Laissez les clayettes en place afin d'empêcher les enfants de grimper à l'intérieur.

Se débarrasser du CFC

Votre ancien réfrigérateur a un système de refroidissement qui a utilisé les CFC (chlorofluorocarbones). Les CFC sont jugés nocifs pour l'ozone stratosphérique.

Si vous vous débarrassez de votre ancien réfrigérateur, assurez-vous que le frigorigène avec CFC soit enlevé correctement par un technicien qualifié. Si vous libérez intentionnellement ce frigorigène avec CFC vous pouvez être soumis aux contraventions et à l'emprisonnement sous provisions des lois sur l'environnement.

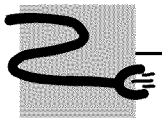

CORDONS PROLONGATEURS

Nous vous recommandons fortement de ne pas utiliser de cordons prolongateurs à cause des risques potentiels qu'ils présentent dans certaines conditions.

Toutefois si vous décidez d'utiliser tout de même un cordon prolongateur, il est absolument nécessaire qu'il s'agisse d'un cordon à 3 fils avec mise à la terre pour appareils électroménagers homologué UL (aux États-Unis) ou certifié CSA (au Canada), pourvu d'une fiche et d'une prise mises à la terre de 15 ampères (minimum) et de 120 volts.

MESURES DE SÉCURITÉ IMPORTANTES. LISEZ D'ABORD TOUTES LES DIRECTIVES.

⚠ AVERTISSEMENT!

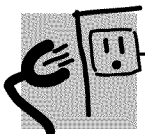

RACCORDEMENT ÉLECTRIQUE

Ne coupez ni retirez en aucun cas la troisième broche (mise à la terre) de la fiche du cordon d'alimentation. Pour votre sécurité, cet appareil doit être correctement mis à la terre.

Le cordon d'alimentation de cet appareil est muni d'une fiche à 3 broches (mise à la terre) qui se branche dans une prise murale ordinaire à 3 alvéoles (mise à la terre) pour réduire au minimum les risques de chocs électriques.

Faites examiner la prise de courant et le circuit par un électricien qualifié pour vous assurer que la prise est correctement mise à la terre.

Si la prise murale est du type standard à 2 alvéoles, il vous incombe de la faire remplacer par une prise à 3 alvéoles correctement mise à la terre.

Le réfrigérateur doit toujours être branché dans sa propre prise de courant, dont la tension nominale est identique à celle indiquée sur la plaque signalétique.

Cette précaution est recommandée pour garantir un rendement optimum et éviter une surcharge des circuits électriques de la résidence, ce qui pourrait créer un risque d'incendie par surchauffe des fils.

Ne débranchez jamais le réfrigérateur en tirant sur le cordon d'alimentation. Saisissez fermement la fiche du cordon et tirez droit pour la retirer de la prise.

Réparez ou remplacez immédiatement tout cordon effiloché ou endommagé. N'utilisez pas un cordon fendillé ou présentant des signes d'usure.

Lorsque vous déplacez votre réfrigérateur du mur, faites attention de ne pas le faire rouler sur le cordon d'alimentation afin de ne pas l'endommager.

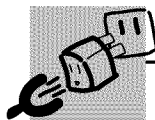

FICHE D'ADAPTATION *(Fiches d'adaptation non permises au Canada)*

Nous vous recommandons fortement de ne pas utiliser une fiche d'adaptation à cause des risques potentiels qu'elle présente dans certaines circonstances.

Toutefois, si vous décidez d'utiliser tout de même une fiche d'adaptation, vous pouvez effectuer un **raccordement temporaire**, si les codes locaux le permettent, dans une prise de courant à 2 alvéoles adéquatement mise à la terre en utilisant une fiche d'adaptation homologuée UL, en vente dans la plupart des quincailleries.

La fente la plus longue de la fiche doit être alignée avec la fente la plus longue de la prise murale afin d'assurer la polarité appropriée pour le branchement du cordon d'alimentation.

Lorsque vous débranchez le cordon d'alimentation de la fiche d'adaptation, saisissez toujours la fiche d'une main pendant que vous tirez sur la fiche du cordon d'alimentation de l'autre. Sinon, la borne de mise à la terre de la fiche d'adaptation risque de casser avec le temps.

Si la borne de mise à la terre de la fiche casse, **N'UTILISEZ PAS** l'appareil tant qu'une mise à la terre adéquate n'aura pas été rétablie.

Le fait de fixer la borne de mise à la terre de la fiche d'adaptation à la plaque de la prise de courant n'assure pas automatiquement la mise à la terre de l'appareil. Il faut que la vis soit en métal, non isolée, et que la prise de courant soit mise à la terre par l'entremise du câblage de la résidence. Faites vérifier le circuit par un électricien qualifié pour vous assurer que la prise est adéquatement mise à la terre.



Veuillez lire et suivre attentivement ces mesures de sécurité.

CONSERVEZ CES DIRECTIVES

Les commandes du réfrigérateur.

Les commandes de température de votre réfrigérateur comportent des lettres et des chiffres. Réglez initialement la commande du réfrigérateur sur **5** et celle du congélateur sur **C**.

Si vous désirez augmenter ou abaisser la température, réglez d'abord celle du compartiment réfrigérateur. Lorsque vous êtes satisfait du réglage du réfrigérateur, ajustez la température du congélateur.

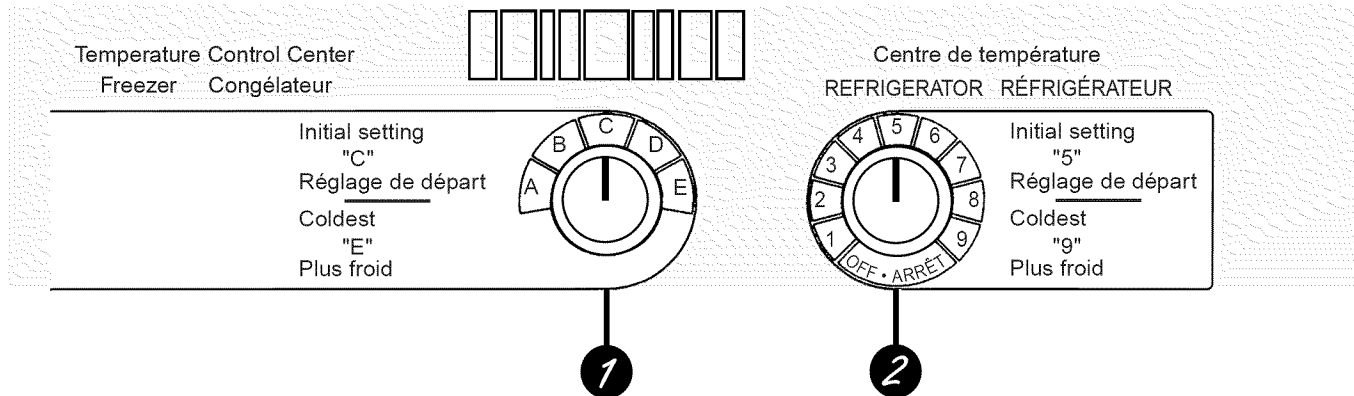

Réglage des commandes

1 Commande de température du congélateur

La commande de température du congélateur déplace un clapet pour régler la quantité d'air froid qui circule entre le compartiment congélateur et le compartiment réfrigérateur.

2 Commande de température du réfrigérateur

La commande de température du réfrigérateur maintient les températures dans tout le compartiment réfrigérateur.

Si vous réglez la commande du réfrigérateur sur **ARRÊT**, la réfrigération cesse dans les deux compartiments, mais le courant alimentant le réfrigérateur n'est pas coupé.

Vérification de la température

Pour le réfrigérateur, placez un récipient de lait sur la clayette supérieure. Vérifiez-le le lendemain. Si le lait est trop chaud ou trop froid, réglez la température en conséquence.

Pour le congélateur, placez un récipient de crème glacée au centre du congélateur. Vérifiez-la le lendemain. Si la crème glacée est trop dure ou trop molle, réglez la température en conséquence.

Après avoir réglé les commandes, attendez 24 heures pour laisser le réfrigérateur atteindre la température que vous avez réglée.

La conservation des aliments

Le type d'emballage et la température de conservation auront un effet sur la durée de conservation des aliments au réfrigérateur.

De nouvelles lignes directrices sur la conservation des aliments sont constamment mises au point.

Les clayettes, balconnets et bacs de rangement du réfrigérateur.

Toutes les caractéristiques ne sont pas disponibles sur tous les modèles.

La disposition de vos clayettes

Les clayettes de verre et de métal du compartiment réfrigérateur sont réglables.

Pour retirer une clayette

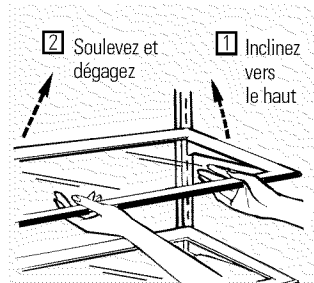

Pour remettre une clayette en place

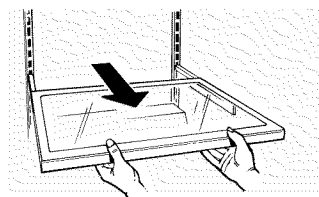
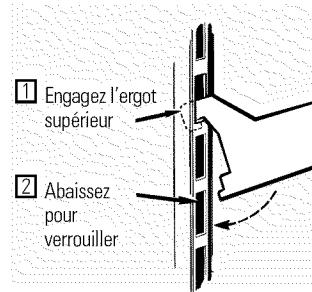

Clayette anti-débordements

La clayette coulissante vous permet d'atteindre les aliments rangés derrière d'autres. Ses rebords spéciaux sont conçus pour empêcher les aliments renversés de couler sur les clayettes inférieures.

Prenez soin de pousser les clayettes jusqu'au fond avant de refermer la porte.

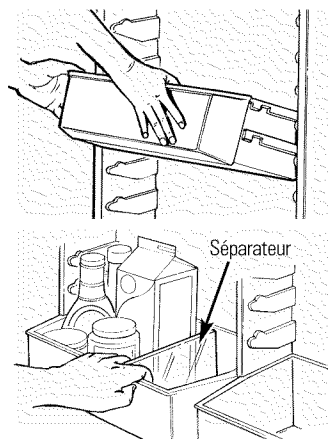

Balconnets réglables de la porte

Vous pouvez facilement transporter les balconnets réglables du réfrigérateur à votre plan de travail.

Pour les retirer : Inclinez le balconnet et sortez-le sur les supports moulés jusqu'à ce qu'il se libère complètement de la porte.

Pour les remettre en place ou les déplacer :

Choisissez la hauteur de clayette désirée, engagez le balconnet dans les supports moulés de la porte et glissez-le.

Le balconnet s'accrochera en place.

Les séparateurs retiennent fermement les produits de petite taille en les empêchant de basculer, de se renverser et de glisser. Saisissez l'avant du séparateur entre deux doigts, puis déplacez le séparateur selon vos besoins.

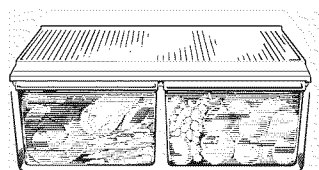

Bacs à fruits et à légumes

Si une quantité d'eau excessive s'accumule dans le fond des bacs, videz-les et essuyez-les.

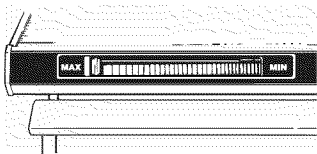

Bacs à humidité réglable

Réglez la commande sur **MAX** pour que le bac conserve le degré d'humidité élevé recommandé pour la conservation de la plupart des légumes.

Réglez la commande sur **MIN** pour que le bac conserve le degré d'humidité abaissé recommandé pour la conservation de la plupart des fruits.

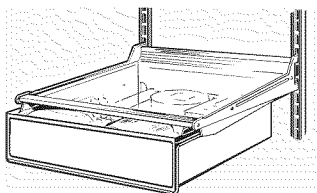

Bac à viande amovible

Le bac à viande coulissant peut être enlevé et transporté jusqu'à l'évier ou au plan de travail.

Le bac et la clayette réglable à laquelle il s'accroche peuvent être positionnés à n'importe quel niveau.

Enlèvement des bacs de rangement et leurs couvercles

Enlèvement :

Ces bacs peuvent être facilement enlevés en les inclinant légèrement puis en les tirant au-delà de leurs butées.

Si vous ne pouvez pas ouvrir la porte suffisamment pour enlever le bac en le tirant droit vers vous, glissez-le vers le milieu et enlevez-le.

Enlevez le verre et ensuite le cadre. Lors de la remise en place du verre, poussez le bord arrière fermement dans le cadre.

Étape 1

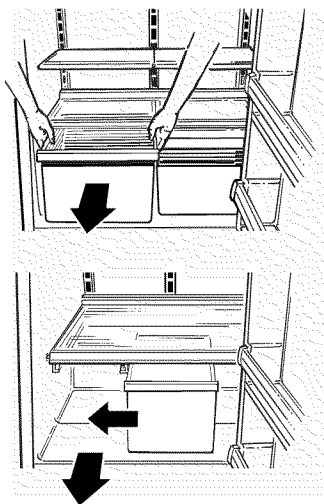

Étape 2

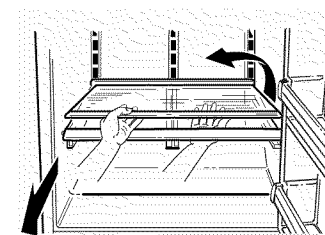

Quelques caractéristiques supplémentaires.

Toutes les caractéristiques ne sont pas disponibles sur tous les modèles.

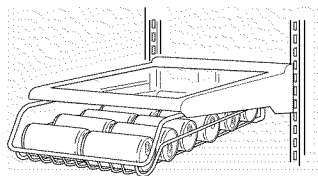

Support à boissons

Ce support coulissant vous permet de ranger un grand nombre de boissons.

Le support et la clayette réglable à laquelle il s'attache peuvent être positionnés à n'importe quel niveau.

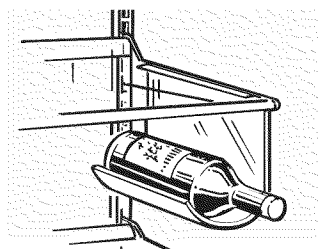

Support à bouteille de vin amovible

Le support à bouteille de vin est conçu pour tenir une bouteille couchée.

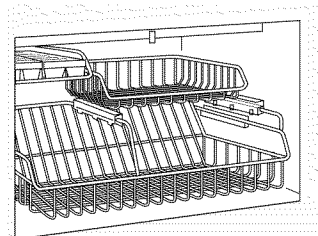

Paniers et clayettes du congélateur

Sur les modèles avec porte ordinaire et contenant deux paniers coulissants :

Les paniers inférieurs et supérieurs sont coulissants afin de faciliter l'accès aux aliments rangés dans le congélateur. Lorsque le panier inférieur est retiré, le panier supérieur peut être repoussé afin d'améliorer l'accès au panier inférieur.

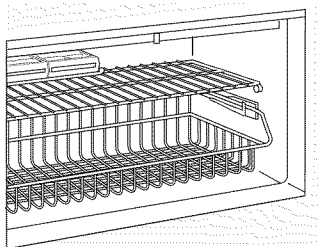

Sur les modèles avec porte ordinaire et contenant un panier coulissant et d'une clayette fixe de pleine largeur :

Le panier inférieur est coulissant afin de faciliter l'accès aux aliments rangés dans ce panier. Le panier supérieur peut être poussé vers l'arrière pour améliorer encore plus l'accès au panier inférieur.

(L'apparence peut varier)

La clayette fixe de pleine largeur au niveau supérieur est un endroit idéal pour ranger des bacs à glaçons et toutes sortes d'aliments.

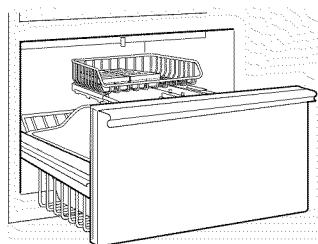

Sur les modèles avec tiroir : Le panier inférieur glisse vers l'extérieur à l'ouverture de la porte pour faciliter l'accès aux aliments rangés dans ce panier.

Les deux paniers peuvent facilement être enlevés pour nettoyer les déversements ou les miettes sur le plancher du congélateur ou pour installer une machine à glaçons.

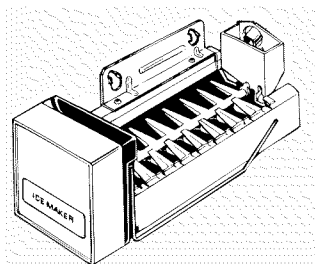
**Nécessaire de machine à glaçons automatique** (facultatif et en supplément)

Un nécessaire de machine à glaçons automatique est disponible, moyennant supplément. Vérifiez au dos du réfrigérateur quel ensemble spécifique est recommandé pour votre modèle.

Si votre modèle a été livré avec un seau à glace et un bras extensible de machine à glaçons ils devront être utilisés si on installe une machine à glaçons. Si le seau à glace ou le bras extensible ont été égarés, il faudra les commander avant d'installer la machine à glaçons.

Accessoire filtre à eau (facultatif et en supplément)

Le filtre à eau est facultatif et disponible moyennant supplément chez votre détaillant. Précisez le WR97X0214.

Il est fourni avec des directives d'installation complètes et s'installe sur une conduite d'eau en cuivre de 1/4 po de D.E.

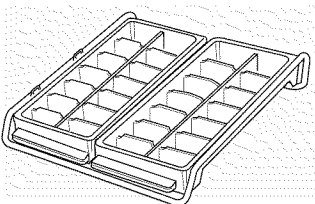
**Clayette pour bacs à glaçons** (sur certains modèles)

Certains modèles possèdent une petite clayette séparée pour le rangement des bacs à glaçons.

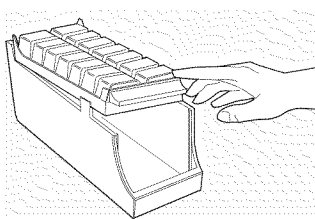
**Bacs à glaçons et seau à glace** (sur certains modèles)

Pour enlever les glaçons du bac, mettez le bac sur le seau à glace à l'envers, comme illustré. Les glaçons sortiront lorsque vous appuyez sur le bac à glaçons.

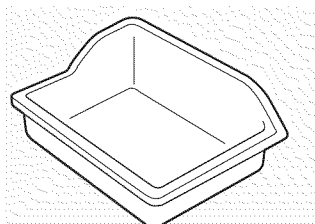
**Grand seau à glaçons** (sur certains modèles)

Un plus grand seau est fourni dans certains modèles pour donner une plus grande capacité d'entreposage de glaçons. Il peut aussi être enlevé et utilisé comme seau utile dans la section des aliments frais, ce qui permet une plus grande capacité dans la section du congélateur.

Entretien et nettoyage du réfrigérateur.

Nettoyage de l'extérieur

Gardez l'extérieur du réfrigérateur propre.

Essayez-le avec un linge propre légèrement humecté d'un détergent liquide doux pour la vaisselle. Séchez et polissez avec un linge doux et propre.

N'essayez pas le réfrigérateur avec un linge à vaisselle sale ou une serviette humide : ils pourraient laisser un résidu qui pourra endommager la peinture. N'utilisez pas de tampons à récurer, de produits nettoyants en poudre, de javellisants ou de produits nettoyants contenant un javellisant, car ces produits peuvent égratigner la peinture et la rendre moins résistante.

Les panneaux et poignées de porte en acier inoxydable (sur certains modèles) devraient être nettoyés avec un linge doux et propre humecté d'un nettoyeur pour l'acier inoxydable disponible dans le commerce. Essayez la surface dans le sens du brossage du métal.

Vous pouvez également nettoyer l'acier inoxydable avec un linge humide et de l'eau chaude savonneuse. Asséchez à l'aide d'un linge doux et propre en essuyant la surface dans le sens du brossage du métal.

N'utilisez pas de cire pour appareils ménagers sur l'acier inoxydable.

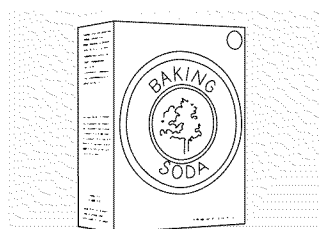

Nettoyage de l'intérieur

Pour éviter les mauvaises odeurs, laissez une boîte ouverte de bicarbonate de soude dans les compartiments réfrigérateur et congélateur.

Débranchez le réfrigérateur avant de le nettoyer. S'il est trop difficile de le faire, essorez bien votre linge ou votre éponge pour enlever l'excès d'eau lorsque vous nettoyez autour des interrupteurs, des lampes ou des commandes.

Utilisez une solution d'eau tiède et de bicarbonate de soude—environ une cuillère à soupe (15 ml) de bicarbonate de soude par pinte (1 l) d'eau—afin de nettoyer tout en neutralisant les odeurs. Rincez et essuyez bien.

Après avoir nettoyé les joints de porte, appliquez une fine couche de vaseline sur les joints du côté des charnières pour empêcher les joints de coller et de se déformer.

Évitez de nettoyer les tablettes en verre (sur certains modèles) encore froides dans de l'eau chaude car elles risquent de se casser à cause de l'écart excessif de température. Manipulez les tablettes en verre avec prudence. Si vous cognez le verre trempé, il pourra se briser.

Ne lavez aucune pièce de plastique du réfrigérateur au lave-vaisselle.

Derrière le réfrigérateur

Prenez un soin particulier lorsque vous éloignez le réfrigérateur du mur. Tous les types de revêtements de sol peuvent être endommagés, particulièrement ceux qui sont coussinés ou dont la surface est gaufrée.

Tirez le réfrigérateur en ligne droite et, lorsque vous le remettez en place, poussez-le vers le mur en ligne droite. Les déplacements latéraux du réfrigérateur pourraient endommager le revêtement de sol ou le réfrigérateur.

Lorsque vous remettez le réfrigérateur en place en le poussant, veillez à ne pas le faire rouler sur le cordon d'alimentation.

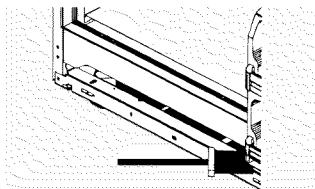

Nettoyez les bobines du condenseur au moins une fois par an.

Sous le réfrigérateur

Pour un fonctionnement plus efficace, vous devez garder la zone sous le réfrigérateur propre. Retirez la grille inférieure et balayez ou aspirez la poussière.

Pour de meilleurs résultats, utilisez une brosse conçue spécialement à cet effet que vous pouvez obtenir dans la plupart des centres de pièces.

Départ en vacances

Lorsque vous vous absentez pendant une période prolongée, videz et débranchez le réfrigérateur. Réglez la commande sur **ARRÊT** et nettoyez l'intérieur avec une solution d'eau et de bicarbonate de soude, à raison d'une cuillère à soupe (15 ml) de bicarbonate par pinte (1 l) d'eau. Laissez les portes ouvertes.

Si une machine à glaçons est installée, déplacer le bras d'approvisionnement de la machine à glaçons à la position **STOP** (élevée) et fermer l'approvisionnement d'eau au réfrigérateur.

Déménagement

Immobilisez toutes les pièces amovibles, tels que la grille, les clayettes et les bacs, à l'aide de ruban gommé pour éviter de les endommager.

Assurez-vous que le réfrigérateur demeure debout pendant son déménagement.

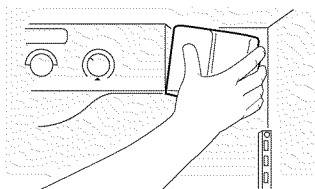

Remplacement de l'ampoule

Avant de remplacer une ampoule grillée, débranchez le réfrigérateur de sa prise murale.

Au compartiment réfrigérateur, enlevez la lentille qui protège l'ampoule en appuyant doucement sur le côté de la lentille et dégagez celle-ci du boîtier. Dévissez l'ampoule lorsqu'elle a refroidi et remplacez-la avec une ampoule pour électroménagers de la même puissance ou de puissance inférieure.

Au compartiment congélateur, dévissez tout simplement l'ampoule et remplacez-la en vous assurant que le réfrigérateur est débranché.

Lorsque vous réglez la commande sur **ARRÊT** l'alimentation électrique de l'ampoule n'est pas coupée.

Préparation.

Veuillez lire toutes les directives attentivement.



Emplacement du réfrigérateur

N'installez pas le réfrigérateur dans une pièce où la température ambiante risque d'être inférieure à 60 °F (16 °C) parce qu'il ne se mettra pas en marche suffisamment souvent pour maintenir les températures convenables.

Installez le réfrigérateur sur un plancher suffisamment solide pour le supporter lorsqu'il est plein.

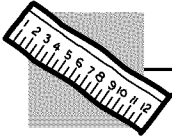

Dégagements

Prévoyez les dégagements suivants pour faciliter l'installation et assurer une circulation d'air adéquate.

Côtés	0 po (0 mm)
Dessus	1 po (25 mm)
Arrière*	1 1/4 po (32 mm)

*La protection en métal à l'arrière de l'appareil peut toucher le mur.

Si vous installez le réfrigérateur contre un mur du côté des charnières, prévoyez un minimum de 1 3/4 po (45 mm) entre le mur et le côté du réfrigérateur pour le dégagement des portes et des poignées.

Ruban-cache d'emballage

Enlevez toute trace du ruban-cache d'emballage. Ce ruban servait à protéger le réfrigérateur pendant le transport.

Nivellement

Votre réfrigérateur est livré avec des roulettes réglables et des pieds réglables. Dans les deux cas, les roulettes ou les pieds devraient être réglés de façon à permettre à l'appareil de reposer solidement sur le plancher et d'assurer que l'avant de l'appareil soit soulevé suffisamment pour permettre aux portes de fermer facilement lorsqu'elles sont à moitié ouvertes.

Les pieds réglables sont situés au coins à l'avant de l'appareil. Tournez-les vers la droite pour relever le réfrigérateur, et vers la gauche pour l'abaisser.

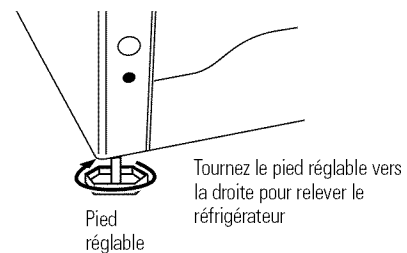
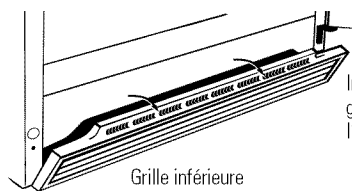

Pour régler les roulettes, inclinez la grille vers l'avant afin de permettre l'accès aux vis de réglage. À l'aide d'une clé à molette, tournez les vis de réglage des roulettes vers la gauche pour relever le réfrigérateur et vers la droite pour l'abaisser.

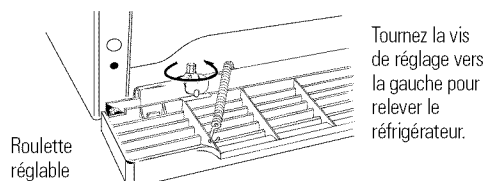

Inversion des portes.

Veillez lire toutes les directives attentivement.



Avant de commencer

Lorsque vous invertissez le sens d'ouverture des portes :

- Lisez toutes les directives avant de commencer.
- **REMARQUE** : Les portes sur les modèles en acier inoxydable ne sont pas réversibles.
- Manipulez les pièces avec précaution pour éviter de rayer la peinture.
- Posez les vis à côté des pièces correspondantes pour éviter de les utiliser aux mauvais endroits.
- Prévoyez un plan de travail qui ne se raye pas pour poser les portes.

Ces directives s'appliquent au transfert des charnières du côté droit au côté gauche.

Si vous décidez plus tard de déplacer les charnières du côté droit, procédez de la même façon (en intervertissant simplement les références aux côtés gauche et droit).

Débranchez le réfrigérateur de sa prise murale.

Videz tous les balconnets de porte, y compris le compartiment à produits laitiers.



Matériel nécessaire

- Ruban-cache
- Tournevis Phillips
- Couteau à mastic ou tournevis à lame mince
- Tournevis n°2 à tête carrée
- Clé à douille de 7/32 po, 5/16 po and 3/8 po et un clique (douilles hexagonales recommandées)

Enlèvement des portes.

7 Enlèvement de la porte du réfrigérateur (porte supérieure)

- a Maintenez la porte fermée au moyen de ruban-cache.
- b Enlevez le couvre-charnière (sur certains modèles). À l'aide d'une douille de 5/16 po, enlevez les deux vis qui retiennent la charnière supérieure à la carrosserie.
- c Soulevez la charnière pour dégager l'axe de charnière de la douille située sur le dessus de la porte.
- d Enlevez le ruban-cache, éloignez la porte de la carrosserie en l'inclinant et soulevez-la afin de la dégager de l'axe de la charnière intermédiaire.
- e Posez la porte sur une surface douce qui ne risque pas de l'égratigner en prenant soin de la coucher sur sa contre-porte.

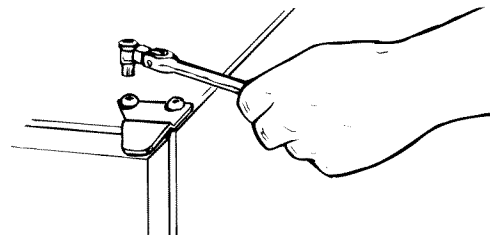

Inversion des portes.

Veillez lire toutes les directives attentivement.

2 Enlevez la porte du congélateur (porte inférieure)

(Pour les modèles avec tiroir, n'effectuer que l'étape 2b.)

- a Maintenez la porte fermée au moyen de ruban-cache.
- b À l'aide d'une clé à douille de 7/32 po et d'un cliquet, enlevez l'axe de charnière.
- c Enlevez le ruban-cache et éloignez la porte de la carrosserie en l'inclinant. Enlevez la rondelle et mettez-la sur l'axe de charnière.
- d Soulevez la porte afin de la dégager de l'axe de la charnière inférieure.

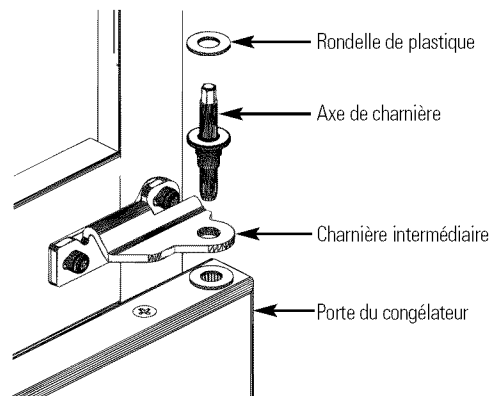

Transfert des charnières

7 Transfert de la charnière inférieure vers le côté gauche

(Pour les modèles avec porte ordinaire seulement.)

- a Retirez la grille inférieure de 1 po (25 mm) et remettez-la par terre afin de pouvoir accéder aux vis de la charnière.
- b À l'aide d'une clé à douille de 3/8 po et d'un cliquet, enlevez la charnière, la vis, la rondelle de plastique et la cale du côté droit inférieur droit de la carrosserie.
- c Enlevez le capuchon et la vis situés au côté gauche inférieur et transférez-les au côté droit inférieur.
- d Remettez en place la cale, la charnière, les vis et la rondelle de plastique au côté gauche inférieur de la carrosserie.

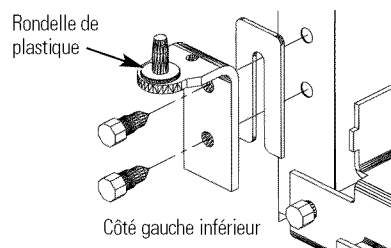
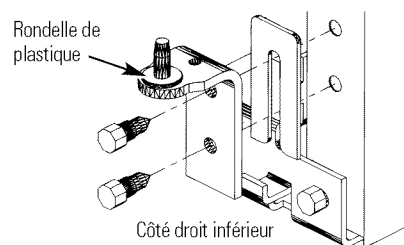

2 Transfert de la charnière intermédiaire vers le côté gauche

- a** Dévissez les trois vis et enlevez la charnière intermédiaire. **REMARQUE** : Gardez ces vis avec la charnière. Ces vis sont longues et seront utilisées pour l'installation de la charnière de l'autre côté de l'appareil.
- b** Enlevez les trois vis peintes et les rondelles situées au centre du côté gauche de la carrosserie. Vissez-les au côté droit, dans les trous libérés lors de l'étape «a» ci-dessus.
- c** Remettez la charnière intermédiaire et la cale par-dessus les trous situés au centre du côté gauche de l'appareil. Insérez les trois vis qui ont été enlevées en même temps que la charnière intermédiaire lors de l'étape «a» et serrez-les solidement.

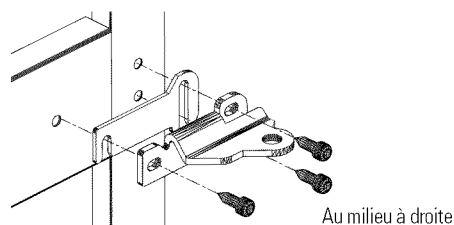

Au milieu à droite

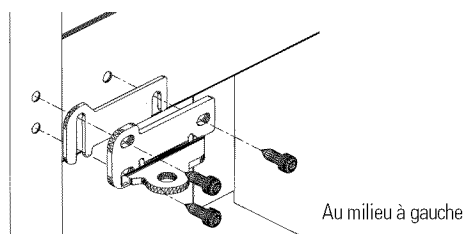

Au milieu à gauche

N'installez pas encore l'axe de charnière.

3 Transfert de la charnière supérieure vers le côté gauche

Inversez la charnière et la cale au côté droit supérieur avec les capuchons situés au côté gauche supérieur de l'appareil. Pour l'instant, ne serrez pas les vis du côté de la charnière.

4 Transfert des butées de porte

Enlevez la butée de porte en métal de chaque porte. Après l'inversion des poignées, utilisez la charnière intermédiaire comme guide pour aligner la butée de porte au côté opposé.

Sur les modèles avec congélateur à tiroir, seule la porte du compartiment de réfrigération est munie d'une butée.

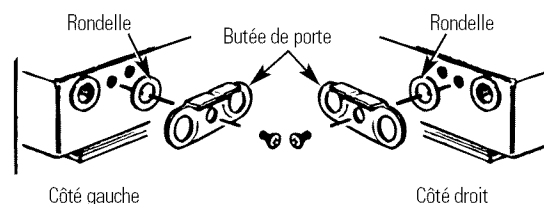

Côté gauche

Côté droit

Transfert des poignées de porte

1 Réinstallez la poignée de porte du réfrigérateur à droite

- a** Enlevez les quatre vis de montage de la poignée.
- b** À l'aide d'un couteau à mastic, enlevez les quatre capuchons pour trous de vis du côté droit de la porte.
- c** Réinstallez les capuchons au côté gauche de la porte.
- d** Alignez la poignée avec les trous du côté droit de la porte et installez les quatre vis de montage.
- e** À la partie supérieure de la porte, enlevez le capuchon à l'aide d'un couteau à mastic et réinstallez-le dans le trou situé sur la partie supérieure du côté droit.

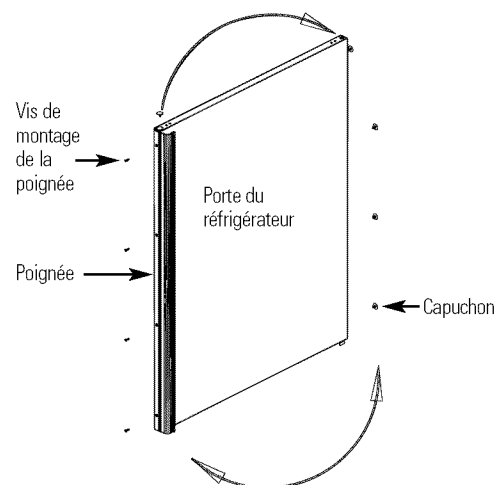

Vis de montage de la poignée

Poignée

Porte du réfrigérateur

Capuchon

REMARQUE : Vérifiez que la butée de porte située à la partie inférieure de la porte a été transférée au côté gauche de la porte comme expliqué ci-dessus.

Inversion des portes.

Veillez lire toutes les directives attentivement.

2 Préparez la poignée du congélateur pour l'inversement de l'ouverture de la porte (Pour les modèles avec porte ordinaire seulement.)

a Sur les modèles dont le congélateur est doté d'une poignée pleine largeur :

Enlevez tout simplement le capuchon du coin supérieur gauche et transférez-le au coin supérieur droit de la porte du congélateur.

REMARQUE : Assurez-vous que la butée au bas de la porte est transférée au côté gauche comme expliqué ci-dessus.

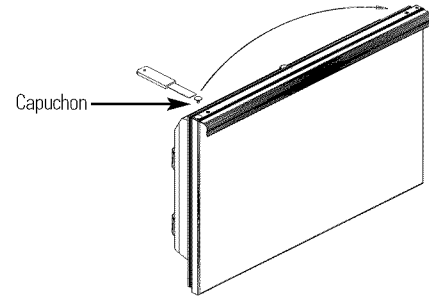

b Sur les modèles dont le congélateur est doté d'une poignée qui n'est pas pleine largeur :

Enlevez le capuchon et la vis de la partie supérieure droite de la porte. Enlevez les deux vis de la poignée.

Insérez la vis mécanique dans le trou situé le plus près du centre de la porte. Insérez la vis de tapotement dans le trou qui est le plus près du bord extérieur de la porte. Réinstallez la vis et le capuchon au côté gauche supérieur de la porte.

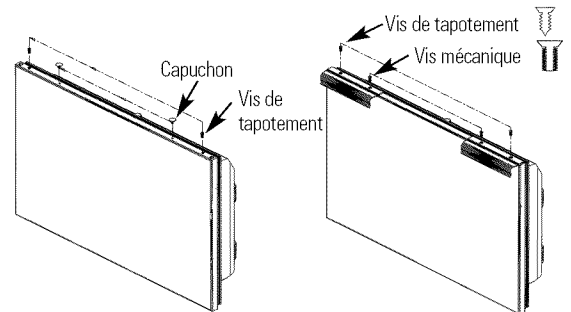

3 Réinstallez la porte du congélateur (Pour les modèles avec tiroir, n'effectuer que l'étape 3c.)

a Installez la douille inférieure de la porte du congélateur sur l'axe de la charnière inférieure. Assurez-vous que la rondelle est bien en place.

b Inclinez la porte vers la carrosserie et poussez la porte doucement sous la charnière intermédiaire tout en l'alignant avec le trou de la charnière intermédiaire.

c À l'aide d'une clé à douille de 7/32 po et d'un cliqué, réinstallez l'axe de charnière de façon qu'il dépasse le trou au centre de la charnière intermédiaire et s'enfonce dans la douille située à la partie supérieure de la porte du congélateur.

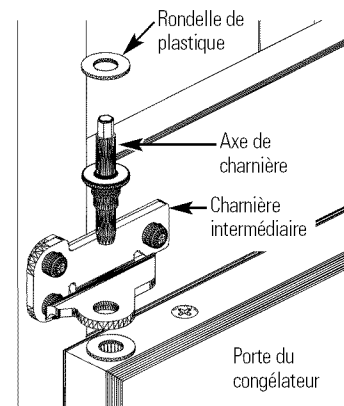

4 Réinstallez la porte du réfrigérateur

a Installez la douille inférieure de la porte du réfrigérateur sur l'axe de la charnière intermédiaire. Assurez-vous que la rondelle est bien en place.

b Inclinez la porte vers la carrosserie et soulevez la charnière supérieure de façon qu'elle s'enfonce dans la douille située à la partie supérieure de la porte du réfrigérateur.

c Tout en soutenant la porte du côté de la poignée, serrez les vis de la charnière supérieure et assurez-vous que le jeu entre les deux portes est uniforme sur le devant.

d Remettez en place le couvre-charnière (sur certains modèles).

Bruits de fonctionnement normaux.



Selon l'emplacement du réfrigérateur dans votre cuisine, vous aurez peut-être envie d'installer celui-ci sur un tapis caoutchouté afin de réduire le bruit de l'appareil.

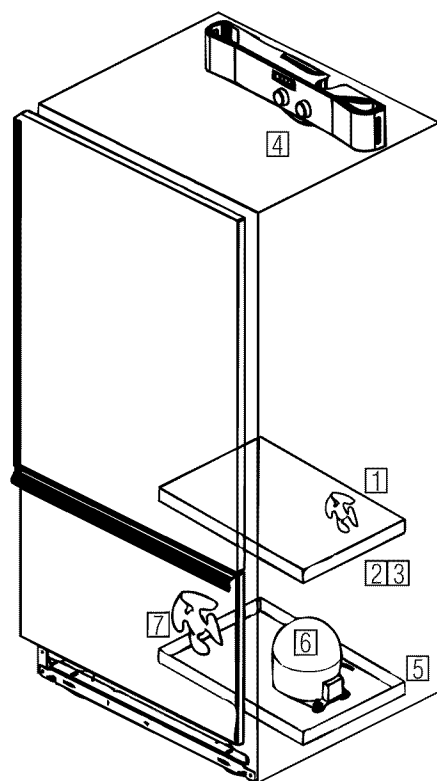

- 1 Ventilateur de l'évaporateur.** Vous entendrez peut-être de l'air envoyé dans l'appareil par le ventilateur.
- 2 Évaporateur.** Le frigorigène qui circule dans l'évaporateur peut produire un bruit de bouillonnement ou de gargouillement.
- 3 Élément de dégivrage.** Pendant les cycles de dégivrage, de l'eau qui s'égoutte sur l'élément de dégivrage peut produire un crépitement ou un sifflement. Après le dégivrage, un bruit de craquement peut se produire et l'évaporateur peut produire un bruit de bouillonnement ou de gargouillement.
- 4 Commande de température et minuterie de dégivrage.** Ces pièces peuvent produire un bruit lorsque le réfrigérateur se met en marche ou s'arrête. La minuterie de dégivrage produit aussi un bruit similaire à celui d'une pendule électrique.
- 5 Plateau de dégivrage.** On peut entendre de l'eau qui s'égoutte dans le plateau de dégivrage pendant le cycle de dégivrage.
- 6 Compresseur.** Les compresseurs modernes à rendement hautement efficace fonctionnent beaucoup plus rapidement que les modèles anciens et peuvent produire un bourdonnement ou un bruit de pulsation.
- 7 Ventilateur du condenseur.** Vous entendrez peut-être de l'air envoyé au-dessus du condenseur par le ventilateur.

Avant d'appeler un réparateur...



Conseils de dépannage—Économisez du temps et de l'argent! Consultez d'abord les tableaux qui suivent et vous pourrez peut-être éviter de faire appel à un réparateur.

Problème	Causes possibles	Correctifs
Le réfrigérateur ne fonctionne pas	Le cycle de dégivrage est en cours.	• Attendez environ 30 minutes afin que le cycle de dégivrage puisse terminer.
	La commande est réglée sur ARRÊT .	• Réglez la commande de température sur un réglage de température.
	Le réfrigérateur est débranché.	• Enfoncez la fiche de l'appareil dans la prise murale.
	Le disjoncteur ou le fusible peut avoir sauté.	• Remplacez le fusible ou réenclenchez le disjoncteur.
Vibration ou bruit métallique (une légère vibration est normale)	Les roulettes avant ou les pieds avant ont besoin d'être réglés.	• Consultez <i>Nivellement</i> .

Avant d'appeler un réparateur...

Problème	Causes possibles	Correctifs
Le moteur fonctionne pendant de longues périodes ou démarre et s'arrête fréquemment. (Les réfrigérateurs modernes et leurs congélateurs étant plus grands, leur moteur doit fonctionner plus longtemps. Ils démarrent et s'arrêtent afin de maintenir des températures uniformes.)	Ceci est normal lorsque le réfrigérateur vient d'être branché.	• Attendez 24 heures pour que le réfrigérateur refroidisse complètement.
	Ceci arrive souvent lorsque une grande quantité d'aliments a été mise au réfrigérateur.	• C'est normal.
	Porte laissée ouverte.	• Vérifiez qu'il n'y a pas un paquet qui empêche la porte de fermer.
	Temps chaud ou ouverture fréquente des portes.	• C'est normal.
	Les commandes de température ont été réglées aux températures les plus basses.	• Consultez <i>Les commandes</i> .
Température trop élevée dans le congélateur ou le réfrigérateur	Il faut nettoyer la grille et le condenseur.	• Consultez <i>Entretien et nettoyage</i> .
	La commande de température du réfrigérateur ou du congélateur n'est pas réglée à une température assez basse.	• Consultez <i>Les commandes</i> .
	Temps chaud ou ouverture fréquente des portes.	• Abaissez la commande de température d'une position. Consultez <i>Les commandes</i> .
Givre sur les aliments surgelés (il est normal que du givre se forme à l'intérieur du paquet)	Porte laissée ouverte.	• Vérifiez qu'il n'y a pas un paquet qui empêche la porte de fermer.
	Les portes ont été ouvertes trop souvent ou pendant trop longtemps.	
Odeur/saveur anormale des glaçons	Des aliments ont transmis leur odeur/goût aux glaçons.	• Emballez bien les aliments.
	Il faut nettoyer l'intérieur du réfrigérateur.	• Consultez <i>Entretien et nettoyage</i> .
Formation lente des glaçons	Porte laissée ouverte.	• Vérifiez qu'il n'y a pas un paquet qui empêche la porte de fermer.
	La commande de température du congélateur n'est pas réglée à une température assez basse.	• Consultez <i>Les commandes</i> .
Odeur dans le réfrigérateur	Des aliments ont transmis leur odeur au réfrigérateur.	• Les aliments à odeur forte doivent être emballés hermétiquement. • Gardez une boîte ouverte de bicarbonate de soude dans le réfrigérateur.
	Il faut nettoyer l'intérieur.	• Consultez <i>Entretien et nettoyage</i> .

Problème	Causes possibles	Correctifs
De la condensation s'accumule à l'extérieur	Cela n'est pas inhabituel pendant les périodes de forte humidité.	<ul style="list-style-type: none"> • Essuyez bien la surface extérieure et abaissez la commande du réfrigérateur d'une position.
De la condensation s'accumule à l'intérieur (par temps humide, l'ouverture des portes laisse entrer de l'humidité)	Les portes sont ouvertes trop fréquemment ou pendant trop longtemps.	
Les aliments rangés au réfrigérateur sont congelés	Les aliments sont trop près du conduit d'air du congélateur.	<ul style="list-style-type: none"> • Éloignez les aliments du conduit d'air du congélateur.
	La commande de température du réfrigérateur est réglée à une température trop basse.	<ul style="list-style-type: none"> • Réglez la commande de température du réfrigérateur sur une température plus élevée.
La porte ne ferme pas d'elle-même	Les roulettes avant ou les pieds avant ont besoin d'être réglés.	<ul style="list-style-type: none"> • Consultez <i>Nivellement</i>.
L'éclairage intérieur ne fonctionne pas	Il n'y a pas de courant au niveau de la prise.	<ul style="list-style-type: none"> • Remplacez le fusible ou réenclenchez le disjoncteur.
	L'ampoule est grillée.	<ul style="list-style-type: none"> • Consultez <i>Remplacement de l'ampoule</i>.
La porte grince lorsqu'elle est ouverte	La charnière et (ou) le joint de la porte a besoin d'être lubrifié.	

GARANTIE DU CLIENT

(pour la clientèle au Canada)

Votre réfrigérateur est garanti contre tout défaut de matériau et de fabrication.

Ce que cette garantie couvre	Durée de garantie (à partir de la date d'achat)	Pièces Réparation ou remplacement au choix de Camco	Main-d'oeuvre
Compresseur	Dix (10) ans	Dix (10) ans	Cinq (5) ans
Système scellé (y compris l'évaporateur, la tuyauterie du condenseur et le frigorigène)	Cinq (5) ans	Cinq (5) ans	Cinq (5) ans
Toutes les autres pièces	Un (1) an	Un (1) an	Un (1) an

TERMES ET CONDITIONS :

1. La présente garantie ne s'applique qu'à l'utilisation domestique par une seule famille au Canada, lorsque le réfrigérateur a été installé conformément aux instructions fournies par Camco et est alimenté correctement en eau et en électricité.

Les dommages dûs à une utilisation abusive, un accident, une exploitation commerciale, ainsi que la modification, l'enlèvement ou l'altération de la plaque signalétique annulent la présente garantie.

L'entretien effectué dans le cadre de la présente garantie doit l'être par un réparateur agréé Camco.

2. Camco et le marchand ne peuvent être tenus pour responsables en cas de réclamations ou dommages résultant de toute panne du réfrigérateur ou d'un entretien retardé pour des raisons qui raisonnablement échappent à leur contrôle.
3. L'acheteur doit, pour obtenir un service dans le cadre de la garantie, présenter la facture originale. Les éléments réparés ou remplacés ne sont garantis que pendant le restant de la période de garantie initiale.
4. Cette garantie est en sus de toute garantie statutaire.

IMPORTANT

Gardez cette garantie et votre facture originale comme preuve d'achat et preuve de la date d'achat.

EXCLUSIONS DE LA GARANTIE :

- Visites à domicile pour vous apprendre à vous servir de l'appareil.
- Dommages causés à la peinture ou à l'émail après livraison.
- Installation incorrecte—l'installation correcte inclut la bonne circulation d'air pour le système de réfrigération, des possibilités de branchement aux circuits électriques, d'alimentation en eau et autres.
- Remplacement des fusibles ou réarmement des disjoncteurs.
- Remplacement des ampoules électriques.
- Dommages subis par l'appareil à la suite d'un accident, d'un incendie, d'inondations ou en cas de force majeure.
- Perte des aliments due à la détérioration.
- Utilisation correcte et entretien adéquat de l'appareil selon les manuel d'utilisation, réglage correct des commandes.
- **LE GARANT N'EST PAS RESPONSABLE DES DOMMAGES INDIRECTS.**

Camco vous offre ses services dans tout le pays. Pour de plus amples renseignements sur la présente garantie, veuillez prendre contact avec :

Directeur, Relations avec les consommateurs
Camco Inc., 1 Factory Lane, Bureau 310
Moncton, New Brunswick
E1C 9M3

Numéros de service.

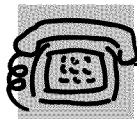

GE Answer Center® Aux États-Unis : 800.626.2000

Notre service d'information est ouvert 24 heures par jour, 7 jours par semaine.

Au Canada, écrivez au Directeur, Relations avec les consommateurs, Camco Inc., Bureau 310, 1 Factory Lane, Moncton, N.B. E1C 9M3.



Réparations à domicile Aux États-Unis : 800-432-2737; au Canada : 1-800-361-3400

Pour faire réparer votre électroménager GE, il suffit de nous téléphoner.



Pour les besoins particuliers Aux États-Unis : 800.626.2000

Sur demande, GE peut fournir une brochure sur l'aménagement d'une cuisine pour les personnes à mobilité réduite. **Aux États-Unis**, appelez le 800-TDD-GEAC (800-833-4322).

Au Canada, écrivez au Directeur, Relations avec les consommateurs, Camco Inc., Bureau 310, 1 Factory Lane, Moncton, N.B. E1C 9M3.



Contrats d'entretien Aux États-Unis : 800-626-2224; au Canada : 1-800-461-3636

Achetez un contrat d'entretien GE avant que votre garantie n'expire et bénéficiez d'un rabais substantiel. Ainsi le service après-vente GE sera toujours là après expiration de la garantie.

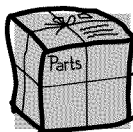

Pièces et accessoires Aux États-Unis : 800-626-2002

Ceux qui désirent réparer eux-mêmes leurs électroménagers peuvent recevoir pièces et accessoires directement à la maison (cartes VISA, MasterCard et Discover acceptées).

Les directives stipulées dans le présent manuel peuvent être effectuées par n'importe quel utilisateur. Les autres réparations doivent généralement être effectuées par un technicien qualifié. Soyez prudent, car une réparation inadéquate peut affecter le fonctionnement sécuritaire de l'appareil.

Les clients **au Canada** devraient consulter les pages jaunes pour connaître la succursale Camco la plus proche.



Un service satisfaisant

Si vous n'êtes pas satisfait du service après-vente dont vous avez bénéficié :

Premièrement, communiquez avec les gens qui ont réparé votre appareil.

Ensuite, si vous n'êtes toujours pas satisfait, **aux États-Unis**, envoyez tous les détails—numéro de téléphone compris—au Manager, Consumer Relations, GE Appliances, Appliance Park, Louisville, KY 40225; ou, **au Canada**, au Directeur, Relations avec les consommateurs, Camco Inc., Bureau 310, 1 Factory Lane, Moncton, N.B. E1C 9M3.

Service à la clientèle	Conseils de dépannage	Installation	Fonctionnement	Mesures de sécurité
-------------------------------	------------------------------	---------------------	-----------------------	----------------------------

Notes
