

CONGELADOR HORIZONTAL COMERCIAL

TABLA DE CONTENIDO

Registro del producto.....	2
Instrucciones importantes de seguridad.....	2
Primeros pasos.....	4
Encendido del electrodoméstico.....	5
Características.....	6
Cuidado y limpieza.....	6
Medidas de conservación de energía.....	8
Falla de energía.....	8
Antes de solicitar servicio técnico.....	9
Diagrama de cableado.....	12
Garantía.....	13

Instrucciones importantes sobre seguridad

Eliminación adecuada del electrodoméstico



ADVERTENCIA

Riesgo de atrapamiento de niños

El atrapamiento y asfixia de niños no son problemas del pasado. Los refrigeradores o congeladores desechados o abandonados todavía son peligrosos — incluso si se dejan abandonados “sólo por algunos días”. Si se va a deshacer de su refrigerador o congelador usado, siga las instrucciones a continuación para ayudar a prevenir accidentes:

- Retire la tapa.
- Solicite a un técnico calificado que retire el refrigerante.

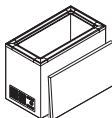

Información Eléctrica



ADVERTENCIA

Se deben seguir estas instrucciones para asegurarse de que los mecanismos de seguridad diseñados para este electrodoméstico funcionen correctamente.



ADVERTENCIA

Evite los riesgos de incendios o choques eléctricos. No use un cordón de extensión o un adaptador para el tomacorriente. No saque ninguna espiga del enchufe del cordón eléctrico.

Receptáculo de pared con conexión a tierra



En ninguna circunstancia corte, elimine o desvíe la clavija de conexión a tierra.



Cable de alimentación de 3 clavijas con conexión a tierra

- **Consulte la placa de serie para obtener la información eléctrica correcta.** El cordón eléctrico está equipado con un enchufe de tres clavijas con puesta a tierra para su protección contra riesgos de choque eléctrico. El mismo debe ser enchufado directamente a un tomacorriente dedicado de tres alvéolos con puesta a tierra protegido por un fusible

de acción retardada o disyuntor de 15 amp. El tomacorriente debe ser instalado de acuerdo con los códigos y reglamentos locales. Consulte a un electricista calificado. **NO SE RECOMIENDA** el uso de tomacorrientes con interruptores de falla de conexión a tierra (GFCI). **NO USE UN CORDÓN DE EXTENSIÓN NI UN ADAPTADOR.**

- Si el voltaje varía en un 10 por ciento o más, el electrodoméstico puede verse afectado. Si el electrodoméstico funciona con energía insuficiente se puede dañar el compresor. Este daño no está cubierto por la garantía. Si sospecha que el voltaje del suministro es demasiado alto o bajo, consulte a su compañía eléctrica para que realicen pruebas.
- No enchufe el electrodoméstico a un tomacorriente controlado por un interruptor de pared o por un interruptor de cordón para evitar que el refrigerador sea apagado accidentalmente.
- **NO** presione, anude o doble el cordón eléctrico de ninguna manera.

Precauciones adicionales



ADVERTENCIA

- **NUNCA** desenchufe el electrodoméstico tirando del cordón eléctrico. Siempre sostenga firmemente el enchufe y tire derecho hacia afuera.
- Para evitar choques eléctricos, desenchufe el electrodoméstico antes de limpiarlo.



NOTA

Si gira el control a la posición “OFF” (apagado), se apagará el compresor, pero no desconectará la corriente a otros componentes eléctricos.

Primeros pasos

Inspección en busca de daños

Inspeccione por debajo del gabinete y el empaque en busca de daños como los que puede causar un montacargas. Si encuentra daños ocultos después de desempacar el producto, llame inmediatamente a la empresa de transporte y solicite una inspección. Conserve todos los materiales de empaque y las cajas de transporte hasta que la inspección haya terminado.

Piezas y accesorios

- Usando un cortador de cajas con hoja corta y afilada, corte a lo largo del perímetro de la caja de cartón como se indica.
- Levante la caja para retirarla del producto.
- Retire el paquete que contiene las ruedas de la unidad.

Este paquete contiene las siguientes piezas:

A	llave (1)
B	tornillos (16)
C	ruedas (4)

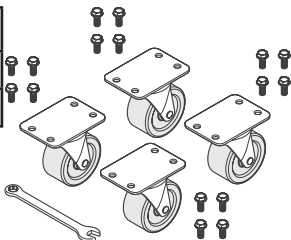

Ruedas

1. Con la ayuda de otra persona, incline la unidad hasta que quede recostada sobre su parte trasera. Tenga cuidado de proteger la parte trasera contra rayones durante este proceso.
2. Usando la llave provista y los dieciséis (16) tornillos, instale las cuatro (4) ruedas en los agujeros en la parte inferior de la unidad. Apriete bien los tornillos.
3. Con la ayuda de otra persona, vuelva a colocar la unidad en posición vertical sobre las ruedas.
4. Para evitar movimientos indeseados, bloquee las ruedas una vez que la unidad esté en su ubicación final.

Colocación del electrodoméstico

Deje un espacio de tres (3) pulgadas (7,62 cm) en todos los lados y en la parte trasera del gabinete para asegurar la circulación adecuada del aire.

Elija un lugar que esté cerca de un tomacorriente con conexión a tierra. Para un funcionamiento más eficiente, el electrodoméstico debe ser ubicado donde las temperaturas ambiente no excedan los 110°F (43°C). El electrodoméstico no debe ser utilizado a temperaturas menores de 32°F (0°C). No se recomienda el uso de calentadores adicionales para compresores.

Aislamiento

El espacio de aislamiento en el gabinete está sellado para mantener la mejor eficiencia. Los agujeros taladrados en el gabinete puede destruir ese sello y dañar el cableado eléctrico ubicado en el espacio de aislamiento.

LOS DAÑOS CAUSADOS AL CABLEADO O AL AISLAMIENTO POR TALADRADO ANULARÁN LA GARANTÍA.

Modelos con tapa de vidrio

- Hay dos (2) tapas de vidrio, una pequeña que cabe en el riel inferior del congelador de helado y una más grande que cabe en el riel superior. El riel inferior tiene dos (2) tachones redondos de retención y el riel superior tiene cuatro (4).
- Instale el vidrio inferior primero. Nuevamente, el vidrio inferior es el más pequeño de los dos. Esta pieza tiene una junta flexible de vinilo y una placa de bloqueo. La junta flexible debe estar orientada hacia arriba y colocada en el extremo alejado de los dos tachones redondos de retención. Coloque el panel en el centro y deslícelo sobre el riel inferior hasta que quede asegurado debajo de los dos tachones de retención.
- Coloque el panel superior de vidrio sobre el panel inferior de vidrio que ya está instalado. Deslícelo sobre la tapa inferior hasta que pase por la junta flexible. Notará cierta resistencia con la junta de la tapa inferior. Deslice el panel superior debajo de los cuatro tachones en el riel superior del marco.
- Cuando se instala correctamente, la junta flexible de vinilo forma un sello hermético entre las dos tapas de vidrio.

Primeros pasos

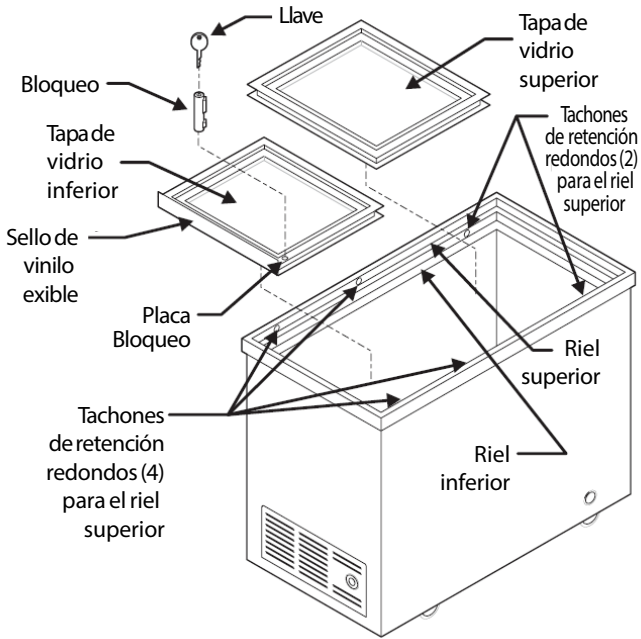

Encendido del electrodoméstico

Una vez que el electrodoméstico haya sido colocado en su ubicación permanente y se haya proporcionado el suministro eléctrico y puesta a tierra adecuados, verifique o complete lo siguiente:

Período de enfriamiento

Para un almacenamiento seguro de los alimentos, espere 24 horas hasta que el electrodoméstico se enfríe completamente antes de colocar alimentos en su interior. El electrodoméstico funcionará continuamente durante las primeras horas. No coloque alimentos en el electrodoméstico sino hasta después de las primeras 24 horas de funcionamiento.

Ajuste del termostato

El electrodoméstico es enviado de la fábrica con un termostato ajustado aproximadamente en el punto medio del rango de funcionamiento. Puede reducir o aumentar la temperatura después de que el electrodoméstico haya funcionado durante al menos 8 horas. Espere por lo menos 8 horas hasta que la temperatura se establezca antes de ajustar el termostato.

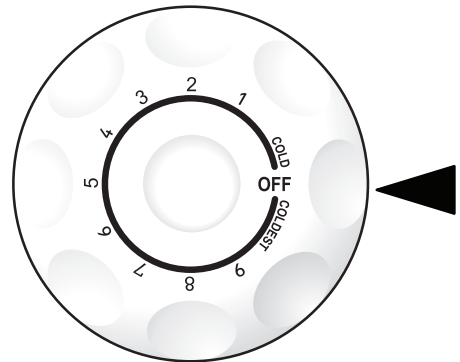

Características

Iluminación interior (algunos modelos de congelador horizontal)

La luz se enciende automáticamente cuando se abre la tapa. Para reemplazar la bombilla, gire el control de temperatura a la posición "OFF" (apagado) y DESENCHUFE EL CORDÓN ELÉCTRICO. Reemplace la bombilla usada con una bombilla del mismo tipo y potencia.

Cuatro (4) ruedas libres

El congelador incluye cuatro (4) ruedas libres. Las ruedas permiten que el electrodoméstico sea movido con facilidad. Consulte la sección de Primeros pasos inicial para obtener instrucciones sobre la instalación de las ruedas.

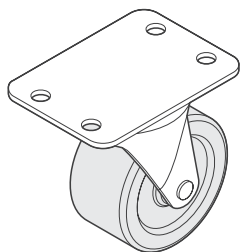

Cesta de calidad comercial

La cesta certificada por la NSF ayuda a organizar artículos con formas irregulares. Para alcanzar otros paquetes en el congelador, deslice la cesta hacia un lado o sáquela del congelador.

Seguro

Este seguro fija bien la tapa para asegurar que el alimento almacenado en el interior esté seguro. Para activar o desactivar el seguro, inserte la llave y gírela. La llave se sale del seguro una vez que se haya girado.

Control de temperatura ajustable

El control de termostato ajustable está ubicado en la pared exterior izquierda de la unidad.

Termómetro interno

El electrodoméstico incluye un termómetro certificado por la NSF para mostrar la temperatura interna. El termómetro está fijado al panel interior de la tapa en los congeladores horizontales comerciales y en la cesta de alambre en los congeladores de helado.

Interruptor de congelación máxima (algunos modelos horizontales)

Cuando se activa la opción de congelación

máxima, el LED del interruptor se encenderá. Esta opción activa el compresor a tiempo completo y pasa por alto el control del termostato. Esto causa un enfriamiento constante del congelador y proporciona el período de enfriamiento más rápido.

En la mayoría de las condiciones, la opción de congelación máxima mantendrá la temperatura interna del congelador a un nivel inferior al ajuste normal. El ajuste normal puede ser usado para conservar energía cuando no se necesitan tiempos de enfriamiento rápidos o cuando no se requiera mantener la temperatura mas baja.

Para regresar el congelador al modo de funcionamiento normal, mueva el interruptor a la posición normal.

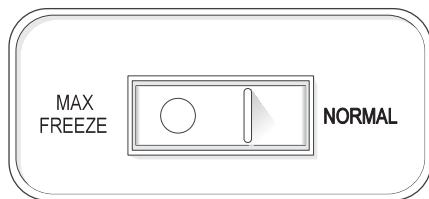

Cuidado y limpieza

Períodos entre descongelamientos

Para evitar el descongelamiento frecuente, utilice ocasionalmente un raspador de plástico para remover la escarcha. Raspe tirando del raspador. NUNCA use un instrumento de metal para remover la escarcha.

Descongelamiento

Es importante descongelar y limpiar el congelador cuando se haya acumulado entre ¼ y ½ pulgada (entre 0,64 cm y 1,27 cm) de escarcha. La escarcha tiende a acumularse más rápidamente en la parte superior del congelador por la entrada de aire tibio y húmedo al congelador cuando se abre la tapa. Retire los alimentos y deje la tapa abierta cuando descongele el congelador.

Para usar el drenaje de descongelación, coloque una bandeja plana debajo del agujero de drenaje (Fig. 1). Tire del tapón de drenaje en el interior del congelador y retire el tapón externo del drenaje de descongelación (Fig. 2). El agua de descongelación se drenará. Verifique la bandeja ocasionalmente de manera que el agua no se desborde. Vuelva a colocar los tapones cuando termine la descongelación.

Cuidado y limpieza



Figura 1



Figura 2

Si la escarcha es suave, retírela usando un raspador de plástico. Si la escarcha está congelada y endurecida, llene ollas hondas con agua caliente y colóquelas en el fondo del congelador. Cierre la tapa del congelador. La escarcha debería suavizarse en aproximadamente 15 minutos. Repita este procedimiento de ser necesario.

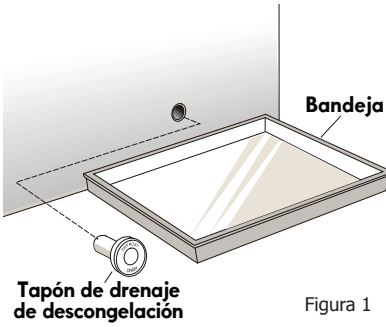
Limpeza

Después de la descongelación, lave las superficies interiores y exteriores del congelador usando una solución de dos (2) cucharadas de bicarbonato de sodio en un (1) litro de agua tibia. Enjuague y seque. Extraiga el exceso de agua de la esponja o paño cuando limpie el área de los controles o cualquier pieza eléctrica.

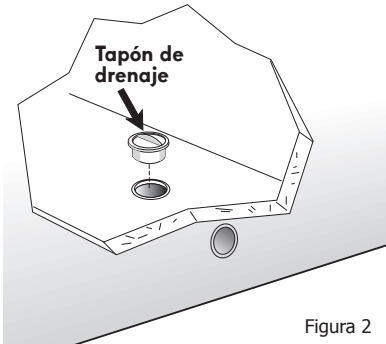
Lave las piezas removibles usando la solución de bicarbonato de sodio mencionada anteriormente o con detergente suave y agua tibia. Enjuague y seque. **NUNCA** use esponjas metálicas para restregar, cepillos, limpiadores abrasivos o soluciones alcalinas en ninguna superficie. **NO** lave las piezas removibles en un lavavajillas. Vuelva a colocar las piezas removibles y los alimentos en el congelador.

Períodos de inactividad y sugerencias para la mudanza

Deje el congelador en funcionamiento durante los períodos de inactividad menores de tres (3) semanas.

Períodos prolongados de inactividad

Si no se va a utilizar el congelador por algunos meses:

- Retire todos los alimentos del refrigerador y desenchufe el cordón eléctrico.
- Limpie y seque el interior del refrigerador completamente.
- Deje la tapa del congelador levemente abierta (y bloquéela de ser necesario) para evitar la acumulación de olores y de moho.

Mudanza

Cuando mueva el congelador, siga las siguientes recomendaciones para evitar daños:

- Desconecte el enchufe del cordón eléctrico del tomacorriente.
- Retire los alimentos del congelador, luego descongélelo y límpielo.
- Asegure todos los artículos sueltos como el panel de la base, las cestas y los estantes fijándolos con cinta adhesiva para evitar daños.
- En el vehículo de mudanza, asegure el congelador en posición vertical para evitar movimiento. Además, proteja el exterior del congelador con una frazada o un artículo similar.

Medidas de conservación de energía

Este electrodoméstico está diseñado para una gran eficiencia utilizando aislamiento de espuma pesada. Sin embargo, hay ciertas cosas que el usuario puede hacer para mantener el electrodoméstico en buenas condiciones de funcionamiento.

- No haga funcionar el electrodoméstico a una temperatura más fría de lo necesario para mantener temperaturas seguras para el almacenamiento de alimentos.
- Asegúrese de que el electrodoméstico esté instalado en un lugar alejado de los rayos directos del sol, conductos de ventilación, etc.
- Mantenga la tapa cerrada excepto para el uso normal. Inspeccione la tapa con frecuencia para asegurarse de que cierre por sí sola y que las juntas estén en buenas condiciones.
- No sobrecargue el gabinete con productos ya que puede interferir con el flujo normal de aire. Vea la ilustración abajo.

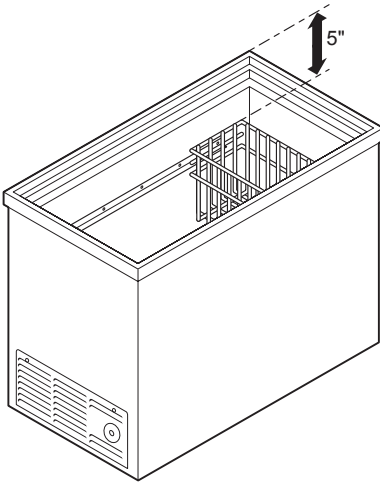

- Haga inspeccionar el producto por lo menos cada año por una compañía de servicio calificado para asegurarse de que la carga de refrigerante sea la correcta.
- Este electrodoméstico funciona con mayor eficiencia en un ambiente frío que en uno caliente. Trate de mantener una temperatura ambiente por debajo de 80°F (27°C) y 65% de humedad relativa para una máxima eficiencia.

Falla de energía



ADVERTENCIA

NO abra la tapa del congelador sin necesidad si el congelador permanece apagado por varias horas.

Si ocurre una falla eléctrica, coloque siete u ocho libras (3 o 3,5 kilos) de hielo seco en el congelador cada 24 horas. Puede buscar proveedores de hielo seco en las páginas amarillas bajo "hielo seco", "lecherías" o "heladerías". Siempre use guantes y tenga cuidado cuando manipule hielo seco.

Antes de solicitar servicio técnico

GUÍA DE LOCALIZACIÓN Y SOLUCIÓN DE AVERÍAS		
Antes de solicitar servicio, revise esta lista. Puede ahorrarle tiempo y dinero. Esta lista incluye los incidentes más comunes que no son originados por mano de obra o materiales defectuosos en este electrodoméstico.		
PROBLEMA	CAUSA	CORRECCIÓN
FUNCIONAMIENTO DEL ELECTRODOMÉSTICO		
Electrodoméstico no funciona.	<ul style="list-style-type: none"> • Electrodoméstico está enchufado a un circuito de interruptor de falla de conexión a tierra. • El control de temperatura está en la posición "OFF" (apagado). • Es posible que el electrodoméstico no esté enchufado o que el enchufe esté flojo. • Se quemó un fusible de la casa o se disparó el disyuntor. • Interrupción del suministro eléctrico. 	<ul style="list-style-type: none"> • Use otro circuito. Si no está seguro sobre el tomacorriente, hágalo revisar por un técnico certificado. • Vea la sección de ajuste del termostato. • Asegúrese de que el enchufe esté firmemente conectado al tomacorriente. • Verifique o reemplace el fusible con un fusible de acción retardada de 15 amp. Restablezca el disyuntor. • Verifique las luces del hogar. Llame a su compañía eléctrica.
Electrodoméstico funciona demasiado o por demasiado tiempo.	<ul style="list-style-type: none"> • La temperatura de la habitación o del ambiente es caliente. • El electrodoméstico fue desconectado recientemente por un periodo de tiempo. • Se almacenaron grandes cantidades de alimentos tibios o calientes recientemente. • La tapa se mantiene abierta demasiado tiempo o se abre con demasiada frecuencia. • La tapa del congelador puede estar levemente abierta. • El control de la temperatura está en un ajuste demasiado bajo. • Las juntas del electrodoméstico están sucias, gastadas, agrietadas o mal ajustadas. • El interruptor de congelación máxima está encendido. 	<ul style="list-style-type: none"> • Es normal que el congelador funcione más bajo estas condiciones. • Toma 24 horas para que el congelador se enfríe completamente. • Los alimentos tibios harán que el electrodoméstico funcione más hasta que se alcance la temperatura deseada. • El aire caliente que entra en el electrodoméstico lo hace funcionar más. Abra la tapa con menor frecuencia. • Vea "PROBLEMAS CON LA TAPA". • Gire la perilla a un ajuste más tibio. Espere varias horas hasta que la temperatura se estabilice. • Limpie o cambie la junta. Los escapes en el sello de la tapa harán que el electrodoméstico funcione más para mantener la temperatura deseada. • Desactive el interruptor de congelación máxima.
La temperatura interna del electrodoméstico es demasiado fría.	<ul style="list-style-type: none"> • El control de la temperatura está en un ajuste demasiado bajo. • El interruptor de congelación máxima está encendido. 	<ul style="list-style-type: none"> • Gire la perilla a un ajuste más tibio. Espere varias horas hasta que la temperatura se estabilice. • Desactive el interruptor de congelación máxima.

Antes de solicitar servicio técnico

PROBLEMA	CAUSA	CORRECCIÓN
La temperatura interna del electrodoméstico es demasiado caliente.	<ul style="list-style-type: none"> • El control de la temperatura está en un ajuste demasiado tibio. • La tapa se mantiene abierta demasiado tiempo o se abre con demasiada frecuencia. • Se almacenaron grandes cantidades de alimentos tibios o calientes recientemente. • El electrodoméstico fue desconectado recientemente por un período de tiempo. 	<ul style="list-style-type: none"> • Gire la perilla a un ajuste más frío. Espere varias horas hasta que la temperatura se estabilice. • El aire caliente que entra en el electrodoméstico lo hace funcionar más. Abra la tapa con menor frecuencia. • Espere hasta que el electrodoméstico haya tenido la oportunidad de alcanzar la temperatura seleccionada. • El electrodoméstico requiere 24 horas para enfriarse completamente.
La superficie exterior del electrodoméstico está tibia.	<ul style="list-style-type: none"> • Las paredes externas del electrodoméstico pueden estar hasta 30°F (16°C) más calientes que la temperatura ambiente. 	<ul style="list-style-type: none"> • Esto es normal mientras el compresor funciona para transferir el calor desde el interior del gabinete del electrodoméstico.
SONIDOS Y RUIDOS		
Niveles de sonido más altos cuando el electrodoméstico está encendido.	<ul style="list-style-type: none"> • Los electrodomésticos modernos han aumentado la capacidad de almacenamiento y la estabilidad de las temperaturas. Estos electrodomésticos requieren compresores de alta capacidad. 	<ul style="list-style-type: none"> • Esto es normal. Cuando el ruido del ambiente es bajo, es posible escuchar el compresor en funcionamiento mientras enfría el interior del electrodoméstico.
Sonidos más duros cuando se enciende el compresor.	<ul style="list-style-type: none"> • El congelador funciona a presiones mayores durante el inicio del ciclo de ENCENDIDO. 	<ul style="list-style-type: none"> • Esto es normal. El sonido se estabilizará o desaparecerá a medida que el congelador siga funcionando.
Se escuchan ruidos de golpes o chasquidos cuando se enciende el compresor.	<ul style="list-style-type: none"> • Las piezas de metal se expanden y contraen al igual que en las tuberías de agua caliente. 	<ul style="list-style-type: none"> • Esto es normal. El sonido se estabilizará o desaparecerá a medida que el congelador siga funcionando.
Ruido burbujeante o gorgoteante, como de agua hirviendo.	<ul style="list-style-type: none"> • El refrigerante (usado para enfriar el congelador) circula a través del sistema. 	<ul style="list-style-type: none"> • Esto es normal.
Ruido de vibración o traqueteo.	<ul style="list-style-type: none"> • El electrodoméstico está desnivelado. Se balancea en el piso cuando se mueve levemente. • El piso está desnivelado o endeble. • El electrodoméstico está haciendo contacto con la pared. 	<ul style="list-style-type: none"> • Nivele el electrodoméstico colocando cuñas de madera o metal debajo de parte del electrodoméstico. • Asegúrese de que el piso pueda soportar adecuadamente el electrodoméstico. Nivele el electrodoméstico colocando cuñas de madera o metal debajo de parte del electrodoméstico. • Vuelva a nivelar el electrodoméstico o muévelo levemente.

Antes de solicitar servicio técnico

PROBLEMA	CAUSA	CORRECCIÓN
AGUA/HUMEDAD/ESCARCHA DENTRO DEL ELECTRODOMÉSTICO		
Se acumula humedad dentro de las paredes interiores del electrodoméstico.	<ul style="list-style-type: none"> • El clima es cálido y húmedo, lo que aumenta la tasa interna de acumulación de escarcha. 	<ul style="list-style-type: none"> • Esto es normal.
OLORES EN EL ELECTRODOMÉSTICO		
Olores en el electrodoméstico.	<ul style="list-style-type: none"> • El interior debe ser limpiado. • Hay alimentos con olores fuertes en el electrodoméstico. 	<ul style="list-style-type: none"> • Limpie el interior con una esponja, con agua tibia y con bicarbonato de sodio. • Cubra bien los alimentos.
PROBLEMAS CON LA TAPA		
La tapa no cerrará.	<ul style="list-style-type: none"> • El electrodoméstico no se encuentra a nivel. Se balancea en el piso cuando se mueve un poco. • El piso está desparejo o débil. 	<ul style="list-style-type: none"> • Nivele el piso utilizando cuñas de madera o metal debajo del congelador o sujete el piso donde se apoya el electrodoméstico.
LA LUZ DE ENERGÍA DISPONIBLE SE ENCUENTRA APAGADA		
La luz de energía disponible se encuentra apagada.	<ul style="list-style-type: none"> • La lámpara fluorescente o la bombilla están quemadas. • No hay corriente eléctrica que llegue al electrodoméstico. 	<ul style="list-style-type: none"> • Vea el apartado "Lámpara fluorescente" o "Luz interior" en la sección de características. • Vea "Electrodoméstico no funciona."

AVISO IMPORTANTE

SOBRE SEGURIDAD

La información proporcionada en este documento está diseñada para ayudar solamente a personal técnico de reparación calificado. El personal que no esté entrenado no debe intentar hacer reparaciones ya que existe el riesgo de sufrir un choque eléctrico. Desconecte el cordón eléctrico antes de realizar servicio.

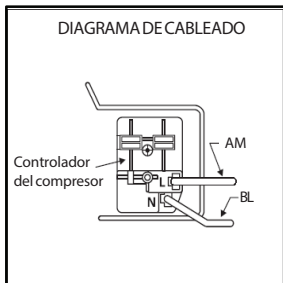
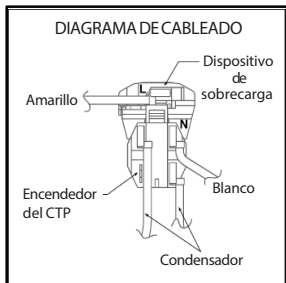
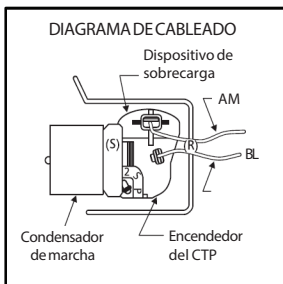
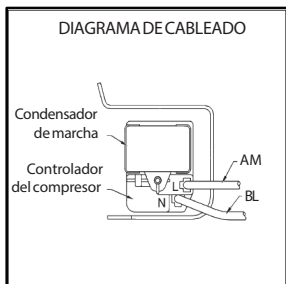
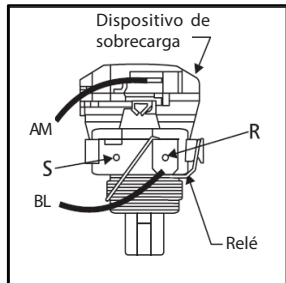
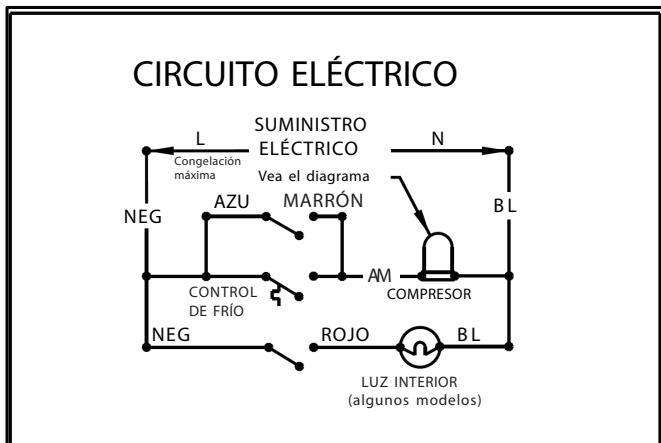

IMPORTANTE

SI SE RETIRA CUALQUIERA DE LOS CABLES VERDES DURANTE EL SERVICIO, LOS MISMOS DEBEN SER REINSTALADOS CORRECTAMENTE Y ASEGURADOS EN SU POSICIÓN INICIAL.

Información sobre la garantía del electrodoméstico de Kelvinator Commercial

Su electrodoméstico cuenta con **tres (3) años de garantía limitada**. Por tres (3) años desde la fecha original de compra, Electrolux pagará todos los costos de reparación o el reemplazo de cualquier pieza de este electrodoméstico, excepto según se estipula a continuación, cuando se compruebe que los materiales o la mano de obra estén defectuosos siempre que se instale, utilice y mantenga dicho electrodoméstico según las instrucciones proporcionadas. Para los electrodomésticos que están fabricados con un compresor, se proporciona una garantía adicional de dos (2) años para el compresor únicamente.

Exclusiones

La presente garantía no cubre lo siguiente:

1. Productos en los que el número de serie original se ha quitado, modificado o no se puede determinar fácilmente.
2. Desgaste normal y deterioro gradual.
3. Productos que se hayan transferido de su dueño original a otra parte o trasladado fuera de EE. UU. o Canadá.
4. Herrumbre en el interior o exterior de la unidad.
5. Productos comprados "en su estado actual".
6. Pérdida de alimentos debido a una falla del refrigerador o congelador.
7. Daños producidos en cualquier momento durante el envío.
8. Llamadas al servicio técnico que no impliquen funcionamiento incorrecto o defectos en los materiales o la mano de obra, o para los electrodomésticos utilizados de otra forma que no sea de acuerdo con las instrucciones proporcionadas.
9. Llamadas al servicio técnico para corregir la instalación de su electrodoméstico o aprender cómo se utiliza su electrodoméstico.
10. Gastos por hacer accesible el electrodoméstico para el servicio técnico, tales como extracción de adornos, armarios, estantes etc., que no forman parte del electrodoméstico cuando se envía de fábrica.
11. Llamadas al servicio técnico para reemplazar lámparas, filtros de aire, filtros de agua y otros insumos del electrodoméstico, o perillas, manijas y otras piezas decorativas.
12. Sobrecargos que incluyen, entre otros, todo servicio técnico fuera de horario, durante feriados o fines de semana, peajes, cargos de viaje en transbordador o gastos de millaje para el servicio técnico en áreas remotas, incluso el estado de Alaska.
13. Daños en el acabado del electrodoméstico o en el lugar donde este se encuentra ubicado producidos durante la instalación, que incluyen, entre otros, suelo, gabinetes, paredes, etc.
14. Daños provocados por: servicios técnicos realizados por empresas de servicio no autorizadas; uso de piezas que no sean las piezas genuinas de Electrolux o piezas obtenidas de personas que no sean las empresas de servicio técnico autorizado, o causas externas como abuso, uso incorrecto, suministro de alimentación inadecuado, accidentes, incendios o casos fortuitos.
15. Para los electrodomésticos operados por un concesionario o distribuidor en un remolque u otro vehículo a motor, o en diversos lugares, su electrodoméstico cuenta con un (1) año de garantía limitada para piezas y mano de obra. Para los electrodomésticos que están fabricados con un compresor, se proporciona una garantía adicional de cuatro (4) años para el compresor únicamente.

EXENCIÓN DE RESPONSABILIDAD DE LAS GARANTÍAS IMPLÍCITAS; LIMITACIÓN DE LOS RECURSOS

EL RECURSO ÚNICO Y EXCLUSIVO DEL CLIENTE BAJO ESTA GARANTÍA LIMITADA SERÁ LA REPARACIÓN O EL REEMPLAZO DEL PRODUCTO COMO SE ESTABLECE EN EL PRESENTE. LOS RECLAMOS BASADOS EN GARANTÍAS IMPLÍCITAS, INCLUSO GARANTÍAS DE COMERCIALIZACIÓN O APTITUD PARA UN FIN EN PARTICULAR, SE LIMITAN A UN (1) AÑO O EL MENOR TIEMPO PERMITIDO POR LA LEY, PERO NO MENOS DE UN (1) AÑO. ELECTROLUX NO SERÁ RESPONSABLE DE DAÑOS IMPORTANTES O INHERENTES COMO DAÑO MATERIAL Y GASTOS INHERENTES QUE RESULTEN DE CUALQUIER INCUMPLIMIENTO DE ESTA GARANTÍA LIMITADA ESCRITA O CUALQUIER GARANTÍA IMPLÍCITA. ALGUNOS ESTADOS Y PROVINCIAS NO PERMITEN LA EXCLUSIÓN O LIMITACIÓN DE DAÑOS INHERENTES O IMPORTANTES, O LAS LIMITACIONES EN LA DURACIÓN DE LAS GARANTÍAS IMPLÍCITAS, DE MANERA QUE ESTAS LIMITACIONES O EXCLUSIONES PUEDEN NO APLICARSE EN SU CASO. LA PRESENTE GARANTÍA ESCRITA LE OTORGA DERECHOS LEGALES ESPECÍFICOS. ES POSIBLE QUE TENGA OTROS DERECHOS QUE VARIEN DE UN ESTADO A OTRO.

Si necesita servicio técnico

Conserve su recibo, recibo de entrega u otro registro de pago adecuado para establecer el período de garantía en caso de que se requiera servicio técnico. Si se realizara un servicio técnico, es conveniente que usted obtenga y conserve todos los recibos. Para solicitar servicio técnico bajo esta garantía, debe comunicarse con Electrolux a las direcciones o los números de teléfono que figuran a continuación.

La presente garantía sólo se aplica en EE. UU. y Canadá. En EE. UU., su electrodoméstico cuenta con garantía de **Electrolux Major Appliances North America, una división de Electrolux Home Products, Inc.** En Canadá, su electrodoméstico cuenta con garantía de **Electrolux Canada Corp.** Electrolux no autoriza a ninguna persona a cambiar o agregar alguna obligación bajo esta garantía. Las obligaciones por servicio técnico y piezas bajo esta garantía deben ser realizadas por Electrolux o una empresa de servicio técnico autorizada. Las características o especificaciones de los productos según lo descrito o ilustrado están sujetas a cambio sin previo aviso.

A00915201/A (anero de 2014)

EE. UU.
1.866.738.1640
Electrolux Major Appliances
North America
10200 David Taylor Drive
Charlotte, NC 28262

 **Electrolux**

Canadá
1.800.265.8352
Electrolux Canada Corp.
5855 Terry Fox Way
Mississauga, Ontario, Canada
L5V 3E4

