

Operator's Manual

CRAFTSMAN®

3/8 in., 19.2 VOLT CORDLESS DRILL-DRIVER Variable Speed / Reversible

Model No.
973.114170

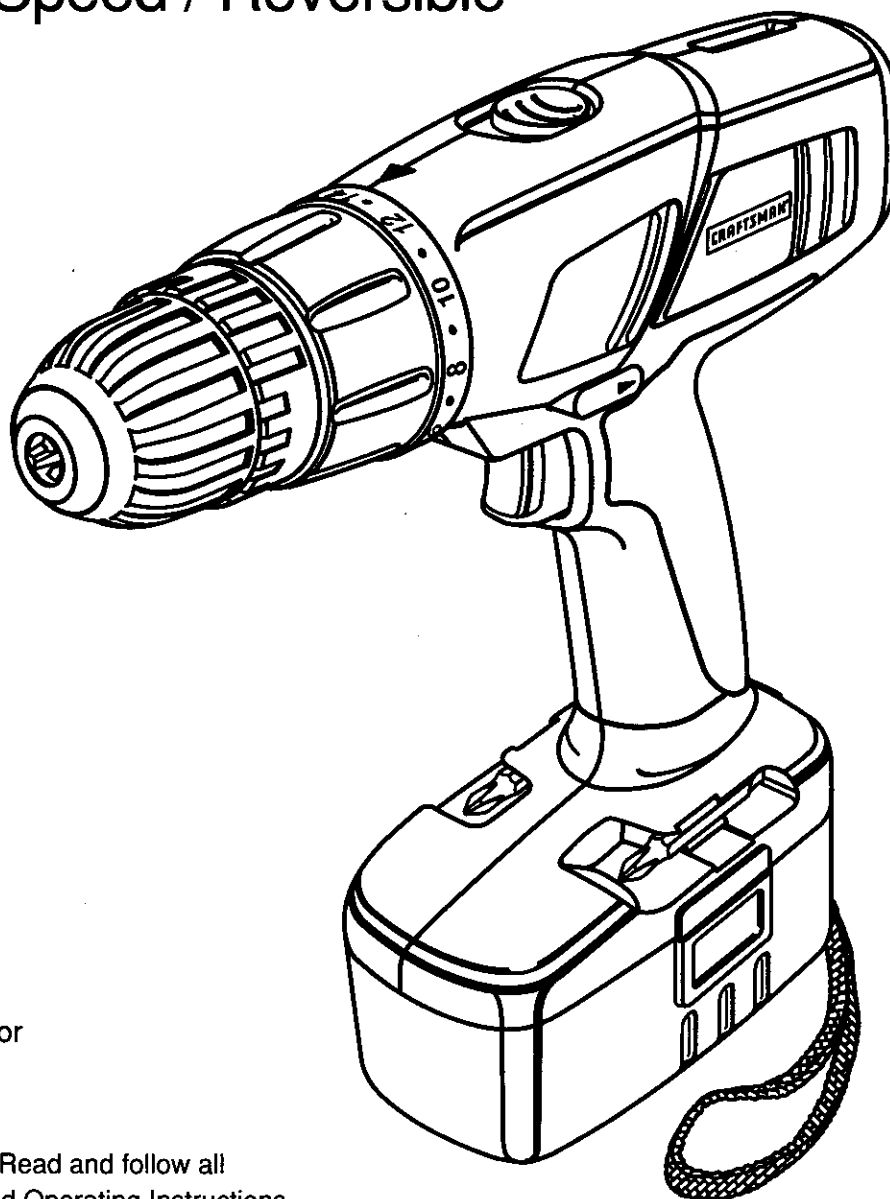

Save this manual for
future reference

CAUTION: Read and follow all
Safety Rules and Operating Instructions
before first use of this product.

Customer Help Line: 1-800-932-3188

Sears, Roebuck and Co., 3333 Beverly Rd., Hoffman Estates, IL 60179 USA
Visit the Craftsman web page: www.sears.com/craftsman

983000-142
8-02

- Safety
- Features
- Operation
- Maintenance
- Parts List



TABLE OF CONTENTS

■ Table Of Contents	2
■ Warranty	2
■ Introduction	3
■ General Safety Rules, Specific Safety Rules, And Symbols	3-6
■ Product Specifications	7
■ Features	7-8
■ Operation	9-14
■ Maintenance	15
■ Accessories	15
■ Exploded View And Repair Parts List	17
■ Parts Ordering / Service	18

WARRANTY

FULL ONE YEAR WARRANTY ON CRAFTSMAN 3/8 in. CORDLESS DRILL-DRIVER

If this **CRAFTSMAN** 3/8 in. Cordless Drill-Driver fails to give complete satisfaction within one year from the date of purchase, **RETURN IT TO THE NEAREST SEARS STORE OR SEARS SERVICE CENTER IN THE UNITED STATES**, and Sears will repair it, free of charge.

If this **CRAFTSMAN** 3/8 in. Cordless Drill-Driver is used for commercial or rental purposes, this warranty applies for only 90 days from the date of purchase.

This warranty gives you specific legal rights, and you may also have other rights which vary from state to state.

Sears, Roebuck and Co., Dept. 817WA, Hoffman Estates, IL 60179



Look for this symbol to point out important safety precautions. It means attention!!! Your safety is involved.



WARNING:



The operation of any power tool can result in foreign objects being thrown into your eyes, which can result in severe eye damage. Before beginning power tool operation, always wear safety goggles or safety glasses with side shields and a full face shield when needed. We recommend Wide Vision Safety Mask for use over eyeglasses or standard safety glasses with side shields, available at Sears Retail Stores. Always wear eye protection which is marked to comply with ANSI Z87.1.

SAFETY AND INTERNATIONAL SYMBOLS

This operator's manual describes safety and international symbols and pictographs that may appear on this product. Read the operator's manual for complete safety, assembly, operating and maintenance, and repair information.



MEANING

Do not expose to rain or use in damp locations.

INTRODUCTION

Your drill-driver has many features for making your drilling operations more pleasant and enjoyable. Safety, performance and dependability have been given top priority in the design of this drill-driver making it easy to maintain and operate.

⚠ CAUTION: Carefully read through this entire operator's manual before using your new drill-driver. Pay close attention to the General Safety Rules, Specific Safety Rules and Symbols, Warnings and Cautions. If you use your drill-driver properly and only for its intended use, you will enjoy years of safe, reliable service.

GENERAL SAFETY RULES

⚠ WARNING: Read and understand all instructions. Failure to follow all instructions listed below, may result in electric shock, fire and/or serious personal injury.

SAVE THESE INSTRUCTIONS

Work Area

- **Keep your work area clean and well lit.** Cluttered benches and dark areas invite accidents.
- **Do not operate power tools in explosive atmospheres, such as in the presence of flammable liquids, gases, or dust.** Power tools create sparks which may ignite the dust or fumes.
- **Keep bystanders, children, and visitors away while operating a power tool.** Distractions can cause you to lose control.

Electrical Safety

- **Do not abuse the cord. Never use the cord to carry the charger. Keep cord away from heat, oil, sharp edges, or moving parts. Replace damaged cords immediately.** Damaged cords may create a fire.
- **A battery operated tool with integral batteries or a separate battery pack must be recharged only with the specified charger for the battery.** A charger that may be suitable for one type of battery may create a risk of fire when used with another battery. Use battery only with charger listed.

MODEL	BATTERY PACK	CHARGER
973.114170	Item No. 9 11375 (1323513 or 1310715)	Item No. 9 11041 (1425301)

- **Use battery operated tool only with specifically designated battery pack.** Use of any other batteries may create a risk of fire. Use only with battery pack listed.

Personal Safety

- **Stay alert, watch what you are doing and use common sense when operating a power tool. Do not use tool while tired or under the influence of drugs, alcohol, or medication.** A moment of inattention while operating power tools may result in serious personal injury.
- **Dress properly. Do not wear loose clothing or jewelry. Contain long hair. Keep your hair, clothing, and gloves away from moving parts.** Loose clothes, jewelry, or long hair can be caught in moving parts.
- **Avoid accidental starting. Be sure switch is in the locked or off position before inserting battery pack.** Carrying tools with your finger on the switch or inserting the battery pack into a tool with the switch on, invites accidents.
- **Remove adjusting keys or wrenches before turning the tool on.** A wrench or a key that is left attached to a rotating part of the tool may result in personal injury.
- **Do not overreach. Keep proper footing and balance at all times.** Proper footing and balance enables better control of the tool in unexpected situations. Do not use on a ladder or unstable support.
- **Use safety equipment. Always wear eye protection.** Dust mask, nonskid safety shoes, hard hat, or hearing protection must be used for appropriate conditions.

GENERAL SAFETY RULES

Tool Use and Care

- **Use clamps or other practical way to secure and support the workpiece to a stable platform.** Holding the work by hand or against your body is unstable and may lead to loss of control.
- **Do not force tool. Use the correct tool for your application.** The correct tool will do the job better and safer at the rate for which it is designed.
- **Do not use tool if switch does not turn it on or off.** A tool that cannot be controlled with the switch is dangerous and must be repaired.
- **Disconnect battery pack from tool or place the switch in the locked or off position before making any adjustments, changing accessories, or storing the tool.** Such preventive safety measures reduce risk of starting the tool accidentally.
- **Store idle tools out of reach of children and other untrained persons.** Tools are dangerous in the hands of untrained users.
- **When battery pack is not in use, keep it away from other metal objects like: paper clips, coins, keys, nails, screws, or other small metal objects that can make a connection from one terminal to another.** Shorting the battery terminals together may cause sparks, burns, or a fire.

- **Maintain tools with care. Keep cutting tools sharp and clean.** Properly maintained tools, with sharp cutting edges are less likely to bind and are easier to control.
- **Check for misalignment or binding of moving parts, breakage of parts, and any other condition that may affect the tool's operation. If damaged, have the tool serviced before using.** Many accidents are caused by poorly maintained tools.
- **Use only accessories that are recommended by the manufacturer for your model.** Accessories that may be suitable for one tool, may create a risk of injury when used on another tool.

Service

- **Tool service must be performed only by qualified repair personnel.** Service or maintenance performed by unqualified personnel could result in a risk of injury.
- **When servicing a tool, use only identical replacement parts. Follow instructions in the Maintenance section of this manual.** Use of unauthorized parts or failure to follow Maintenance Instructions may create a risk of shock or injury.

SPECIFIC SAFETY RULES

Hold tool by insulated gripping surfaces when performing an operation where the cutting tool may contact hidden wiring. Contact with a "live" wire will make exposed metal parts of the tool "live" and shock the operator.

Additional Rules For Safe Operation

- **Know your power tool. Read operator's manual carefully. Learn its applications and limitations, as well as the specific potential hazards related to this tool.** Following this rule will reduce the risk of electric shock, fire, or serious injury.
- **Make sure your extension cord is in good condition. When using an extension cord, be sure to use one heavy enough to carry the current your product will draw. A wire gage size (A.W.G.) of at least 16 is recommended for an extension cord 100 feet or less in length. A cord exceeding 100 feet is not recommended. If in doubt, use the next heavier gage. The smaller the gage number, the heavier the cord. An undersized cord will cause a drop in line voltage resulting in loss of power and overheating.**

Important Rules for Battery Tools

- **Battery tools do not have to be plugged into an electrical outlet; therefore, they are always in operating condition. Be aware of possible hazards when not using your battery tool or when changing accessories.** Following this rule will reduce the risk of electric shock, fire, or serious personal injury.
- **Do not place battery tools or their batteries near**

fire or heat. This will reduce the risk of explosion and possible injury.

⚠ WARNING: Batteries vent hydrogen gas and can explode in the presence of a source of ignition, such as a pilot light. To reduce the risk of serious personal injury, never use any cordless product in the presence of open flame. An exploded battery can propel debris and chemicals. If exposed, flush with water immediately.

- **Do not charge battery tool in a damp or wet location.** Following this rule will reduce the risk of electric shock.
- **For best results, your battery tool should be charged in a location where the temperature is more than 50°F but less than 100°F. Do not store outside or in vehicles.**
- **Under extreme usage or temperature conditions, battery leakage may occur. If liquid comes in contact with your skin, wash immediately with soap and water, then neutralize with lemon juice or vinegar. If liquid gets into your eyes, flush them with clean water for at least 10 minutes, then seek immediate medical attention.** Following this rule will reduce the risk of serious personal injury.

IMPORTANT SAFETY INSTRUCTIONS FOR CHARGER AND SPECIFIC SAFETY RULES

- ⚠ WARNING:** Never use a battery that has been dropped or received a sharp blow. A damaged battery is subject to explosion. Properly dispose of a dropped battery immediately. Failure to heed this warning can result in serious personal injury.
- **Save these instructions. This manual contains important safety and operating instructions for charger.** Following this rule will reduce the risk of electric shock, fire, or serious personal injury.
 - **Before using battery charger, read all instructions and cautionary markings in this manual, on battery charger, and product using battery charger.** Following this rule will reduce the risk of electric shock, fire, or serious personal injury.
- ⚠ CAUTION:** To reduce risk of injury, charge only nickel-cadmium and nickel metal hydride type rechargeable batteries. Other types of batteries may burst causing personal injury and damage. Following this rule will reduce the risk of electric shock, fire, or serious personal injury.
- **Do not expose charger to rain or snow.** Following this rule will reduce the risk of electric shock, fire, or serious personal injury.
 - **Use of an attachment not recommended or sold by the battery charger manufacturer may result in a risk of fire, electric shock, or injury to persons.** Following this rule will reduce the risk of electric shock, fire, or serious personal injury.
 - **To reduce risk of damage to charger body and cord, pull by charger plug rather than cord when disconnecting charger.** Following this rule will reduce the risk of electric shock, fire, or serious personal injury.
 - **Make sure cord is located so that it will not be stepped on, tripped over, or otherwise subjected to damage or stress.** Following this rule will reduce the risk of serious personal injury.
 - **An extension cord should not be used unless absolutely necessary.** Use of improper extension cord could result in a risk of fire and electric shock. If extension cord must be used, make sure:
 - a. That pins on plug of extension cord are the same number, size and shape as those of plug on charger.
 - b. That extension cord is properly wired and in good electrical condition; and
 - c. That wire size is large enough for AC ampere rating of charger as specified below:



Cord Length (Feet)	25'	50'	100'
Cord Size (AWG)	16	16	16

Note: AWG = American Wire Gage
- **Do not operate charger with a damaged cord or plug. If damaged, have replaced immediately by a qualified serviceman.** Following this rule will reduce the risk of electric shock, fire, or serious personal injury.
 - **Do not operate charger if it has received a sharp blow, been dropped, or otherwise damaged in any way; take it to a qualified serviceman.** Following this rule will reduce the risk of electric shock, fire, or serious personal injury.
 - **Do not disassemble charger; take it to a qualified serviceman when service or repair is required. Incorrect reassembly may result in a risk of electric shock or fire.** Following this rule will reduce the risk of electric shock, fire, or serious personal injury.
 - **To reduce the risk of electric shock, unplug charger from outlet before attempting any maintenance or cleaning. Turning off controls will not reduce this risk.** Following this rule will reduce the risk of electric shock, fire, or serious personal injury.
 - **Do not use charger outdoors.** Following this rule will reduce the risk of electric shock, fire, or serious personal injury.
 - **Disconnect charger from power supply when not in use.** Following this rule will reduce the risk of electric shock, fire, or serious personal injury.
- ⚠ DANGER: RISK OF ELECTRIC SHOCK. DO NOT TOUCH UNINSULATED PORTION OF OUTPUT CONNECTOR OR UNINSULATED BATTERY TERMINAL.**
- **Save these instructions. Refer to them frequently and use them to instruct others who may use this tool. If you loan someone this tool, loan them these instructions also.** Following this rule will reduce the risk of electric shock, fire, or serious personal injury.
- ⚠ WARNING:** Some dust created by power sanding, sawing, grinding, drilling, and other construction activities contains chemicals known to cause cancer, birth defects or other reproductive harm. Some examples of these chemicals are:
- lead from lead-based paints,
 - crystalline silica from bricks and cement and other masonry products, and
 - arsenic and chromium from chemically-treated lumber.
- Your risk from these exposures varies, depending on how often you do this type of work. To reduce your exposure to these chemicals: work in a well ventilated area, and work with approved safety equipment, such as those dust masks that are specially designed to filter out microscopic particles.

SAVE THESE INSTRUCTIONS

SYMBOLS

Important: Some of the following symbols may be used on your tool. Please study them and learn their meaning. Proper interpretation of these symbols will allow you to operate the tool better and safer.

SYMBOL	NAME	DESIGNATION/EXPLANATION
V	Volts	Voltage
A	Amperes	Current
Hz	Hertz	Frequency (cycles per second)
min	Minutes	Time
~	Alternating Current	Type or a characteristic of current
==	Direct Current	Type or a characteristic of current
n_0	No Load Speed	Rotational speed, at no load
.../min	Revolutions or Reciprocation Per Minute	Revolutions, strokes, surface speed, orbits etc. per minute
	Safety Alert Symbol	Indicates danger, warning or caution. It means attention!!! Your safety is involved.
	Wet Conditions Alert	Do not expose to rain or use in damp locations.

The purpose of safety symbols is to attract your attention to possible dangers. The safety symbols, and the explanations with them, deserve your careful attention and understanding. The safety warnings do not by themselves eliminate any danger. The instructions or warnings they give are not substitutes for proper accident prevention measures.

SYMBOL MEANING



DANGER: Failure to obey a safety warning will result in serious injury to yourself or to others. Always follow the safety precautions to reduce the risk of fire, electric shock and personal injury.



WARNING: Failure to obey a safety warning can result in serious injury to yourself or to others. Always follow the safety precautions to reduce the risk of fire, electric shock and personal injury.



CAUTION: Failure to obey a safety warning may result in property damage or personal injury to yourself or to others. Always follow the safety precautions to reduce the risk of fire, electric shock and personal injury.

NOTE: Advises you of information or instructions vital to the operation or maintenance of the equipment.

PRODUCT SPECIFICATIONS

DRILL-DRIVER

Chuck	3/8 in. Keyless
Motor	DC Motor 19.2 Volt
Gear Train	Two Speed
No Load Speed	0-400 RPM (Low) 0-1400 RPM (High)
Clutch	24 Positions
Maximum Torque	400 in.lbs

973.114170

CHARGER

Rating	120 V, 60 Hz, AC only
Charging Voltage	7.2 - 24 Volt
Charge Rate	1 Hour

Item No. **9 11041**
(1425301)

BATTERY PACK

Item No. **9 11375**
(1323513 or 1310715)

FEATURES

KNOW YOUR DRILL-DRIVER

See Figure 1.

Before attempting to use your drill-driver, familiarize yourself with all operating features and safety requirements.

KEYLESS CHUCK

Your drill-driver has a keyless chuck that allows you to hand tighten or release drill bit in the chuck jaws.

SWITCH

To turn your drill-driver **ON**, depress the switch trigger. Release switch trigger to turn your drill-driver **OFF**.

SWITCH LOCK

The switch trigger can be locked in the **OFF** position. This feature helps reduce the possibility of accidental starting when not in use.

VARIABLE SPEED

This tool has a variable speed switch that delivers higher speed with increased trigger pressure. Speed is controlled by the amount of switch trigger depression.

TWO SPEED GEAR TRAIN

Your drill-driver has a two speed gear train designed for drilling or driving at **HI** or **LO** speeds. A slide switch is located on top of your drill to select either **HI** or **LO** speed.

FORWARD/REVERSE SELECTOR (DIRECTION OF ROTATION SELECTOR)

Your drill-driver has a forward/reverse selector located above the switch trigger.

WRIST STRAP

A wrist strap is provided to reduce the chances of dropping your drill-driver. Place one hand through the wrist strap when carrying tool.

BIT STORAGE

When not in use, bits provided with your drill-driver can be placed in the storage area located on the bottom of the motor housing.

LEVEL

To keep drill bit level during drilling operations, a level is located on the top and end of the motor housing.

 **WARNING:** If any parts are missing, do not operate your drill-driver until the missing parts are replaced. Failure to do so could result in possible serious personal injury.

FEATURES

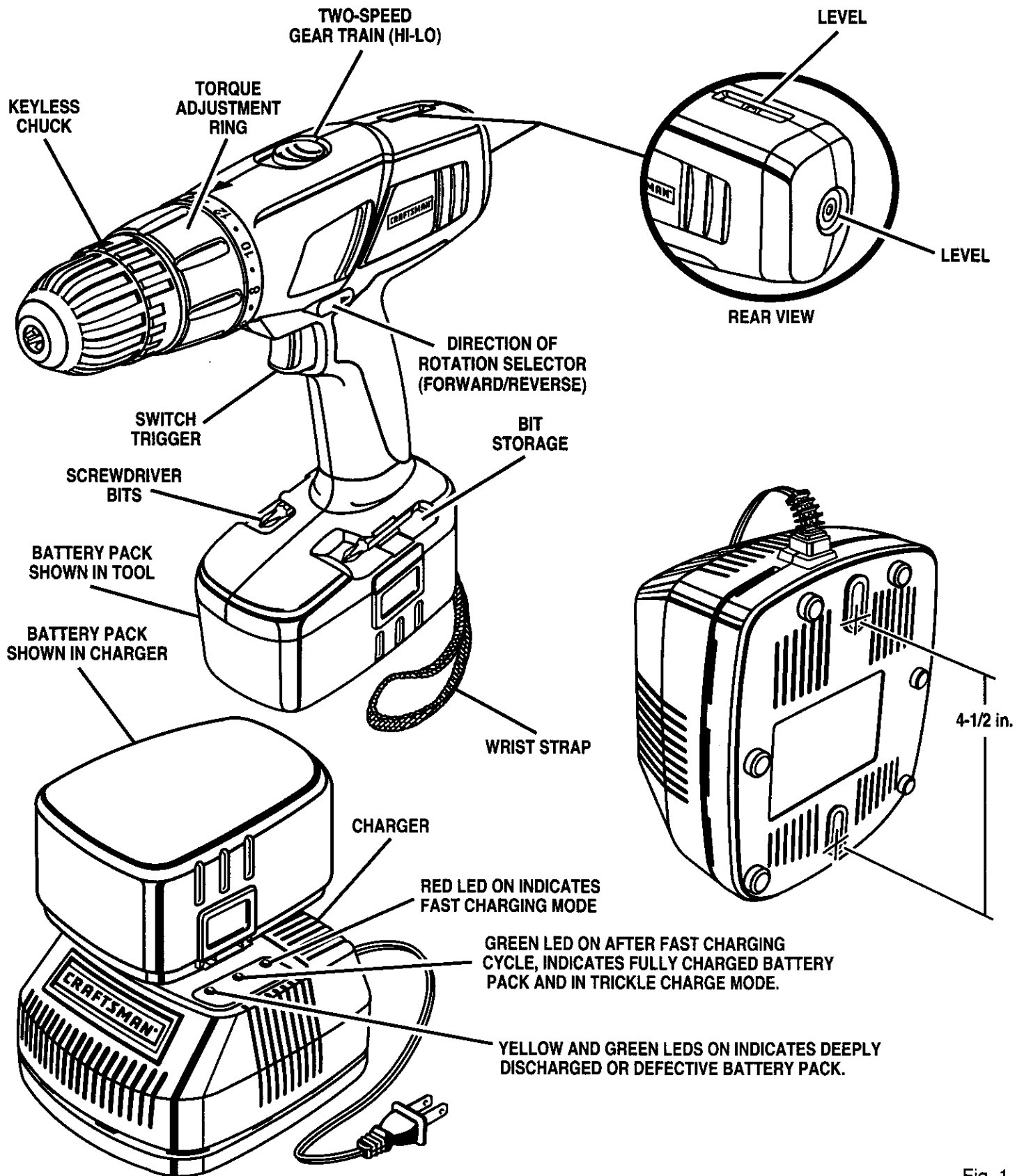

Fig. 1

CHARGER

See Figure 1.

Your charger has a "key hole" hanging feature for convenient, space saving storage. Screws should be installed so that center distances are 4-1/2 inches apart.

OPERATION

⚠ WARNING: Do not allow familiarity with your drill-driver to make you careless. Remember that a careless fraction of a second is sufficient to inflict severe injury.

BATTERY PACK

The battery pack for your tool has been shipped in a low charge condition to prevent possible problems. Therefore, you should charge it until light on front of charger changes from red to green.

Note: Batteries will not reach full charge the first time they are charged. Allow several cycles (drilling followed by recharging) for them to become fully charged.

CHARGING BATTERY PACK

See Figure 1.

- Charge battery pack only with the charger provided.
- **Make sure power supply is normal household voltage, 120 volts, 60 Hz, AC only.**
- Connect charger to power supply.
- Place battery pack in charger aligning raised rib on battery pack with groove in charger. See Figure 1.
- Press down on battery pack to be sure contacts on battery pack engage properly with contacts in charger.
- Normally, the red LED on charger will come on. This indicates charger is in fast charging mode.
- Red LED should remain on for approximately 1 hour then the green LED will come on. Green LED on indicates battery pack is fully charged and charger is in trickle charge mode. **Note:** Green LED will remain on until battery pack is removed from charger or charger is disconnected from power supply.
- If both yellow and green LED come on, this indicates a deeply discharged or defective battery pack.

Allow battery pack to remain in charger for 15 to 30 minutes. When battery pack reaches normal voltage range, red LED should come on.

If red LED does not come on after 30 minutes, this indicates a defective battery pack and should be replaced.

- After normal usage, a minimum of 1 hour of charging time is required to fully recharge battery pack.
- The battery pack will become slightly warm to the touch while charging. This is normal and does not indicate a problem.
- **Do not** place charger and battery pack in an area of extreme heat or cold. It will work best at normal room temperature.

Note: Charger and battery pack should be placed in a location where the temperature is more than 50°F but less than 100°F.

- When batteries become fully charged, unplug charger from power supply and remove the battery pack.

LED FUNCTIONS OF CHARGER LED WILL BE ON TO INDICATE STATUS OF CHARGER AND BATTERY PACK:

- Red LED on = Fast charging mode.
- Green LED on = Fully charged and in trickle charge mode.
- Green LED on = When battery pack is inserted into charger, indicates hot battery pack or that battery pack is out of or below normal temperature range.
- Yellow and Green LEDs on = Deeply discharged or defective battery pack.
- No LED on = Defective charger or battery pack.

⚠ CAUTION: To prevent damage to battery pack, remove battery pack from charger immediately if no LED comes on. Return battery pack and charger to your nearest Sears Service Center for checking or replacing. Also, if you are removing battery pack from charger and no LEDs are on, return both battery pack and charger to your nearest Sears Service Center. Do not insert another battery pack into charger. A damaged charger may damage a battery pack.

IMPORTANT INFORMATION FOR RECHARGING HOT BATTERY PACK

When using your drill-driver continuously, the batteries in your battery pack will become hot. You should let a hot battery pack cool down for approximately 30 minutes before attempting to recharge. When the battery pack becomes discharged and is hot, this will cause the green LED to come on instead of the red LED. After 30 minutes, reinsert battery pack in charger. If green LED continues to remain on, return battery pack to your nearest Sears Repair Center for checking or replacing.

Note: This situation only occurs when continuous use of your drill causes the batteries to become hot. It does not occur under normal circumstances. Refer to "**CHARGING BATTERY PACK**" for normal recharging of batteries. If the charger does not charge your battery pack under normal circumstances, return **both** the battery pack and charger to your nearest Sears Repair Center for electrical check.

IMPORTANT INFORMATION FOR RECHARGING COOL BATTERY PACK

If battery pack is below normal temperature range, the green LED on charger will come on. Allow battery pack to reach normal temperature, then the red LED will come on.

Note: Refer to "**CHARGING BATTERY PACK**" for normal recharging of batteries. If the charger does not charge your battery pack under normal circumstances, return **both** the battery pack and charger to your nearest Sears Repair Center for electrical check.

OPERATION

SWITCH

See Figure 2.

To turn your drill **ON**, depress the switch trigger. To turn it **OFF**, release the switch trigger.

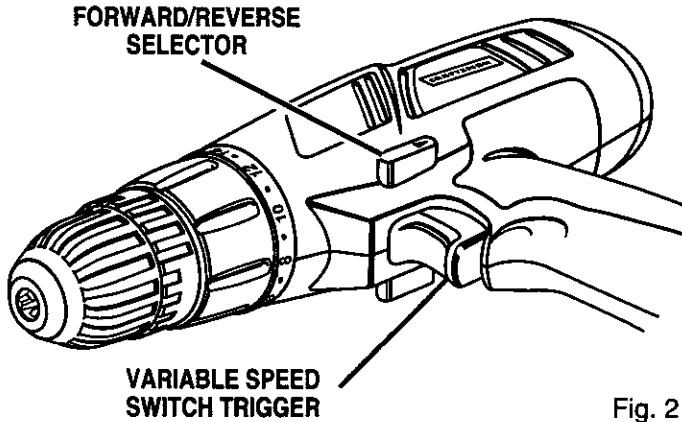

Fig. 2

VARIABLE SPEED

This tool has a variable speed switch that delivers higher speed and torque with increased trigger pressure. Speed is controlled by the amount of switch trigger depression.

Note: You might hear a whistling or ringing noise from the switch during use. Do not be concerned, this is a normal part of the switch function.

TWO-SPEED GEAR TRAIN

See Figure 3.

Your drill has a two-speed gear train designed for drilling or driving at **LO (1)** or **HI (2)** speeds. A slide switch is located on top of your drill to select either **LO (1)** or **HI (2)** speed. When using drill in the **LO (1)** speed range, speed will decrease and unit will have more power and torque. When using drill in the **HI (2)** speed range, speed will increase and unit will have less power and torque. Use **LO (1)** speed for high power and torque applications and **HI (2)** speed for fast drilling or driving applications.

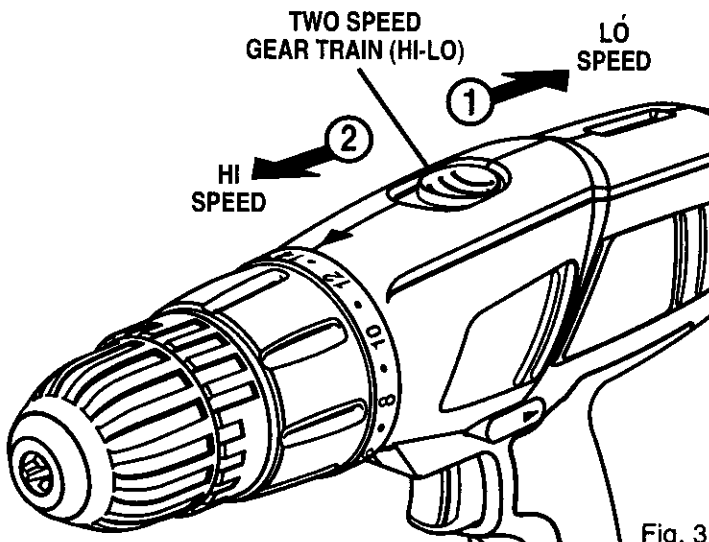

Fig. 3

TO INSTALL BATTERY PACK

- Lock switch trigger on your drill by placing the direction of rotation selector in center position. See Figure 5.
- Place battery pack in your drill. Align raised rib on battery pack with groove inside drill. See Figure 4.

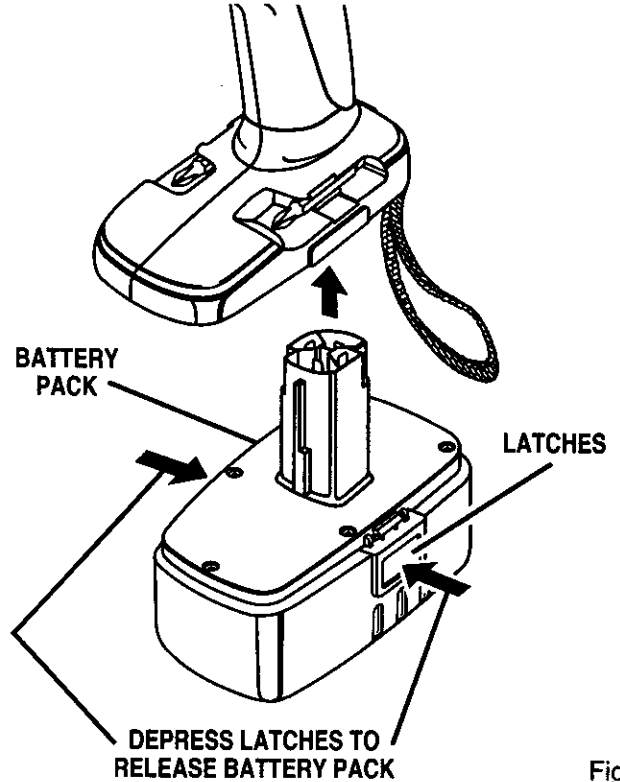

Fig. 4

- Make sure the latches on each side of your battery pack snap in place and battery pack is secured in drill before beginning operation.

CAUTION: When placing battery pack in your drill, be sure raised rib on battery pack aligns with groove inside drill and latches snap into place properly. Improper assembly of battery pack can cause damage to internal components.

TO REMOVE BATTERY PACK

- Lock switch trigger on your drill by placing the direction of rotation selector in center position. See Figure 5.
- Locate latches on side of battery pack and depress to release battery pack from your drill. See Figure 4.
- Remove battery pack from your drill.

OPERATION

SWITCH LOCK

See Figure 5.

The switch trigger can be locked in the **OFF** position. This feature can be used to prevent the possibility of accidental starting when not in use. To lock switch trigger, place the direction of rotation selector (Forward/Reverse Selector) in center position. **Note:** When selector is in center position, switch trigger is locked.

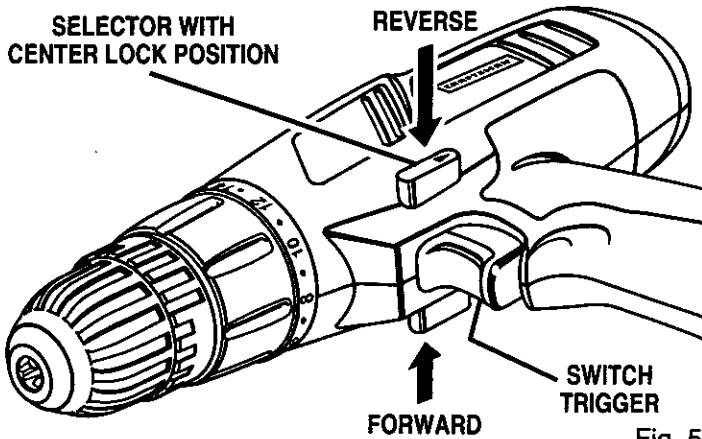

Fig. 5

WARNING: Battery tools are always in operating condition. Therefore, switch should always be locked when not in use or carrying at your side.

REVERSIBLE

See Figure 5.

This tool has the feature of being reversible. The direction of rotation is controlled by a selector located above the switch trigger. With the drill held in normal operating position, the direction of rotation selector should be positioned to the left of the switch for drilling. The drilling direction is reversed when the selector is to the right of the switch. When the selector is in center position, the switch trigger is locked.

CAUTION: To prevent gear damage, always allow chuck to come to a complete stop before changing the direction of rotation.

To stop, release switch trigger and allow the chuck to come to a complete stop.

KEYLESS CHUCK

See Figure 6.

Your drill has a keyless chuck. As the name implies, you can hand tighten or release drill bits in the chuck jaws. Grasp and hold the collar of the chuck with one hand. Rotate the chuck body with your other hand. The arrows on the chuck indicate which direction to rotate the chuck body in order to **LOCK** (tighten) or **UNLOCK** (release) the drill bit.

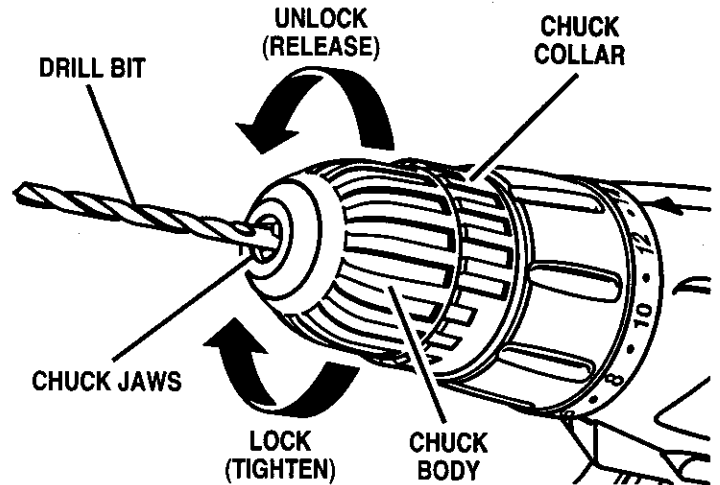

Fig. 6

WARNING: Do not hold chuck body with one hand and use power of the drill to tighten chuck jaws on drill bit. Chuck body could slip in your hand or your hand could slip and come in contact with rotating drill bit. This could cause an accident resulting in serious personal injury.

OPERATION

INSTALLING BITS

See Figure 7.

- Lock the switch trigger by placing the direction of rotation selector in center position. See Figure 5.
- Open or close chuck jaws to a point where the opening is slightly larger than the bit size you intend to use. Also, raise the front of your drill slightly to keep the bit from falling out of the chuck jaws.
- Insert drill bit straight into chuck the full length of the jaws as shown in Figure 7.
- Tighten the chuck jaws on drill bit.

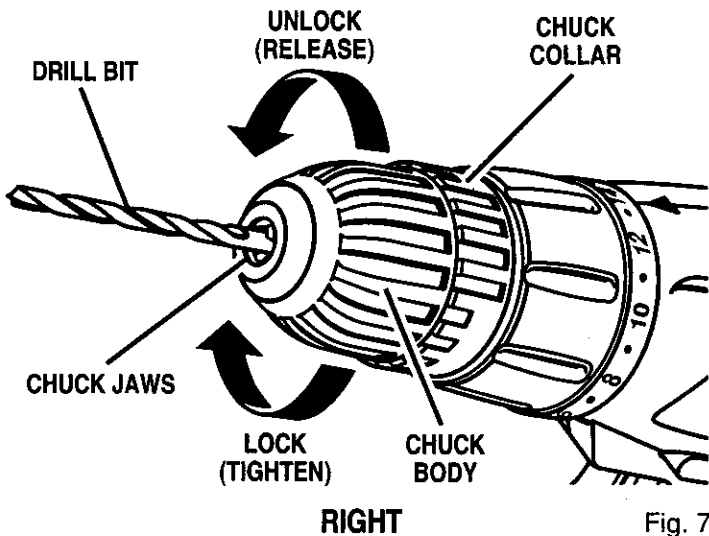

- To tighten the chuck jaws on drill bit; grasp and hold the collar of the chuck with one hand, while rotating the chuck body with your other hand.

Note: Rotate the chuck body in the direction of the arrow marked **LOCK** to tighten chuck jaws.

- **Do not** use a wrench to tighten or loosen the chuck jaws.

⚠ WARNING: Make sure to insert drill bit straight into chuck jaws. Do not insert drill bit into chuck jaws at an angle then tighten, as shown in Figure 8. This could cause drill bit to be thrown from drill, resulting in possible serious personal injury or damage to the chuck.

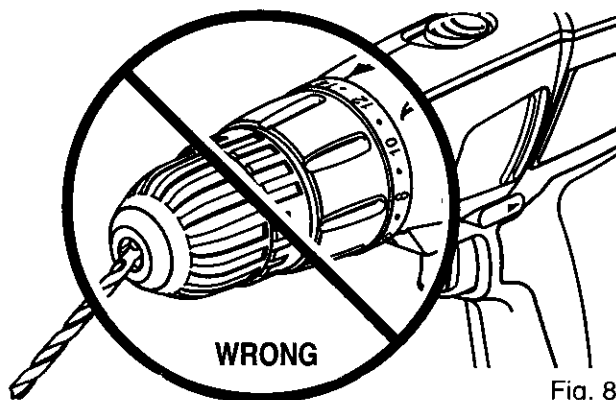

REMOVING BITS

See Figure 7.

- Lock the switch trigger by placing the direction of rotation selector in center position. See Figure 5.
- Loosen the chuck jaws from drill bit.
- To loosen: grasp and hold the collar of the chuck with one hand, while rotating chuck body with your other hand. **Note:** Rotate chuck body in the direction of the arrow marked **UNLOCK** to loosen chuck jaws.
- **Do not** use a wrench to tighten or loosen the chuck jaws.
- Remove drill bit from chuck jaws.

ADJUSTABLE TORQUE CLUTCH

Your drill is equipped with an adjustable torque clutch for driving different types of screws into different materials. The proper setting depends on the type of material and the size of screw you are using.

TO ADJUST TORQUE

- Identify the twenty four torque indicator settings located on the front of your drill. See Figure 9.
- Rotate adjusting ring to the desired setting.
 - 1 - 4 For driving small screws.
 - 5 - 8 For driving screws into soft material.
 - 9 - 12 For driving screws into soft and hard materials.
 - 13 - 16 For driving screws in hard wood.
 - 17 - 20 For driving large screws.
 - 21 -  For heavy drilling.

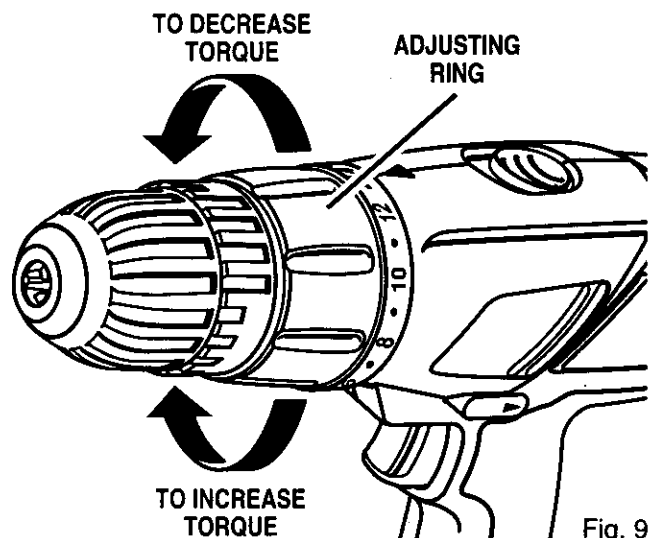

OPERATION

BIT STORAGE

See Figure 10.

When not in use, bits provided with your drill can be placed in the storage area located on the bottom of your drill as shown in Figure 10.

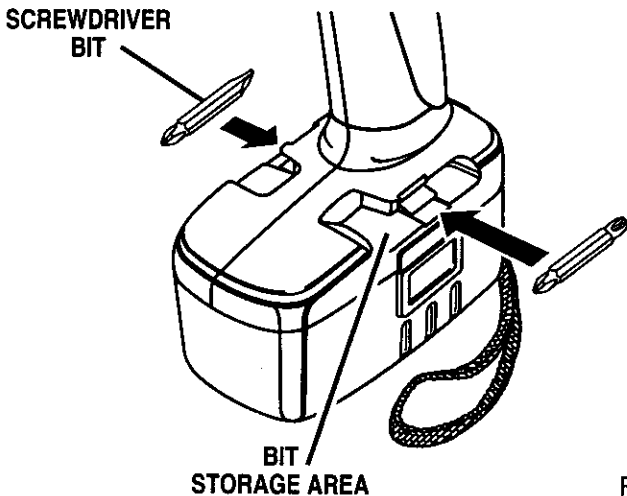

Fig. 10

WARNING: Always wear safety goggles or safety glasses with side shields when operating tools. Failure to do so could result in objects being thrown into your eyes, resulting in possible serious injury.

LEVEL

See Figure 11.

A convenient feature provided with your drill is a level. It is recessed in the motor housing on top and end of your drill. It can be used to keep drill bit level during drilling operations.

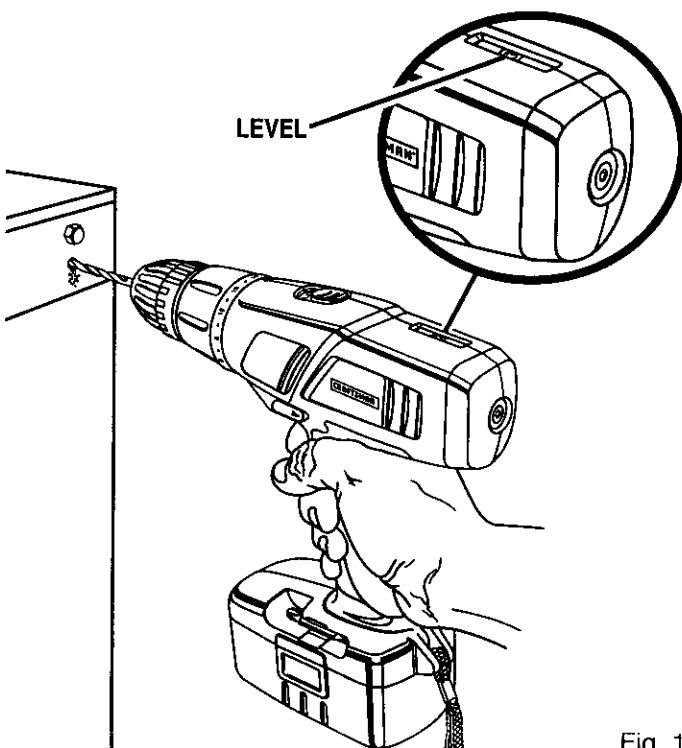

Fig. 11

DRILLING

See Figure 12.

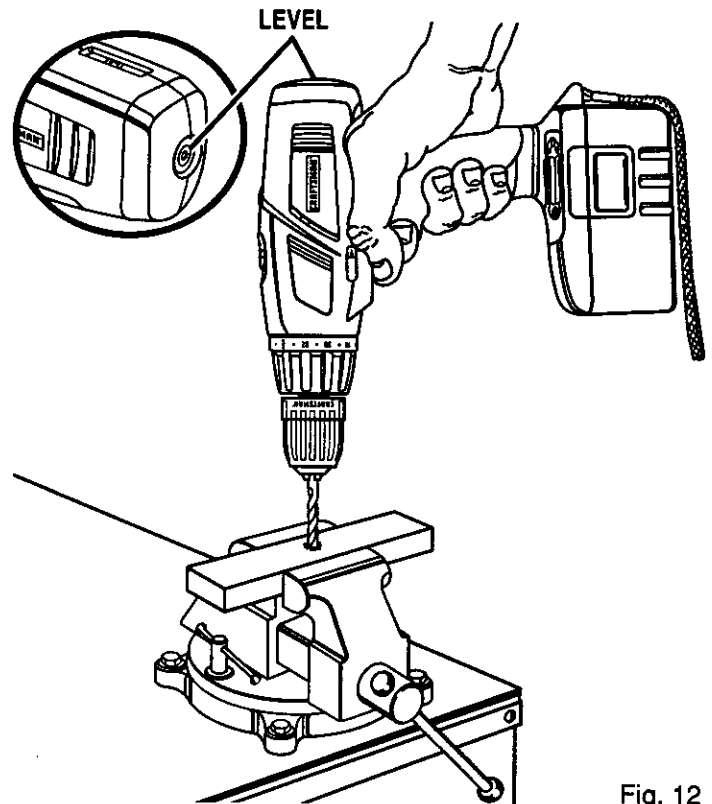

Fig. 12

When drilling hard smooth surfaces use a center punch to mark desired hole location. This will prevent the drill bit from slipping off center as the hole is started. However, the low speed feature allows starting holes without center punching if desired. To accomplish this, simply operate your drill at a low speed until the hole is started.

The material to be drilled should be secured in a vise or with clamps to keep it from turning as the drill bit rotates. Hold tool firmly and place the bit at the point to be drilled. Depress the switch trigger to start tool.

Move the drill bit into the workpiece applying only enough pressure to keep the bit cutting. Do not force or apply side pressure to elongate a hole.

WARNING: Be prepared for binding or bit breakthrough. When these situations occur, drill has a tendency to grab and kick opposite to the direction of rotation and could cause loss of control when breaking through material. If not prepared, this loss of control can result in possible serious injury.

When drilling metals, use a light oil on the drill bit to keep it from overheating. The oil will prolong the life of the bit and increase the drilling action.

If the bit jams in workpiece or if the drill stalls, release switch trigger immediately. Remove the bit from the workpiece and determine the reason for jamming.

OPERATION

CHUCK REMOVAL

See Figures 13, 14, and 15.

The chuck must be removed in order to use some accessories. To remove:

- Lock the switch trigger by placing the direction of rotation selector in center position. See Figure 5.
- Insert a 5/16 in. or larger hex key into the chuck of your drill and tighten the chuck jaws securely.
- Tap the hex key sharply with a mallet in a clockwise direction. See Figure 13. This will loosen the screw in the chuck for easy removal.

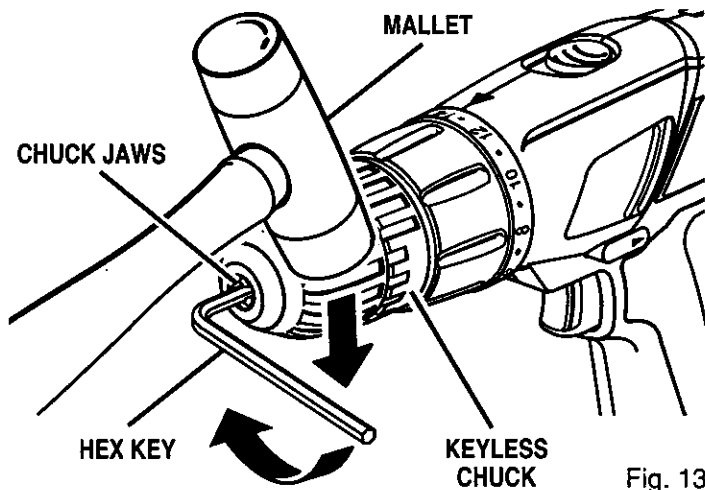

- Open chuck jaws and remove hex key. Remove the chuck screw by turning it in a clockwise direction. See Figure 14.

Note: The screw has left hand threads.

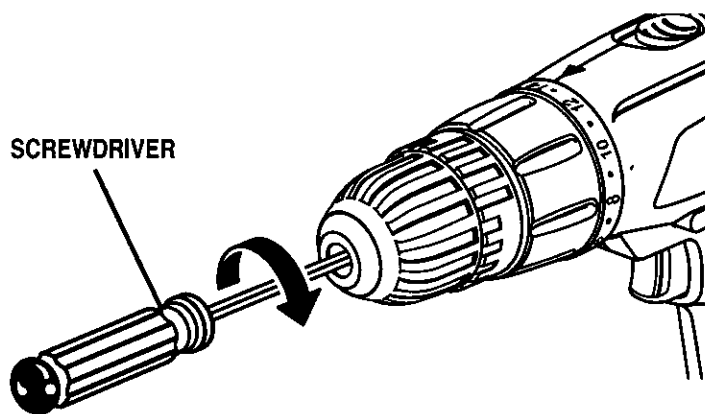

Fig. 14

- Insert hex key in chuck and tighten chuck jaws securely. Tap sharply with a mallet in a counterclockwise direction. This will loosen chuck on the spindle. It can now be unscrewed by hand. See Figure 15.

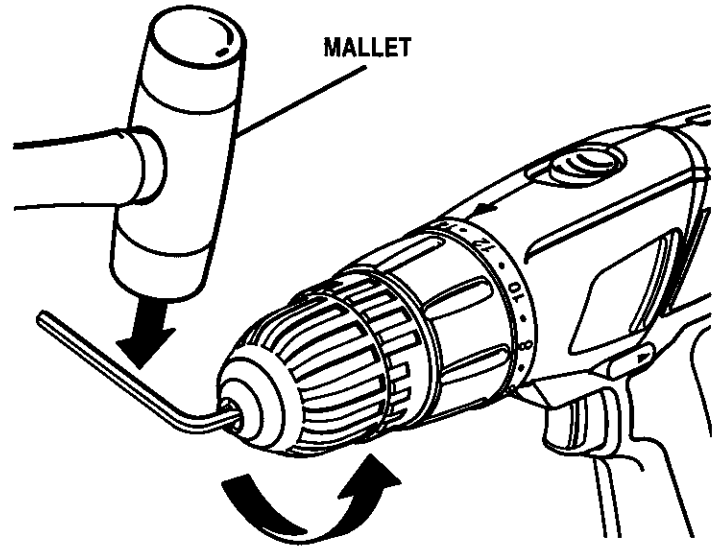

Fig. 15

TO RETIGHTEN A LOOSE CHUCK

The chuck may become loose on spindle and develop a wobble. Periodically check chuck screw for tightness.

To tighten, follow these steps:

- Lock the switch trigger by placing the direction of rotation selector in center position. See Figure 5.
- Open the chuck jaws.
- Insert hex key into chuck and tighten chuck jaws securely. Tap hex key sharply with a mallet in a clockwise direction. This will tighten chuck on the spindle.
- Open the chuck jaws and remove hex key.
- Tighten the chuck screw.

Note: The chuck screw has left hand threads.

MAINTENANCE

⚠ WARNING: When servicing, use only identical Craftsman replacement parts. Use of any other part may create a hazard or cause product damage.

Avoid using solvents when cleaning plastic parts. Most plastics are susceptible to damage from various types of commercial solvents and may be damaged by their use. Use clean cloths to remove dirt, dust, oil, grease, etc.

⚠ WARNING: Do not at any time let brake fluids, gasoline, petroleum-based products, penetrating oils, etc. come in contact with plastic parts. They contain chemicals that can damage, weaken or destroy plastic.

Do not abuse power tools. Abusive practices can damage tool as well as workpiece.

Only the parts shown on parts list, page 17, are intended to be repaired or replaced by the customer. All other parts should be replaced at a Sears Service Center.

⚠ WARNING: Do not attempt to modify this tool or create accessories not recommended for use with this tool. Any such alteration or modification is misuse and could result in a hazardous condition leading to possible serious personal injury.

BATTERIES

Your drill's battery pack is equipped with nickel-cadmium rechargeable batteries. Length of service from each charging will depend on the type of work you are doing.

The batteries in this tool have been designed to provide maximum trouble free life. However, like all batteries, they will eventually wear out. **Do not** disassemble battery pack and attempt to replace the batteries. Handling of these batteries, especially when wearing rings and jewelry, could result in a serious burn.

To obtain the longest possible battery life, we suggest the following:

- Store and charge your batteries in a cool area. Temperatures above or below normal room temperature will shorten battery life.
- Never store batteries in a discharged condition. Recharge them immediately after they are discharged.
- All batteries gradually lose their charge. The higher the temperature the quicker they lose their charge. If you store your tool for long periods of time without using it, recharge the batteries every month or two. This practice will prolong battery life.



To preserve natural resources, please recycle or dispose of batteries properly.

This product contains nickel-cadmium batteries. Local, state or federal laws may prohibit disposal of nickel-cadmium batteries in ordinary trash.

Consult your local waste authority for information regarding available recycling and/or disposal options.

BATTERY PACK REMOVAL AND PREPARATION FOR RECYCLING

⚠ WARNING: Upon removal, cover the battery pack's terminals with heavy duty adhesive tape. Do not attempt to destroy or disassemble battery pack or remove any of its components. Nickel-cadmium batteries must be recycled or disposed of properly. Also, never touch both terminals with metal objects and/or body parts as short circuit may result. Keep away from children. Failure to comply with these warnings could result in fire and/or serious injury.

ACCESSORIES

The following recommended accessories are currently available at Sears Retail Stores.

- 6-Pc. Extra Length Magnite Power Bit Set
- 17-Pc. Power Screwdriver/Nutdriver Set and Case
- 30-Pc. Power Screwdriver/Nutdriver Set and Case
- High Speed Bits (For Wood or Metal)..3/4 in. Max.

⚠ WARNING: The use of attachments or accessories not listed might be hazardous.

CRAFTSMAN 3/8 in., 19.2 VOLT CORDLESS DRILL-DRIVER – MODEL NO. 973.114170

The model number will be found on a plate attached to the motor housing. Always mention the model number in all correspondence regarding your 3/8 in., 19.2 VOLT CORDLESS DRILL-DRIVER or when ordering repair parts.

SEE BACK PAGE FOR PARTS ORDERING INSTRUCTIONS

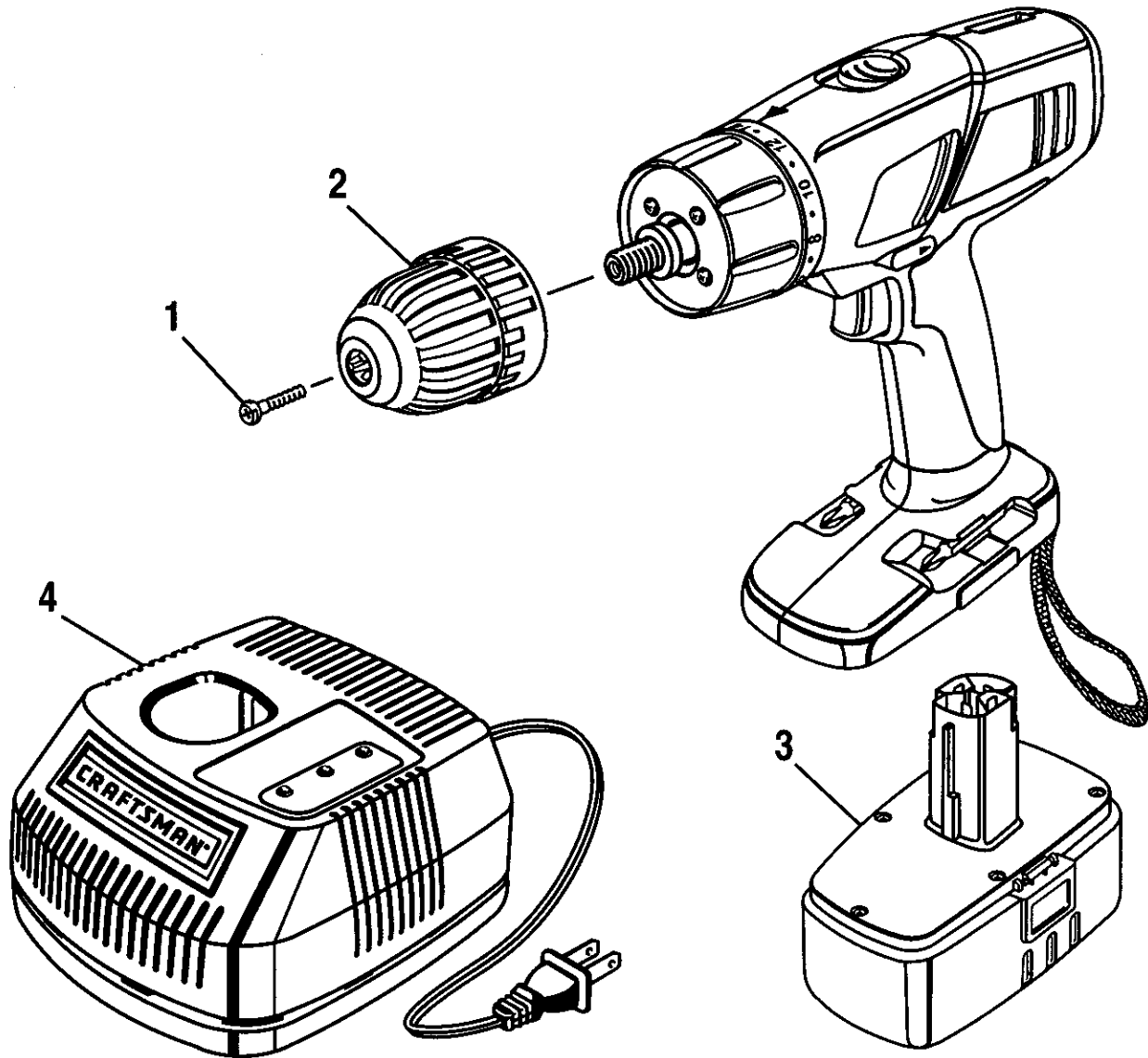

PARTS LIST

Key No.	Part Number	Description	Quan.
1	616478-003	Screw (Special)	1
2	6903330	Chuck	1
3	*Item No. 9 11375	Battery Pack (1323513 or 1310715)	1
4	*Item No. 9 11041	Charger (1425301)	1
5	9021107	Tool Bag – Not Shown	1
	983000-142	Operator's Manual	

* Can Be Purchased Thru RSOS (Retail Special Order System)

Get it fixed, at your home or ours!

Your Home

For repair – **in your home** – of **all** major brand appliances, lawn and garden equipment, or heating and cooling systems, **no matter who made it, no matter who sold it!**

For the replacement parts, accessories and owner's manuals that you need to do-it-yourself.

For Sears professional installation of home appliances and items like garage door openers and water heaters.

1-800-4-MY-HOME® (1-800-469-4663)

Call anytime, day or night (U.S.A. and Canada)

www.sears.com www.sears.ca

Our Home

For repair of carry-in items like vacuums, lawn equipment, and electronics, call or go on-line for the location of your nearest

Sears Parts & Repair Center.

1-800-488-1222

Call anytime, day or night (U.S.A. only)

www.sears.com

To purchase a protection agreement on a product serviced by Sears:

1-800-827-6655 (U.S.A.)

1-800-361-6665 (Canada)

Para pedir servicio de reparación a domicilio, y para ordenar piezas:

1-888-SU-HOGARSM

(1-888-784-6427)

Au Canada pour service en français:

1-800-LE-FOYER^{MC}

(1-800-533-6937)

www.sears.ca

SEARS

® Registered Trademark / ™ Trademark / SM Service Mark of Sears, Roebuck and Co.

® Marca Registrada / ™ Marca de Fábrica / SM Marca de Servicio de Sears, Roebuck and Co.

^{MC} Marque de commerce / ^{MD} Marque déposée de Sears, Roebuck and Co.

© Sears, Roebuck and Co.

Manual del Usuario

CRAFTSMAN®

TALADRO/DESTORNILLADOR A BATERIA de 3/8 pulg., 19.2 VOLTIOS Velocidad Variable / Reversible

No. de Modelo
973.114170

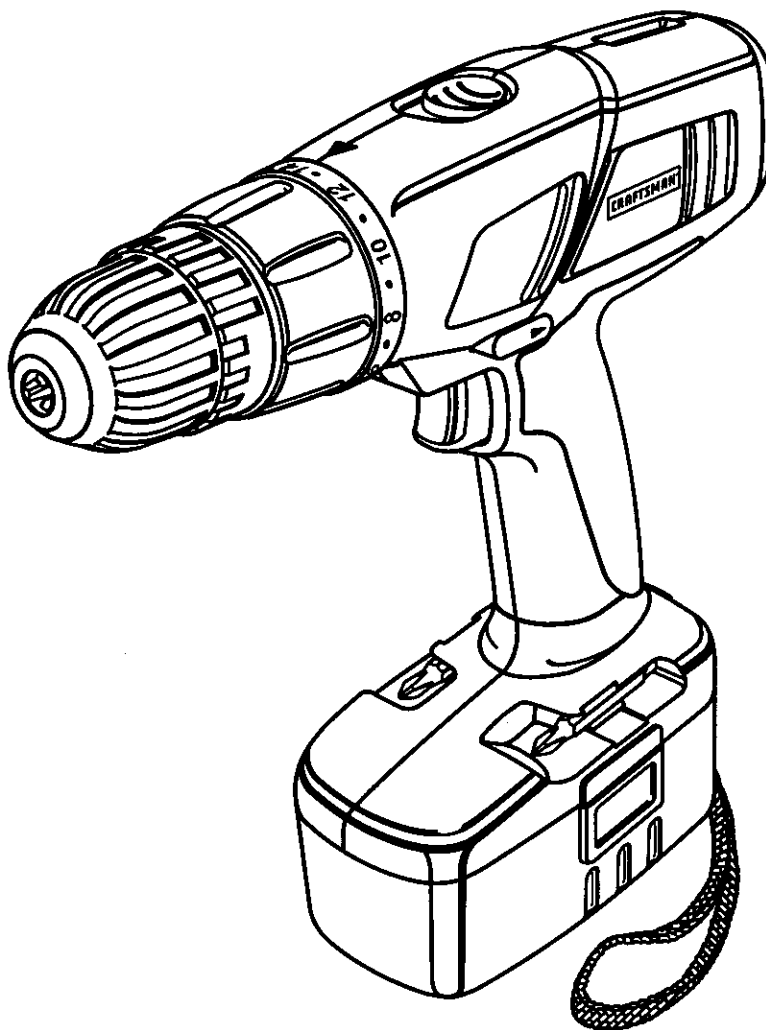

Conserve este manual
para referencia futura

⚠ ATENCION: Lea cuidadosamente todas
las Reglas de Seguridad y las Instrucciones
antes de usar esta herramienta.

No. de teléfono de ayuda a los clientes: 1-800-932-3188

Sears, Roebuck and Co., 3333 Beverly Rd., Hoffman Estates, IL 60179 USA
Visite la página Web de Craftsman: www.sears.com/craftsman

983000-142
8-02

- Seguridad
- Características
- Funcionamiento
- Mantenimiento
- Lista de Repuestos



TABLA DE MATERIAS

■ Tabla de Materias	2
■ Garantía	2
■ Introducción	3
■ Reglas de Seguridad Generales, Reglas de Seguridad Específicas y Símbolos	3-6
■ Especificaciones del Producto	7
■ Características	7-8
■ Funcionamiento	9-14
■ Mantenimiento	15
■ Accesorios	15
■ Vista Esquemática y Lista de Repuestos	17
■ Pedidos de Repuestos/Servicio	18

GARANTIA

GARANTIA COMPLETA DE UN AÑO DEL TALADRO/DESTORNILLADOR A BATERIA CRAFTSMAN DE 3/8 pulg.

Si este Taladro/Destornillador a Batería **CRAFTSMAN** de 3/8 pulg. no le proporciona completa satisfacción a partir de un año desde la fecha de compra, **DEVUELVALO AL ALMACEN SEARS MAS CERCANO EN LOS ESTADOS UNIDOS** y Sears lo reemplazará gratuitamente.

Si este Taladro/Destornillador a Batería **CRAFTSMAN** de 3/8 pulg. se usa para propósitos comerciales o de alquiler, esta garantía es válida solamente durante 90 días desde la fecha de compra.

Esta garantía le otorga derechos legales específicos y usted puede además tener otros derechos que varían de un estado a otro.

Sears, Roebuck and Co., Dept. 817 WA, Hoffman Estates, IL 60179

 Este símbolo le indica importantes reglas de seguridad. ¡Significa atención! Existe riesgo para su seguridad.

ADVERTENCIA:



La utilización de cualquier herramienta mecánica puede causar la proyección de objetos extraños a sus ojos, lo cual puede ocasionar daños oculares severos. Antes de comenzar a usar la herramienta mecánica, siempre use sus lentes protectores o gafas de seguridad con protección lateral y una máscara completa cuando sea necesario. Recomendamos una Máscara de Visión Amplia para usar sobre sus lentes protectores o lentes de seguridad estándar, con protección lateral, disponible en los Almacenes Sears. Siempre use protección para los ojos que cumpla con la norma ANSI Z87.1.

SIMBOLOS DE SEGURIDAD E INTERNACIONALES

En este manual del usuario se describen los símbolos de seguridad e internacionales y pictogramas que puedan aparecer en este producto. Lea este manual para obtener información completa sobre seguridad, montaje, funcionamiento, mantenimiento y reparación.



SIGNIFICADO

No exponga a la lluvia ni use en lugares húmedos.

INTRODUCCION

Su taladro/destornillador tiene muchas características que contribuyen a facilitar y hacer más agradable su trabajo. Se ha dado prioridad máxima a la seguridad, rendimiento y dependabilidad en el diseño de este taladro/destornillador por lo cual es fácil de mantener y operar.

⚠ ATENCION: Lea cuidadosamente todo este manual antes de usar su nuevo taladro/destornillador. Preste mucha atención a las Reglas de Seguridad Generales/Símbolos, así como a las Advertencias y Avisos. Si usted utiliza el taladro/destornillador debidamente y solamente para el propósito que ha sido diseñado, usted disfrutará de muchos años de servicio seguro.

REGLAS DE SEGURIDAD GENERALES

⚠ ADVERTENCIA: Lea y comprenda todas las instrucciones. El incumplimiento de todas las instrucciones siguientes pueden producir un choque eléctrico, incendio y/o lesiones personales graves.

CONSERVE ESTAS INSTRUCCIONES

Lugar de Trabajo

- **Mantenga el lugar de trabajo limpio y bien iluminado.** Los bancos de trabajo desordenados y la falta de iluminación favorecen los accidentes.
- **No utilice las herramientas eléctricas en una atmósfera explosiva, tal como en presencia de líquidos inflamables, gases o polvo.** Las herramientas eléctricas crean chispas que pueden inflamar el polvo o los vapores.
- **Mantenga a los espectadores, niños o visitantes a una distancia prudente cuando esté utilizando una herramienta eléctrica.** Las distracciones pueden hacerle perder el control.

Seguridad Eléctrica

- **No abuse del cordón eléctrico. Nunca transporte el cargador sujetándolo del cordón. Mantenga el cordón alejado del calor, del aceite, bordes afilados o piezas móviles. Reemplace inmediatamente los cordones eléctricos que estén dañados.** Los cordones dañados pueden crear un incendio.
- **Una herramienta que utilice baterías, ya sea con baterías integrales o un bloque de baterías separado, debe ser cargado solamente con el cargador especificado para la batería.** Un cargador que puede ser adecuado para un tipo de batería puede crear un peligro de incendio cuando se usa con otra batería. Use la batería correspondiente al cargador que se indica.

MODELO	BLOQUE DE BATERIAS	CARGADOR
973.114170	Art. No. 9 11375 (1323513 o 1310715)	Art. No. 9 11041 (1425301)

- **Use la herramienta a batería solamente con el bloque de baterías específicamente designado.** El uso de cualquiera otra batería puede crear un peligro de incendio. Use solamente con el bloque de baterías indicado.

Seguridad Personal

- **Manténgase alerta, observe lo que está haciendo y use sentido común cuando esté cansado o bajo la influencia de drogas, alcohol o medicinas.** Un momento de distracción cuando está trabajando con las herramientas eléctricas, puede ocasionar una lesión personal grave.
- **Use vestimenta adecuada. No use ropas sueltas o joyas. Atese el cabello largo. Mantenga su cabello, ropas y guantes alejados de las piezas móviles.** Las ropas sueltas, las joyas o el cabello largo pueden quedar atrapados en las piezas móviles.
- **Evite la puesta en marcha accidental. Asegúrese de que el interruptor esté en la posición "OFF" (Apagado) o bloqueado antes de insertar el bloque de baterías.** Si transporta su herramienta con el dedo en el interruptor o si inserta el bloque de baterías en una herramienta con el interruptor en la posición "ON" (Encendido), puede causar un accidente.
- **Saque las llaves de ajuste o llaves inglesas antes de poner en marcha la herramienta.** Si se deja una llave inglesa o una llave de ajuste en una pieza móvil o en una pieza giratoria de la herramienta, se puede producir una lesión personal.
- **No use la herramienta a una distancia demasiado alejada. Mantenga siempre un buen equilibrio y una posición firme.** El buen equilibrio y la posición firme permiten un mejor control de la herramienta en situaciones imprevistas. No la utilice en una escalera o en un apoyo inestable.
- **Use equipo de seguridad. Use siempre lentes protectores.** Se debe usar máscara contra el polvo, zapatos de seguridad antirresbaladizos, casco de seguridad o protección auditiva de acuerdo con las circunstancias.

REGLAS DE SEGURIDAD GENERALES

Uso y Cuidado de las Herramientas

- **Use prensas u otro método práctico para asegurar y apoyar la pieza de trabajo en una plataforma estable.** Si sujeta el trabajo con la mano o contra su cuerpo queda inestable y puede conducir a la pérdida de control.
- **No fuerce la herramienta. Use la herramienta apropiada para el trabajo.** La herramienta correcta hará el trabajo mejor y de manera más segura, a la velocidad para la cual fue diseñada.
- **No use la herramienta si el interruptor no funciona debidamente.** Es peligroso si la herramienta no puede ser controlada con el interruptor y por lo tanto debe ser reparada.
- **Desconecte el bloque de baterías de la herramienta antes de hacer algún ajuste, cambiar accesorios o guardarla.** Estas medidas preventivas de seguridad reducen el riesgo de que la herramienta ponga en marcha accidentalmente.
- **Guarde las herramientas lejos del alcance de los niños y de otras personas inexpertas.** Las herramientas son peligrosas en manos de personas inexpertas.
- **Cuando el bloque de baterías no esté en uso, manténgalo alejado de otros objetos de metal tales como: sujetapapeles, monedas, llaves, clavos, tornillos u otros objetos metálicos pequeños que pueden conectar un borne con el otro.** La cortocircuitación de los bornes de la batería puede causar chispas, quemaduras o un incendio.
- **Mantenga bien cuidadas las herramientas. Las herramientas cortantes deben mantenerse afiladas y**

limpias. Las herramientas que se mantienen bien cuidadas y bien afiladas tienen menos probabilidad de atascarse y se pueden controlar más fácilmente.

- **Verifique si hay piezas desalineadas o atascadas, si hay piezas quebradas o si existe cualquier otra situación que pueda afectar el funcionamiento de la herramienta. Si la herramienta está dañada, debe repararse antes del uso.** Muchos accidentes son causados debido al mal estado de las herramientas.
- **Use solamente los accesorios recomendados por el fabricante para su modelo.** Los accesorios que pueden ser adecuados para una herramienta, pueden ser peligrosos si se utilizan en otra.

Reparación

- **La reparación de las herramientas debe ser efectuada solamente por personal calificado.** La reparación o mantenimiento efectuado por personal no especializado puede causar una lesión personal.
- **Cuando efectúe reparaciones en una herramienta, use solamente repuestos legítimos. Siga las instrucciones indicadas en la sección Mantenimiento de este manual.** El uso de piezas no autorizadas o el incumplimiento de las instrucciones de mantenimiento, puede crear un riesgo de choque eléctrico o lesiones.

REGLAS DE SEGURIDAD ESPECIFICAS

Sostenga la herramienta por las superficies de sujeción aisladas cuando la herramienta de corte pueda hacer contacto con alambrado escondido. Si la herramienta hace contacto con un alambre bajo "tensión" las piezas de metal expuestas de la herramienta también quedarán bajo "tensión" y producirán un choque eléctrico para el operador.

Reglas Adicionales para Funcionamiento Seguro

- **Conozca su herramienta mecánica. Lea cuidadosamente el manual del usuario. Aprenda sus aplicaciones y limitaciones así como también los riesgos potenciales específicos relacionados con esta herramienta.** Si se cumple esta regla se reducirá el riesgo de un choque eléctrico, incendio o lesión grave.
- **Asegúrese de que su cordón de extensión esté en buen estado. Cuando use un cordón de extensión, asegúrese de que su diámetro sea suficiente para portar la corriente que necesita su herramienta. Se recomienda un cordón de por lo menos calibre 16 (A.W.G.) para un cordón de extensión de 100 pies o menos de largo. No se recomienda el uso de un cordón que sobrepase los 100 pies de largo. Si tiene dudas, use el siguiente calibre de un diámetro mayor. Mientras más pequeño es el número del calibre, mayor es el diámetro del cordón. Un cordón de calibre inferior causará una pérdida en el voltaje de línea resultando en pérdida de potencia y sobrecalentamiento.**

Reglas de Seguridad Importantes para Herramientas a Batería

- **Las herramientas a batería no necesitan ser enchufadas en un tomacorriente eléctrico, por lo tanto siempre están listas para ser usadas. Esté atento a los posibles peligros cuando no esté utilizando su herramienta a batería o cuando cambie accesorios.** Si se cumple esta regla se reducirá el riesgo de un choque eléctrico, incendio o lesión personal grave.

- **No coloque las herramientas a batería o sus baterías cerca del fuego o de una fuente de calor.** Si se cumple esta regla se reducirá el riesgo de explosión y posible lesión personal.

⚠ ADVERTENCIA: Las baterías emiten hidrógeno y pueden explotar en presencia de una fuente de ignición, tal como una luz piloto. A fin de reducir el riesgo de sufrir una lesión personal grave, nunca use ningún producto a batería cerca de una llama abierta. Una batería que explote puede lanzar residuos y químicos. Si entra en contacto con tales materiales, lávese inmediatamente con agua la parte afectada.

- **No cargue la herramienta a batería en un lugar húmedo.** Si se cumple esta regla se reducirá el riesgo de un choque eléctrico.
- **Para obtener mejores resultados, su herramienta a batería debe ser cargada en un lugar donde la temperatura sea superior a 50° F (10° C) pero inferior a 100° F (37° C). No guarde en el exterior o en vehículos.**
- **Bajo condiciones de uso o temperatura extrema, puede ocurrir escape de líquido en la batería. Si el líquido entra en contacto con la piel, lávese inmediatamente con agua y jabón, luego neutralice con jugo de limón o vinagre. Si entra líquido a sus ojos, lávelos con agua limpia durante 10 minutos, luego busque atención médica inmediata.** Si se cumple esta regla se reducirá el riesgo de un choque eléctrico, incendio o lesión personal grave.

REGLAS DE SEGURIDAD ESPECIFICAS / INSTRUCCIONES IMPORTANTES DE SEGURIDAD PARA EL CARGADOR

- ⚠ ADVERTENCIA:** Nunca use una batería que se haya caído o que haya recibido un golpe fuerte. Una batería dañada puede explotar. Descarte inmediatamente una batería que se haya caído. El incumplimiento de esta advertencia puede resultar en una lesión personal grave.
- **Conserve estas instrucciones.** Este manual contiene instrucciones de seguridad y funcionamiento importantes sobre el cargador. Si se cumple esta regla se reducirá el riesgo de un choque eléctrico, incendio o lesión personal grave.
 - **Antes de usar el cargador de la batería, lea todas las instrucciones y advertencias indicadas en este manual, en el cargador de la batería y en la herramienta que es alimentada por el cargador.** Si se cumple esta regla se reducirá el riesgo de un choque eléctrico, incendio o lesión personal grave.
- ⚠ ATENCION:** Para reducir el riesgo de lesión, cargue solamente baterías recargables de níquel-cadmio y de hidruro de níquel metálico. Otros tipos de baterías pueden explotar causando lesión personal y daño. Si se cumple esta regla se reducirá el riesgo de un choque eléctrico, incendio o lesión personal grave.
- **No exponga el cargador a la lluvia o a la nieve.** Si se cumple esta regla se reducirá el riesgo de un choque eléctrico, incendio o lesión personal grave.
 - **El uso de un accesorio no recomendado o vendido por el fabricante del cargador de la batería, puede resultar en un riesgo de incendio, choque eléctrico o lesión a otras personas.** Si se cumple esta regla se reducirá el riesgo de un choque eléctrico, incendio o lesión personal grave.
 - **Para reducir el riesgo de daño al cuerpo del cargador y al cordón, cuando desconecte el cargador tire del enchufe en vez que del cordón.** Si se cumple esta regla se reducirá el riesgo de un choque eléctrico, incendio o lesión personal grave.
 - **Asegúrese de que el cordón quede situado de manera que no vaya a pisarlo o a tropezar en él o que de otra manera vaya a ser dañado o sometido a esfuerzo.** Si se cumple esta regla se reducirá el riesgo de sufrir una lesión personal grave.
 - **No debe usarse un cordón de extensión a menos que sea absolutamente necesario.** El uso de cordones de extensión inadecuados puede resultar en riesgo de incendio y de choque eléctrico. Si se debe usar un cordón de extensión, asegúrese de que:
 - a. Las clavijas del enchufe del cordón de extensión sean iguales en número, tamaño y forma a las del enchufe del cargador.
 - b. El cordón de extensión esté debidamente cableado y en buen estado; y
 - c. El calibre del cable es suficiente para el amperaje nominal CA del cargador, según se especifica a continuación:



Largo del Cordón (Pies)	25	50	100
Tamaño del Cordón (AWG)	16	16	16

Nota: AWG = American Wire Gage
- **No haga funcionar el cargador si el cordón o el enchufe están dañados.** Si están dañados, hágalos reemplazar inmediatamente por un electricista calificado. Si se cumple esta regla se reducirá el riesgo de un choque eléctrico, incendio o lesión personal grave.
 - **No haga funcionar el cargador si ha recibido un golpe fuerte, si se ha caído o si se ha dañado de alguna manera.** Llévelo a un reparador calificado. Si se cumple esta regla se reducirá el riesgo de un choque eléctrico, incendio o lesión personal grave.
 - **No desarme el cargador; llévelo a un técnico calificado cuando necesite servicio o reparación.** El rearmado incorrecto puede resultar en un riesgo de choque eléctrico o incendio. Si se cumple esta regla se reducirá el riesgo de un choque eléctrico, incendio o lesión personal grave.
 - **Pará reducir el riesgo de choque eléctrico, desenchufe el cargador del tomacorriente antes de efectuar cualquier mantenimiento o limpieza.** Al apagar los controles no se reducirá este riesgo. Si se cumple esta regla se reducirá el riesgo de un choque eléctrico, incendio o lesión personal grave.
 - **No use el cargador a la intemperie.** Si se cumple esta regla se reducirá el riesgo de un choque eléctrico, incendio o lesión personal grave.
 - **Desenchufe el cargador de la fuente de energía cuando no esté en uso.** Si se cumple esta regla se reducirá el riesgo de un choque eléctrico, incendio o lesión personal grave.
- ⚠ PELIGRO: RIESGO DE CHOQUE ELECTRICO, NO TOQUE LA PORCION SIN AISLAR DEL CONECTADOR DE SALIDA O EL BORNE NO AISLADO DE LA BATERIA.**
- **Conserve estas instrucciones.** Consulte estas instrucciones frecuentemente y úselas para instruir a otros sobre el uso de esta herramienta. Si usted presta esta herramienta a otra persona entregue también las instrucciones. Si se cumple esta regla se reducirá el riesgo de un choque eléctrico, incendio o lesión personal grave.
- ⚠ ADVERTENCIA:** El polvo creado por el lijado mecánico, aserrado, rectificado, taladrado y otras actividades empleadas en construcción contiene productos químicos que se sabe causan cáncer, defectos congénitos u otros daños al sistema reproductor. Algunos de estos productos químicos son:
- plomo proveniente de pinturas a base de plomo
 - sílice cristalizada de ladrillos y cemento y otros productos de albañilería y,
 - arsénico y cromo de madera tratada químicamente.
- Su riesgo de exposición a estos productos varía dependiendo de cuan a menudo usted hace este tipo de trabajo. Para reducir su exposición a estos productos químicos: trabaje en lugares bien ventilados y utilice equipo de seguridad aprobado, tal como máscaras contra el polvo especialmente diseñadas para filtrar partículas microscópicas.



CONSERVE ESTAS INSTRUCCIONES

SIMBOLOS

Importante: Se pueden haber usado algunos de estos símbolos en su herramienta. Le rogamos que los estudie y que aprenda su significado. La buena interpretación de estos símbolos le permitirá utilizar mejor su herramienta y de manera más segura.

SIMBOLO	NOMBRE	DESIGNACION/EXPLICACION
V	Voltios	Voltaje
A	Amperios	Corriente eléctrica
Hz	Hertz	Frecuencia (ciclos por segundo)
min	Minutos	Hora
~	Corriente Alterna	Tipo o característica de corriente eléctrica
—	Corriente Continua	Tipo o característica de corriente eléctrica
n_0	Velocidad sin Carga	Velocidad de rotación sin carga
.../min	Revoluciones o movimiento alternativo por minuto	Revoluciones, carreras, velocidad superficial, órbitas, etc. por minuto
	Símbolo de Alerta sobre Seguridad	Indica peligro, advertencia o atención. ¡Significa atención! Existe riesgo para su seguridad.
	Alerta de Ambiente Húmedo	No exponga a la lluvia ni use en lugares húmedos.

Estos símbolos de seguridad se utilizan para advertirle sobre ciertos riesgos posibles. Los símbolos de seguridad y las explicaciones que acompañan estos símbolos merecen cuidadosa atención y comprensión. Las advertencias por sí mismas no eliminan ningún peligro. Las instrucciones o las advertencias que se proporcionan no reemplazan a las medidas adecuadas de prevención de accidentes.

SIMBOLO	SIGNIFICADO
	PELIGRO: Si no se obedece una advertencia de seguridad puede lesionarse a si mismo y a otros. Siempre siga las precauciones de seguridad para reducir el riesgo de incendio, choque eléctrico y lesión personal.
	ADVERTENCIA: Si no se obedece una advertencia de seguridad puede lesionarse a si mismo y a otros. Siempre siga las precauciones de seguridad para reducir el riesgo de incendio, choque eléctrico y lesión personal.
	ATENCION: Si no se obedece una advertencia de seguridad puede lesionarse a si mismo y a otros. Siempre siga las precauciones de seguridad para reducir el riesgo de incendio, choque eléctrico y lesión personal.
NOTA:	Información o instrucciones vitales para el funcionamiento o mantenimiento de la herramienta.

ESPECIFICACIONES DEL PRODUCTO:

TALADRO/DESTORNILLADOR	973.114170	Torsión Máxima	400 pulg.libra
Portabroca	3/8 pulg. Sin llave	CARGADOR	Art. No. 9 11041 (1425301)
Motor	19.2 Voltios CC	Potencia Nominal	120 V, 60 Hz, CA solamente
Tren de Engranajes	Dos Velocidades	Voltaje de Carga	7,2 - 24 Voltios
Gatillo	Velocidd Velocidades	Velocidad de Carga	1 Hora
Velocidad sin Carga	0-400 RPM (Baja) 0-1400 RPM (Alta)	BLOQUE DE BATERIAS	Art. No. 9 11375 (1323513 o 1310715)
Embrague	24 Posiciones		

CARACTERISTICAS

CONOZCA SU TALADRO/DESTORNILLADOR

Ver Figura 1.

Antes de usar su taladro/destornillador, familiarícese con todas las características de funcionamiento y reglas de seguridad.

PORTABROCA SIN LLAVE

Su taladro/destornillador tiene un portabroca sin llave que le permite apretar o aflojar las brocas en las mordazas del portabroca.

GATILLO

Para poner en **MARCHA ("ON")** el taladro/destornillador, apriete el gatillo. Suelte el gatillo para **APAGAR ("OFF")** el taladro/destornillador.

BLOQUEO DEL GATILLO

El gatillo de su taladro puede ser bloqueado en la posición **APAGADO ("OFF")**. Esta característica ayuda a reducir la posibilidad de la puesta en marcha accidental cuando no está en uso.

VELOCIDAD VARIABLE

Esta herramienta tiene un interruptor de velocidad variable que proporciona velocidad y torsión más altas cuando se aumenta la presión en el gatillo. La velocidad es controlada por la cantidad de presión que se ejerza en el gatillo.

TREN DE ENGRANAJES DE DOS VELOCIDADES

Su taladro martillo tiene un tren de engranajes de dos velocidades diseñado para taladrar o atornillar a velocidad **ALTA (HI)** o **BAJA (LO)**. Existe un interruptor deslizante en la parte superior del taladro/destornillador para seleccionar la velocidad **ALTA** o **BAJA (HI-LO)**.

SELECTOR DE MARCHA ADELANTE/ RETROCESO

(SELECTOR DE DIRECCION DE ROTACION)

Su taladro/destornillador tiene un selector de marcha adelante/retroceso situado arriba del gatillo.

CORREA PARA LA MUÑECA

Se ha provisto una correa para la muñeca para reducir la posibilidad de dejar caer su taladro/destornillador. Pase una mano a través de la correa para la muñeca cuando transporte la herramienta.

AREA DONDE GUARDAR LAS PUNTAS DE DESTORNILLADOR

Cuando no estén siendo usadas, las punta(s) de destornillador provistas con su taladro/destornillador pueden ser guardadas en el área situada en la parte inferior de la caja del motor.

NIVEL

Para mantener la broca del taladro nivelada durante el taladrado, se ha provisto un nivel en la parte trasera de la caja del motor.

 **ADVERTENCIA:** Si falta cualquiera de las piezas, no haga funcionar su taladro/destornillador hasta que las piezas no hayan sido reemplazadas. De lo contrario puede resultar en una posible lesión personal grave.

CARACTERISTICAS

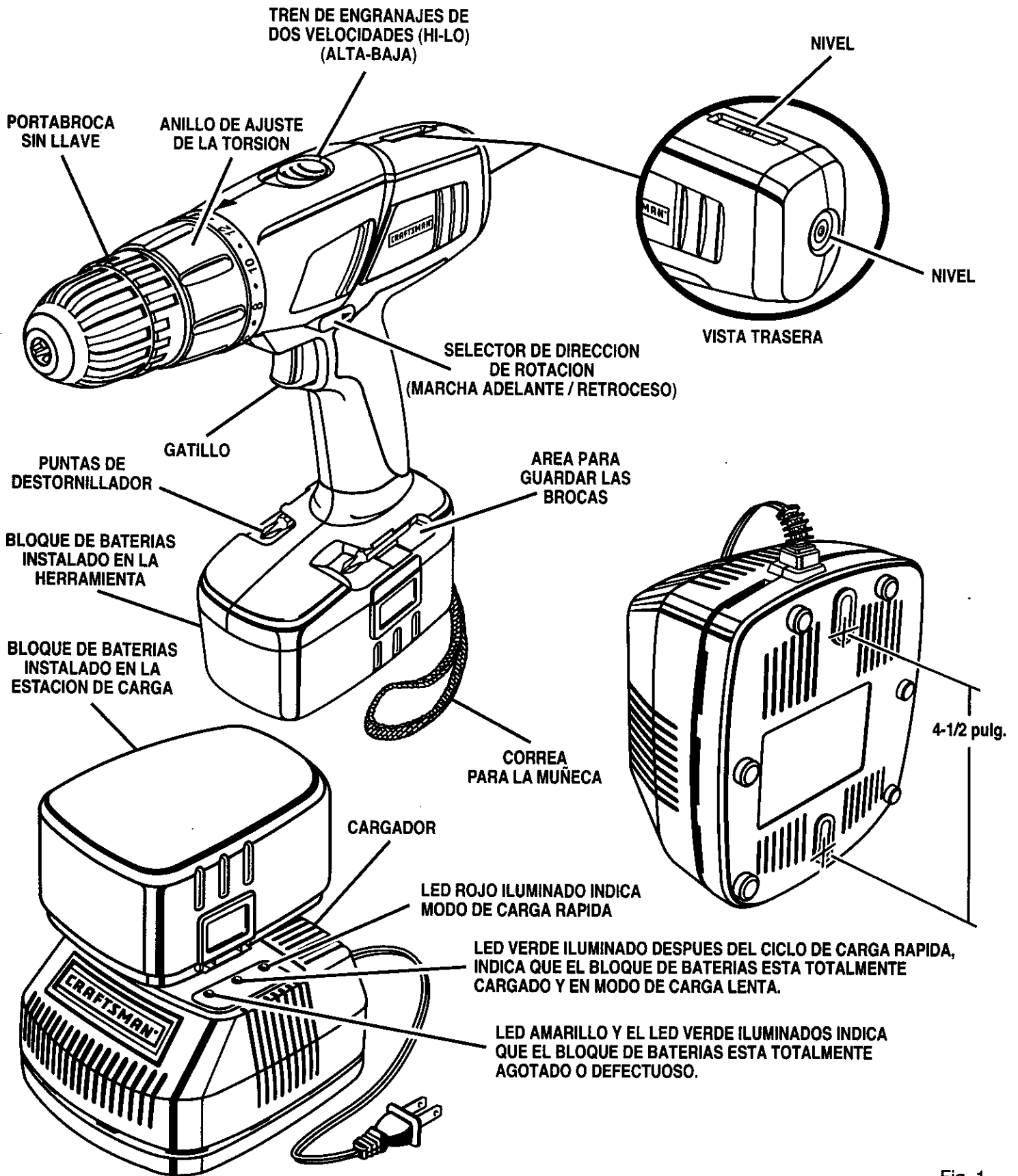

CARGADOR

Ver Figura 1.

Su cargador está provisto de dos "bocallaves" en la parte trasera para facilitar su almacenamiento colgándolo de manera apropiada. Se deben instalar dos tornillos de modo que la distancia de centro a centro sea de 4-1/2 pulgadas.

Fig. 1

⚠ ADVERTENCIA: No permita que su familiaridad con su taladro/destornillador interfiera con su atención y prudencia. Recuerde que un descuido de una fracción de segundo puede causar una lesión grave.

BLOQUE DE BATERIAS

El bloque de baterías para esta herramienta ha sido enviado con carga baja para evitar posibles problemas. Por lo tanto usted debe cargarlo hasta que la luz verde situada en la parte delantera del cargador cambie de roja a verde.

Nota: Las baterías no alcanzan su carga total la primera vez que son cargadas. Deje que pasen varios ciclos (taladrado seguido de carga) hasta que las baterías puedan cargarse en su totalidad.

CARGA DEL BLOQUE DE BATERIAS

Ver Figura 1.

- Cargue el bloque de baterías solamente con el cargador provisto.
- **Asegúrese de que la alimentación sea el voltaje normal del hogar, 120 voltios, 60 Hz, CA solamente.**
- Conecte el cargador a la fuente de alimentación eléctrica.
- Coloque el bloque de baterías en el cargador alineando la nervadura del bloque de baterías con la ranura del cargador. Ver Figura 1.
- Empuje hacia abajo el bloque de baterías para asegurarse de que los contactos del bloque de baterías enganchen debidamente con los contactos del cargador.
- Normalmente, el LED rojo del cargador se iluminará. Esto indica que el cargador está en modo de carga rápida.
- El LED rojo debe permanecer iluminado durante aproximadamente 1 hora y luego se cambia al LED verde. Cuando se ilumina el LED verde, el bloque de baterías está totalmente cargado y ahora está en modo de carga lenta. **Nota:** El LED verde permanecerá iluminado hasta que se retire el bloque de baterías del cargador o el cargador sea desenchufado de la fuente de alimentación.
- Si se iluminan ambos, el LED verde y el LED amarillo, esto indica que el bloque de baterías está totalmente agotado o defectuoso.
Deje el bloque de baterías en el cargador durante 15 a 30 minutos. Cuando el bloque de baterías alcanza el límite de voltaje normal, el LED rojo debe iluminarse.
Si el LED rojo no se ilumina después de 30 minutos, esto indica que el bloque de baterías está defectuoso y debe ser reemplazado.
- Después de uso normal, se requiere un mínimo de 1 hora de carga para que el bloque de baterías quede totalmente cargado.
- El bloque de baterías permanecerá ligeramente caliente cuando se está cargando. Esto es normal y no es indicación de problema.
- **No** coloque el cargador ni el bloque de baterías en un ambiente de mucho calor o frío. Trabajará mejor a temperatura ambiente normal. **Nota:** El cargador y el bloque de baterías deben ser colocados en un lugar donde la temperatura sea superior a 50°F pero inferior a 100°F.
- Cuando las baterías se carguen completamente, desenchufe el cargador de la fuente de energía eléctrica y desconéctelo del bloque de baterías.

FUNCIONES DEL DIODO EMISOR DE LUZ (LED) DEL CARGADOR

EL DIODO EMISOR DE LUZ (LED) INDICA EL ESTADO DEL CARGADOR Y DEL BLOQUE DE BATERIAS:

- LED Rojo iluminado = Modo de carga rápida
- LED Verde iluminado = Bloque de baterías totalmente cargado y en modo de carga lenta.
- LED Verde iluminado = Cuando el bloque de baterías está insertado en el cargador, indica que el bloque de baterías está caliente o que el bloque de baterías está fuera del límite de temperatura normal o bajo tal límite.
- LED Amarillo y LED Verde iluminados = Bloque de baterías totalmente agotado o defectuoso.
- Ningún LED iluminado = Cargador defectuoso.

⚠ ATENCION: A fin de evitar que el bloque de baterías se dañe, retírelo del cargador inmediatamente si ningún LED se ilumina. Devuelva el bloque de baterías y el cargador a su Centro de Servicio Sears más cercano para su revisión o reemplazo. Además, si usted retira el bloque de baterías del cargador y no hay ningún LED iluminado, devuelva ambos, el bloque de baterías y el cargador a su Centro de Servicio Sears más cercano. No inserte ningún otro bloque de baterías en el cargador. Un cargador defectuoso puede dañar un bloque de baterías.

INFORMACION IMPORTANTE PARA CARGAR UN BLOQUE DE BATERIAS CALIENTE

Cuando use su taladro/destornillador en forma continua, las baterías en el bloque de baterías pueden calentarse. Usted debe dejar enfriar el bloque de baterías durante aproximadamente 30 minutos antes de intentar recargarlo. Cuando el bloque de baterías se descarga y está caliente, esto causará que el LED verde se ilumine en vez del LED rojo. Después de 30 minutos, vuelva a insertar el bloque de baterías en el cargador. Si el LED verde continúa iluminado, devuelva el bloque de baterías a su Centro de Servicio Sears más cercano para su revisión o reemplazo. Una vez que el bloque de baterías se haya enfriado y alcance su límite de voltaje normal, el LED rojo se iluminará y el bloque de baterías se cargará en el modo de carga rápida.

Nota: Esta situación ocurre solamente cuando el uso continuo de su taladro causa que las baterías se calienten. No ocurre bajo circunstancias normales. Consulte "CARGA DEL BLOQUE DE BATERIAS" para carga normal de las baterías. Si el cargador no carga su bloque de baterías bajo circunstancias normales, devuelva **ambos**, el bloque de baterías y el cargador a su centro de reparación Sears más cercano para revisión eléctrica.

INFORMACION IMPORTANTE PARA CARGAR UN BLOQUE DE BATERIAS FRIO

Si el bloque de baterías está bajo el límite de temperatura normal, el LED verde se iluminará en el cargador. Deje que el bloque de baterías alcance la temperatura normal, después el LED rojo se iluminará.

Nota: Consulte "CARGA DEL BLOQUE DE BATERIAS" para carga normal de las baterías. Si el cargador no carga su bloque de baterías bajo circunstancias normales, devuelva **ambos**, el bloque de baterías y el cargador a su centro de reparación Sears más cercano para revisión eléctrica.

GATILLO

Ver Figura 2.

Para poner en **MARCHA ("ON")** el taladro, apriete el gatillo. Suelta el gatillo para **APAGAR ("OFF")** el taladro.

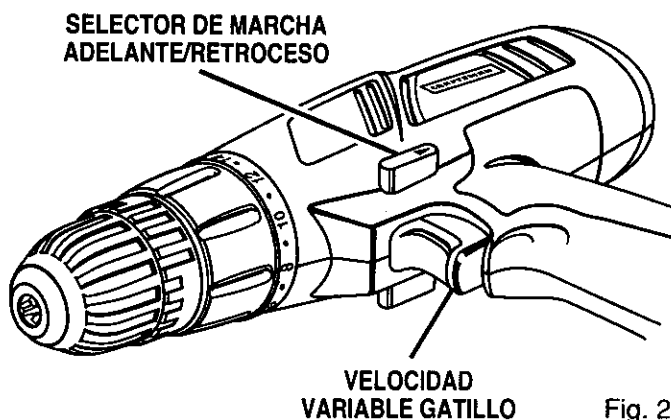

Fig. 2

VELOCIDAD VARIABLE

Esta herramienta tiene un gatillo de velocidad variable que ofrece velocidad y torsión más alta si se aumenta la presión en el gatillo. La velocidad se controla mediante la cantidad de presión que se ejerza en el gatillo.

Nota: Usted puede oír un ruido como un silbido proveniente del gatillo cuando está en uso. No se preocupe, ésto es parte normal de la función del gatillo.

TREN DE ENGRANAJES DE DOS VELOCIDADES

Ver Figura 3.

Su taladro tiene un tren de engranajes de dos velocidades diseñado para taladrar o atornillar a velocidad **BAJA (LO 1)** o **ALTA (HI 2)**. Existe un interruptor deslizable en la parte superior del taladro para seleccionar ya sea velocidad **ALTA (HI 2)** o **BAJA (LO 1)**. Cuando usa el taladro en la gama de velocidad **BAJA (LO 1)**, la velocidad disminuirá y el taladro tendrá más potencia y torsión. Cuando use el taladro en la gama de velocidad **ALTA (HI 2)**, la velocidad aumentará y el taladro tendrá menos potencia y torsión. Use la velocidad **BAJA (LO 1)** para mayor potencia y torsión y la velocidad **ALTA (HI 2)** para taladrado rápido o instalación rápida de tornillos.

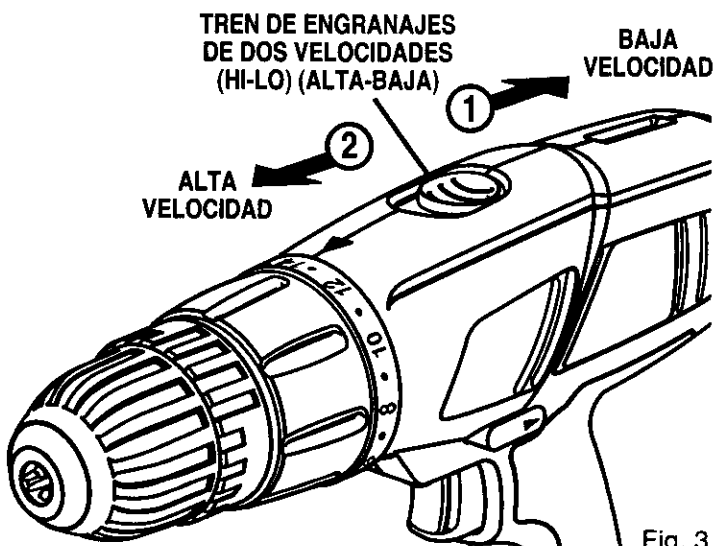

Fig. 3

INSTALACION DEL BLOQUE DE BATERIAS

- Bloquee el gatillo de su taladro colocando el selector de dirección de rotación en la posición central. Ver Figura 5.
- Coloque el bloque de baterías en su taladro. Alinee la ranura situada dentro del taladro con la nervadura del bloque de baterías. Ver Figura 4.

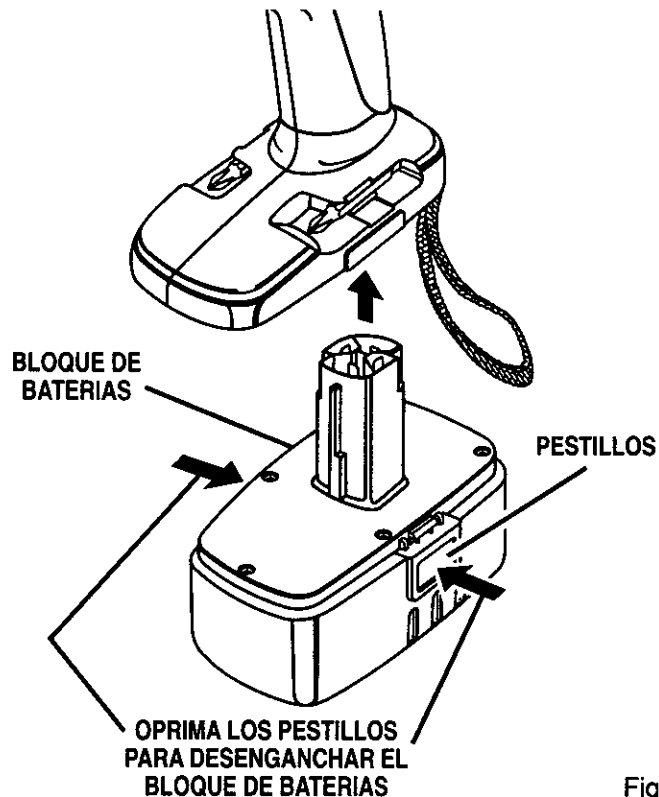

Fig. 4

- Asegúrese de que los pestillos que se encuentran a ambos lados del bloque de baterías se enganchen en su lugar y que el bloque de baterías esté bien asegurado en el taladro antes de comenzar a usarlo.

⚠ ATENCION: Cuando coloque el bloque de baterías en el taladro, asegúrese de que la nervadura del bloque de baterías quede alineada con la ranura situada dentro del taladro y los pestillos se enganchen a presión en sus lugares. El montaje incorrecto del bloque de baterías puede causar daño a los componentes internos.

DESMONTAJE DEL BLOQUE DE BATERIAS

- Bloquee el gatillo de su taladro colocando el selector de dirección de rotación en la posición central. Ver Figura 5.
- Ubique los pestillos situados en el lado del bloque de baterías y oprímalos para sacar el bloque de baterías del taladro. Ver Figura 4.
- Saque el bloque de baterías del taladro.

BLOQUEO DEL GATILLO

Ver Figura 5.

El gatillo de su taladro puede ser bloqueado en la posición "OFF" (APAGADO). Esta característica puede usarse para evitar la posibilidad de la puesta en marcha accidental cuando no está en uso. Para bloquear el gatillo, coloque el selector de rotación de dirección (Selector de Marcha Adelante/Retroceso) en la posición central.

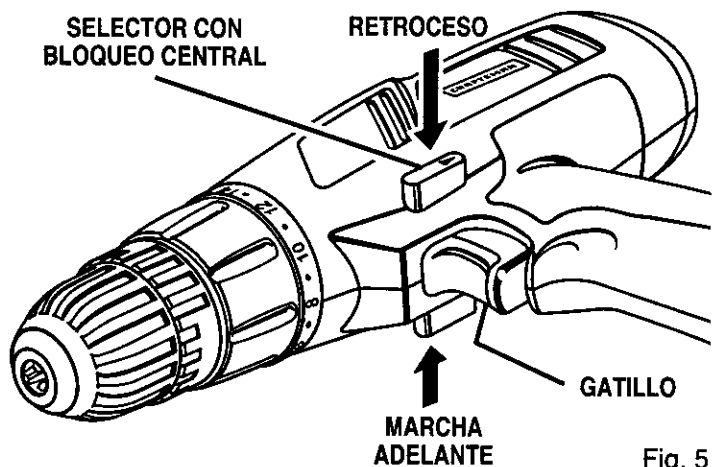

Fig. 5

⚠ ADVERTENCIA: Las herramientas a batería siempre están en condición de funcionamiento. Por lo tanto, el gatillo debe estar siempre bloqueado cuando no lo esté usando o cuando lo esté transportando en su costado.

REVERSIBLE

Ver Figura 5.

Su herramienta tiene la característica de ser reversible. La dirección de rotación es controlada por un selector situado arriba del gatillo. Con el taladro en la posición de funcionamiento normal para taladrar, el selector de rotación debe estar a la izquierda del gatillo. La dirección de rotación se invierte cuando el selector es colocado a la derecha del gatillo. Cuando el selector está en la posición central, el gatillo está bloqueado.

⚠ ATENCION: Para evitar daño al engranaje, siempre espere hasta que el portabroca se detenga completamente antes de cambiar la dirección de rotación.

Para detener el taladro/destornillador, suelte el gatillo y deje que el portabroca se detenga completamente.

PORTABROCA SIN LLAVE

Ver Figura 6.

Su taladro tiene un portabroca sin llave. Como el nombre lo implica, usted puede apretar o aflojar las brocas de taladro en las mordazas del portabroca. Sujete y sostenga el collar del portabroca con una mano. Gire el cuerpo del portabroca con la otra mano. Las flechas en el portabroca indican en que dirección girar el cuerpo del portabroca a fin de **BLOQUEAR** (apretar) o **DESBLOQUEAR** (aflojar) la broca del taladro.

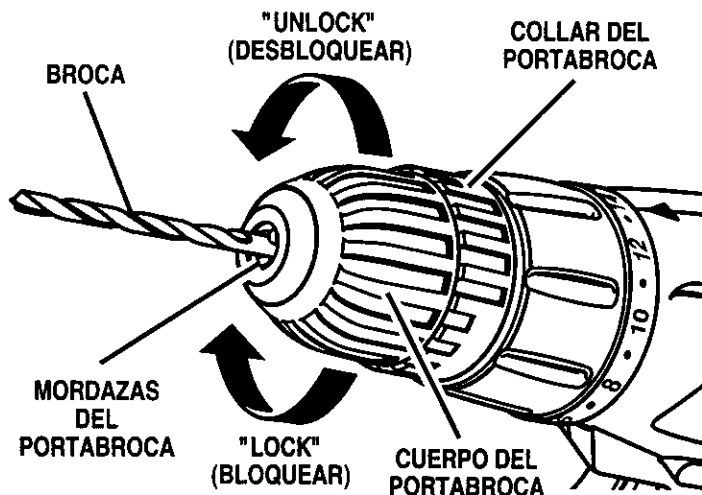

Fig. 6

⚠ ADVERTENCIA: No sujete el cuerpo del portabroca con una mano ni use la potencia del taladro para apretar las mordazas del portabroca en las brocas. El cuerpo del portabroca puede deslizarse de su mano o su mano puede resbalar y tocar la broca del taladro que está girando. Esto puede causar un accidente que resulte en una lesión personal grave.

INSTALACION DE LAS BROCAS

Ver Figura 7.

- Bloquee el gatillo colocando el selector de dirección de rotación en la posición central. Ver Figura 5.
- Abra o cierre las mordazas del portabroca hasta que la abertura sea ligeramente más grande que la broca que usted intenta usar. Además, levante la parte delantera de su taladro ligeramente para evitar que las brocas se salgan fuera de las mordazas del portabroca.
- Inserte la broca en el portabroca hasta todo el largo de las mordazas, como se muestra en la Figura 7.
- Apriete las mordazas del portabroca en la broca del taladro.

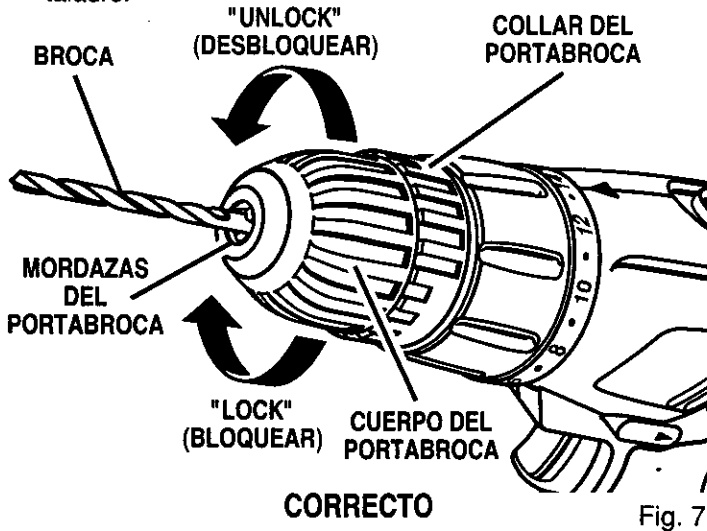

- Para apretar las mordazas del portabroca en la broca, sujete y sostenga el collar del portabroca con una mano, a la vez que gira el cuerpo del portabroca con la otra mano.

Nota: Gire el cuerpo del portabroca en la dirección de la flecha marcada "LOCK" (BLOQUEAR) para apretar las mordazas del portabroca.

- No use una llave para apretar o aflojar las mordazas del portabroca.

ADVERTENCIA: Asegúrese de insertar la broca derecho en las mordazas del portabroca. No inserte la broca en ángulo en las mordazas y luego la apriete, como se muestra en la Figura 8. Esto puede causar que la broca sea lanzada fuera del taladro resultando en una lesión personal grave o daño al portabroca.

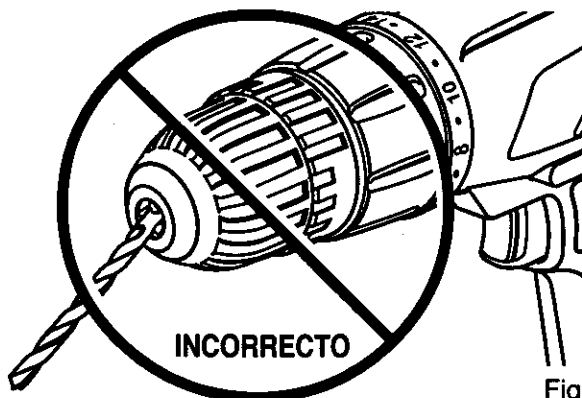

PARA SACAR LAS BROCAS

Ver Figura 7.

- Bloquee el gatillo colocando el selector de dirección de rotación en la posición central. Ver Figura 5.
- Afloje las mordazas del portabroca.
- Para aflojar: sujete y sostenga el collar del portabroca con una mano, a la vez que gira el cuerpo del portabroca con la otra mano. **Nota:** Gire el cuerpo del portabroca en la dirección de la flecha marcada "UNLOCK" (DESBLOQUEAR) para aflojar las mordazas del portabroca.
- No use una llave para apretar o aflojar las mordazas del portabroca.
- Saque la broca de las mordazas.

EMBRAGUE DE TORSION AJUSTABLE

Su taladro está equipado con un embrague de torsión ajustable para instalar diversos tipos de tornillos en distintos materiales. El ajuste adecuado depende del tipo de material y del tamaño de tornillo que esté usando.

AJUSTE DE LA TORSION

- Identifique los veinticuatro ajustes del indicador de torsión situado en la parte delantera de su taladro. Ver Figura 9.
- Gire el anillo selector al ajuste deseado.
 - 1 - 4 Para instalar tornillos pequeños.
 - 5 - 8 Para instalar tornillos en material blando.
 - 9 - 12 Para instalar tornillos en material blando y duro.
 - 13 - 16 Para instalar tornillos en madera dura.
 - 17 - 20 Para instalar tornillos grandes.
 - 21 -  Para taladrado pesado.

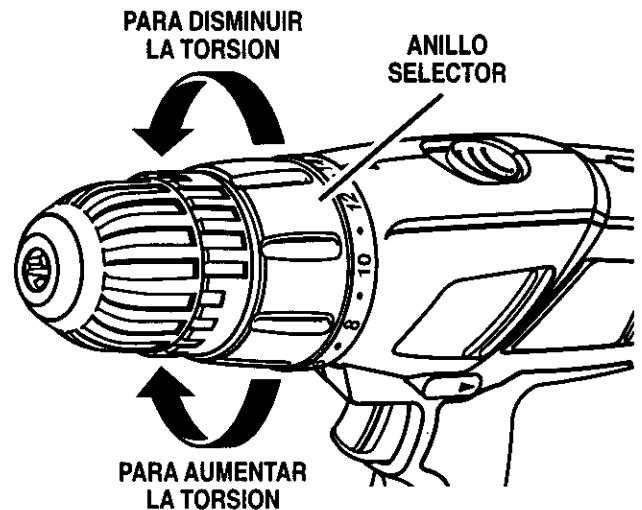

ALMACENAMIENTO DE LAS PUNTAS DE DESTORNILLADOR

Ver Figura 10.

Cuando no estén siendo usadas, las puntas de destornillador provistas con su taladro pueden ser guardadas en el área situada en la parte inferior del taladro, como se muestra en la Figura 10.

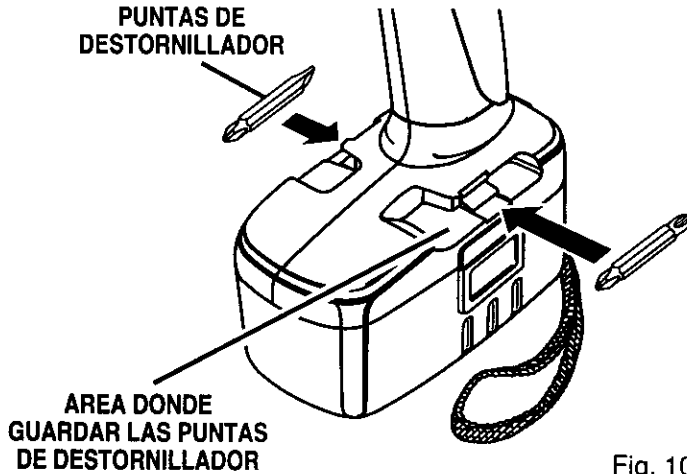

Fig. 10

⚠ ADVERTENCIA: Siempre use lentes protectores o gafas de seguridad con protección lateral cuando esté utilizando su herramienta. Si no lo hace puede que salten objetos a sus ojos, resultando en una lesión grave.

NIVEL

Ver Figura 11.

Una nueva característica conveniente de su taladro es un nivel. Está situado en la caja del motor en la parte trasera de su taladro. Puede usarse para mantener las brocas del taladro niveladas durante trabajo de taladrado.

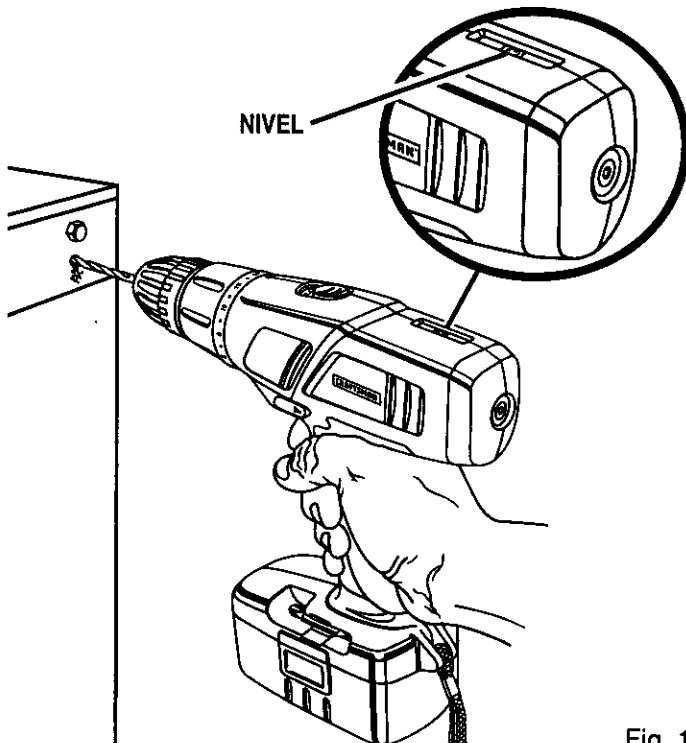

Fig. 11

TALADRADO

Ver Figura 12.

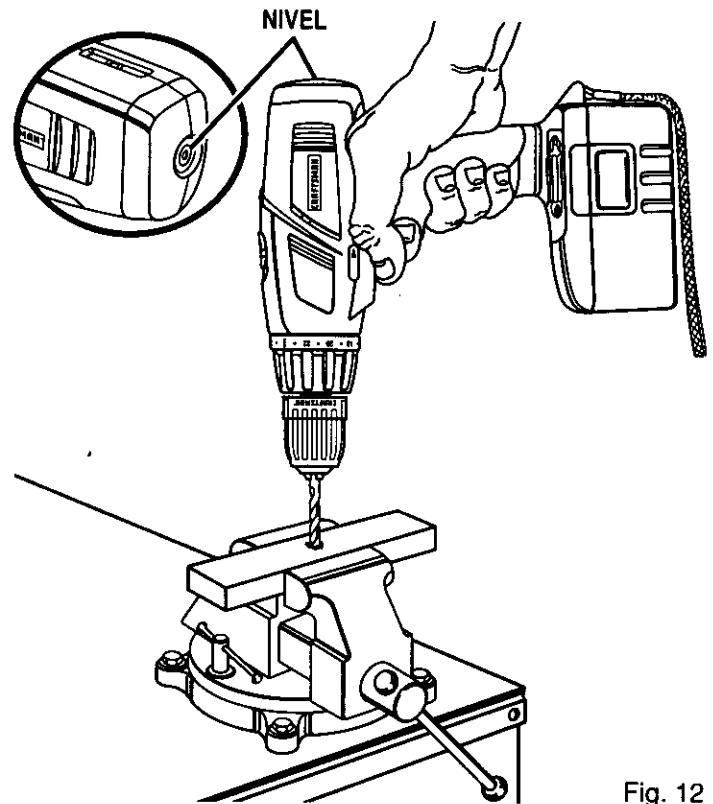

Fig. 12

Cuando taladre superficies duras y lisas use un punzón para marcar la posición deseada del agujero. Esto evitará que la broca se salga del punto cuando el agujero está siendo comenzado. Sin embargo, la característica de velocidad baja permite comenzar agujeros sin marcarlos con un punzón centrador, si se desea. Para lograr esto, haga funcionar el taladro a baja velocidad hasta que el agujero sea comenzado.

Sujete el material que va ser taladrado en un tornillo de banco o con mordazas para evitar que gire cuando la broca del taladro está girando.

Sujete firmemente el taladro y coloque la broca en el punto que va ser taladrado. Oprima el gatillo para poner en marcha el taladro.

Mueva la broca en el trabajo aplicando solamente suficiente presión para mantener la broca cortando. No fuerce su taladro o aplique presión lateral para alargar un agujero.

⚠ ADVERTENCIA: Está preparado para situaciones de atascamiento o perforación. Cuando estas situaciones ocurren, el taladro tiende a atascarse y retroceder en la dirección opuesta lo cual podría causar pérdida de control cuando está perforando a través del material. Esta pérdida de control puede resultar en una posible lesión seria.

Cuando taladre metales, use un aceite liviano en la broca para evitar que se sobrecaliente. El aceite prolongará la vida de la broca y aumentará el taladrado.

Si la broca se atasca en la pieza de trabajo o si su taladro se detiene, apague la herramienta inmediatamente. Saque la broca de la pieza de trabajo y determine la razón del atascamiento.

DESMONTAJE DEL PORTABROCA

Ver Figuras 13, 14 y 15.

El portabroca puede ser sacado para usar algún otro accesorio. Para sacar:

- Bloquee el gatillo colocando el selector de dirección de rotación en la posición central. Ver Figura 5.
- Inserte una llave hex. de 5/16 pulg. o más grande en el portabroca de su taladro y apriete firmemente las mordazas del portabroca.
- Golpee la llave hex. con un mazo en dirección a la derecha. Ver Figura 13. Esto aflojará el tornillo del portabroca para facilitar la extracción.

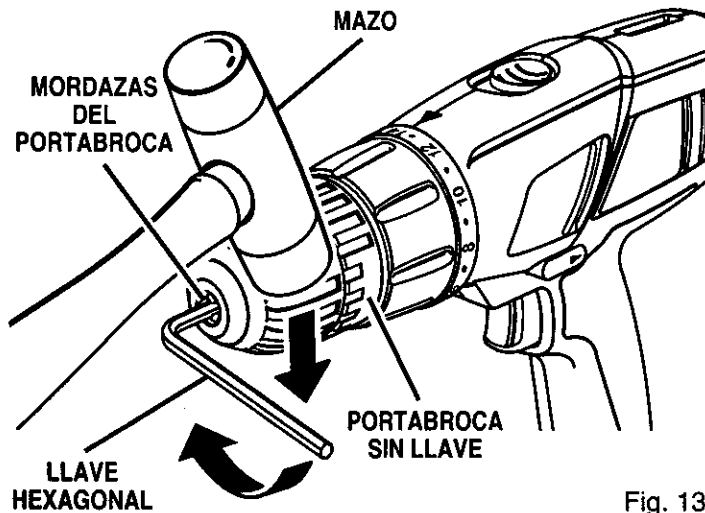

Fig. 13

- Abra las mordazas del portabroca y saque la llave hex. Saque el tornillo del portabroca girándolo a la derecha. Ver Figura 14.

Nota: El tornillo del portabroca tiene roscas hacia la izquierda.

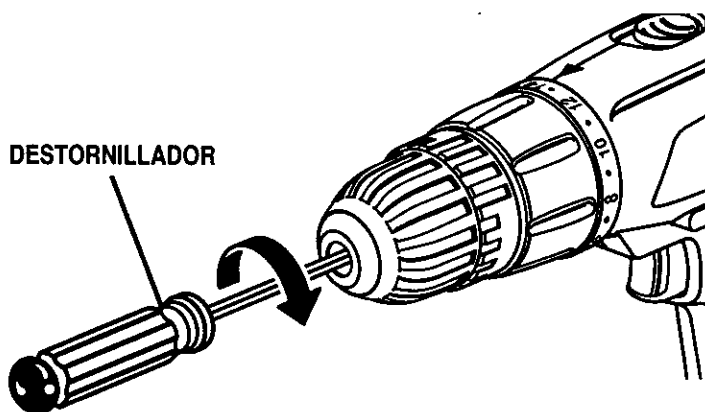

Fig. 14

- Inserte la llave hex. en el portabroca y apriete firmemente las mordazas. Golpee la llave hex. con un mazo en dirección a la izquierda. Esto aflojará el portabroca en el husillo. Después puede ser destornillado a mano. Ver Figura 15.

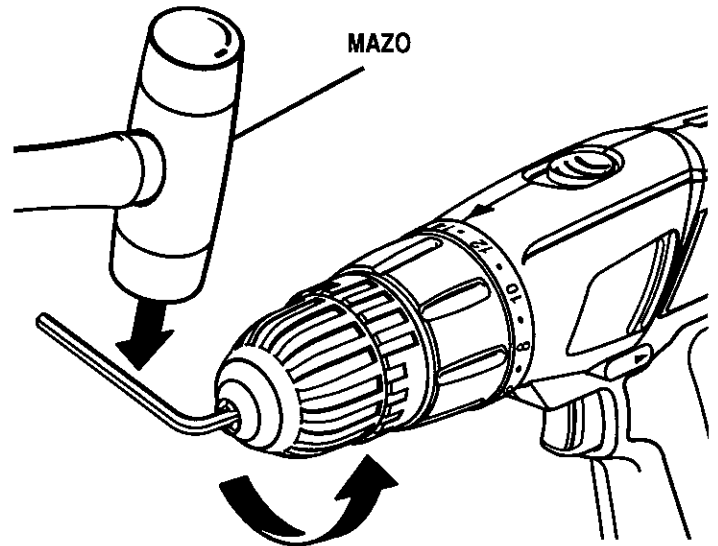

Fig. 15

PARA APRETAR UN PORTABROCA SUELTO

El portabroca a veces puede aflojarse en el husillo y oscilar. Revise periódicamente para verificar si el portabroca está bien apretado.

Para apretar, siga estos pasos:

- Bloquee el gatillo en su taladro colocando el selector de dirección de rotación en la posición central. Ver Figura 5.
- Abra las mordazas del portabroca.
- Inserte la llave hex. en el portabroca y apriete firmemente las mordazas del portabroca. Golpee la llave hex. con un mazo en dirección a la derecha. Esto apretará el portabroca en el husillo.
- Abra las mordazas del portabroca y saque la llave hex.
- Apriete el tornillo del portabroca.

Nota: El tornillo del portabroca tiene roscas hacia la izquierda.

MANTENIMIENTO

ADVERTENCIA: Cuando repare la herramienta use solamente repuestos auténticos Craftsman. El uso de cualquier otro repuesto puede crear un riesgo o dañar el producto.

Evite usar solventes cuando limpie las piezas de plástico. La mayoría de los plásticos son susceptibles a diversos tipos de solventes comerciales y pueden dañarse con su uso. Use paños limpios para sacar la suciedad, polvo, aceite, grasa, etc.

ADVERTENCIA: Evite en todo momento que los líquidos de frenos, gasolina, productos a base de petróleo, aceites penetrantes, etc. entren en contacto con las piezas de plástico. Ellos contienen productos químicos que pueden dañar, debilitar o destruir el plástico.

No haga uso abusivo de las herramientas mecánicas. El uso abusivo puede dañar la herramienta y también la pieza de trabajo.

Solamente las piezas mostradas en la lista de piezas, en la página 17, están destinadas a ser reparadas o reemplazadas por el cliente. Todas las otras piezas deben ser reemplazadas por un Centro de Servicio Sears.

ADVERTENCIA: No trate de modificar esta herramienta ni de crear accesorios no recomendados para su uso con esta herramienta. Cualquiera alteración o modificación se considera mal uso y puede resultar en una condición peligrosa que cause una posible lesión personal grave.

BATERIAS

El bloque de baterías de su taladro está equipado con baterías de níquel y cadmio recargables. La duración del servicio de cada carga dependerá del tipo de trabajo que esté realizando.

Las baterías en esta herramienta han sido diseñadas para proveer duración máxima sin problemas. Sin embargo, como todas las baterías, eventualmente se agotarán. No desarme el bloque de baterías ni intente reemplazar las baterías. La manipulación de estas baterías, especialmente cuando esté usando anillos y joyas, puede resultar en una quemadura grave.

Para obtener la vida útil más larga de las baterías, sugerimos lo siguiente:

- Guarde y cargue las baterías en un lugar fresco. Las temperaturas superiores a la temperatura ambiente normal acortarán la vida útil de las baterías.
- Nunca guarde las baterías descargadas. Carguelas inmediatamente después que se han descargado.
- Todas las baterías pierden gradualmente su carga. Mientras más alta es la temperatura, más rápidamente pierden la carga. Si guarda su herramienta por períodos de tiempo prolongados sin usarla, cargue las baterías cada mes o cada dos meses. Esta práctica prolongará la vida útil de las baterías.



Para conservar los recursos naturales le rogamos reciclar o eliminar el bloque de baterías de manera apropiada.

Este producto contiene baterías de níquel y cadmio. Las leyes locales, estatales y federales pueden prohibir que las baterías usadas sean descartadas en la basura común.

Consulte con las autoridades locales de eliminación de desechos para obtener información sobre las opciones de reciclaje y/o eliminación de estos productos.

DESMONTAJE DEL BLOQUE DE BATERIAS Y PREPARACION PARA EL RECICLAJE

ADVERTENCIA: Después de sacar el bloque de baterías, cubra los bornes del bloque de batería con cinta adhesiva resistente. No intente destruir, desarmar la batería o sacar cualquiera de sus componentes. Las baterías de níquel y cadmio deben ser recicladas o descartadas de manera adecuada. Igualmente, nunca toque ambos bornes con objetos metálicos y/o una parte del cuerpo pues se puede producir un cortocircuito. Manténgase fuera del alcance de los niños. Si no se cumplen estas advertencias, se puede producir un incendio y/o lesión grave.

ACCESORIOS

Los siguientes accesorios son recomendados y están disponibles en la actualidad en los Almacenes Sears.

- Juego de 6 Brocas de Magnita de Gran Longitud
- Caja y Juego de 30 Piezas de Destornillador Potente/Llave de Tuercas
- Caja y Juego de 17 Piezas de Destornillador Potente/Llave de Tuercas
- Brocas de Alta Velocidad (Para Madera o Metal) 3/4 pulg. Máx.

ADVERTENCIA: Puede ser peligroso usar dispositivos o accesorios que no aparezcan en la lista anterior.

**TALADRO/DESTORNILLADOR A BATERIA CRAFTSMAN DE 3/8 pulg., 19.2 VOLTIOS
NO. DE MODELO 973.114170**

El número de modelo se encuentra en una placa situada en la caja del motor. Siempre mencione el número de modelo en toda la correspondencia respecto a su **TALADRO/DESTORNILLADOR A BATERIA DE 3/8 pulg., 19.2 VOLTIOS** o cuando haga pedidos de repuestos.

VER LA ULTIMA PAGINA PARA LAS INSTRUCCIONES COMO PEDIR REPUESTOS

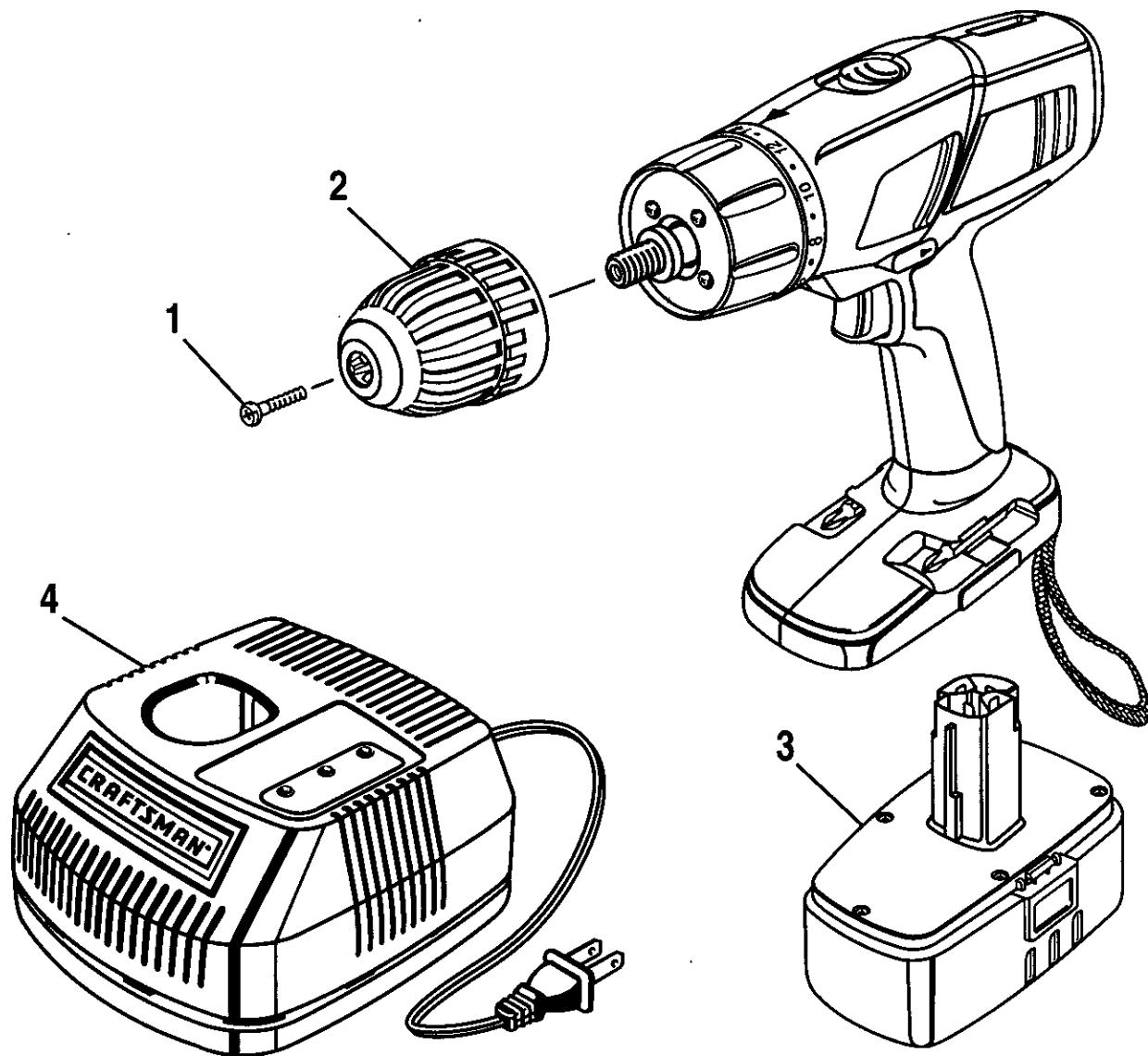

LISTA DE REPUESTOS

Ref No.	Número de Repuesto	Descripción	Cant.
1	616478-003	Tornillo (Especial)	1
2	6903330	Portabroca	1
3	* No. del Art. 9 11375	Bloque de Baterías (1323513 o 1310715)	1
4	* No. del Art. 9 11041	Conjunto del Cargador (1425301)	1
5	9021107	Bolsa para Herramientas – No se Muestra	1
	983000-142	Manual del Usuario	

* Puede ser Comprado a Través de RSOS (Sistema de Pedidos Especial de Venta al Detalle)

Get it fixed at your home or ours

Your Home

For repair – **in your home** – of **all** major brand appliances, lawn and garden equipment, or heating and cooling systems, **no matter who made it, no matter who sold it!**

For the replacement parts, accessories and owner's manuals that you need to do-it-yourself.

For Sears professional installation of home appliances and items like garage door openers and water heaters.

1-800-4-MY-HOME® (1-800-469-4663)

Call anytime, day or night (U.S.A. and Canada)

www.sears.com www.sears.ca

Our Home

For repair of carry-in items like vacuums, lawn equipment, and electronics, call or go on-line for the location of your nearest **Sears Parts & Repair Center.**

1-800-488-1222

Call anytime, day or night (U.S.A. only)

www.sears.com

To purchase a protection agreement on a product serviced by Sears:

1-800-827-6655 (U.S.A.)

1-800-361-6665 (Canada)

Para pedir servicio de reparación a domicilio, y para ordenar piezas:

1-888-SU-HOGARSM

(1-888-784-6427)

Au Canada pour service en français:

1-800-LE-FOYER^{MC}

(1-800-533-6937)

www.sears.ca

SEARS

® Registered Trademark / ™ Trademark / ™ Service Mark of Sears, Roebuck and Co.

® Marca Registrada / ™ Marca de Fábrica / ™ Marca de Servicio de Sears, Roebuck and Co.

MC Marque de commerce / MD Marque déposée de Sears, Roebuck and Co.

© Sears, Roebuck and Co.